

  
**ICOM**

**IC-R3**

**RICEVITORE  
PORTATILE  
AD AMPIO SPETTRO  
AM-FM-TV**

**CE**

**Manuale d'uso**

 **marcucci**  
S.P.A.

## IMPORTANTE

Si raccomanda di leggere il presente manuale prima di usare l'apparato.

**Conservare** il presente manuale in quanto comprende istruzioni importanti sull'uso e la sicurezza del ricetrasmittitore.

## DEFINIZIONI ESPLICITE usate nel testo

Parola	Definizione
 <b>AVVISO</b>	Incidente alle persone, pericolo di incendio oppure di scossa elettrica.
<b>ATTENZIONE</b>	L'apparato può rimanere danneggiato.
<b>NOTA</b>	Se non osservato si avranno soltanto degli inconvenienti. Nessun danno alle persone né pericolo di incendio o di scossa elettrica.

 Questo simbolo, aggiunto al numero di serie, indica che l'apparato risponde pienamente ai requisiti della Direttiva Europea delle Radio e Telecomunicazioni 1995/5/EC, per quanto concerne i terminali radio.

## PRECAUZIONI

### **AVVISO**

Quando si ricorre ad un auricolare o ad una cuffia evitare dei volumi troppo alti in quanto l'udito potrebbe soffrirne. Sintomi caratteristici di volume troppo alto è il fischio nelle orecchie. Ridurre in tal caso il volume o cessare l'uso dell'auricolare.

 **EVITARE** di sistemare l'apparato all'irraggiamento solare ed a temperature oltre i limiti operativi (da -10°C a +60°C).

Anche se il ricevitore è spento - OFF - una debole corrente scorre nei circuiti. Togliere le batterie nel caso si preveda un periodo inoperativo prolungato.

**Togliere** qualsiasi cavetto allacciato al connettore [DC 6V] dopo l'uso oppure durante la ricarica del pacco batterie.

Benché lo stato dell'arte nella tecnologia per la produzione degli LCD raggiunga una densità del 99.98% di punti attivi, lo 0.02% dei punti totali potranno non essere attivi oppure attivi in continuazione. Tale situazione è normale e non costituisce un indice di mal funzionamento.

## ACCESSORI IN DOTAZIONE

### Accessori nella confezione ..... Q.tà

- |   |   |
|---|---|
| 1. Antenna (FA-B03RE) .....                   | 1 |
| 2. Staffa per cintura .....                   | 1 |
| 3. Pila fittizia (distanziatore) .....        | 1 |
| 4. Pacco batterie * (BP-206) .....            | 1 |
| 5. Caricabatterie da parete (BC-136A/D) ..... | 1 |

\* Non fornito in certe versioni

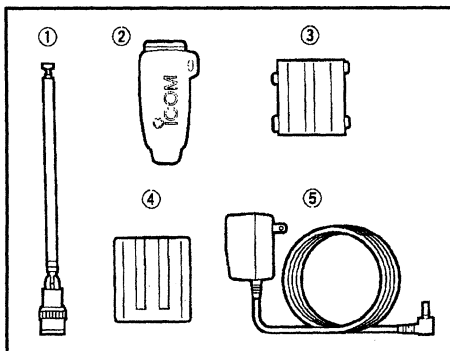

## TEORIA OPERATIVA

La radiazione elettromagnetica dal valore più basso 20 kHz a salire è denominata energia RF ed è usata nelle radiocomunicazioni. Il ricevitore IC-R3 riceve energia elettromagnetica entro lo spettro da 495 kHz a 2450 MHz convertendola in frequenza audio riprodotta dall'altoparlante. Si intende per frequenze audio lo spettro da 20 a 20.000 Hz.

## NOTE OPERATIVE

In certi punti della gamma operativa, l'IC-R3 riceve le proprie frequenze generate internamente il che si traduce in assenza di sensibilità in quel punto oppure la ricezione di solo rumore.

L'IC-R3 inoltre può ricevere delle interferenze da segnali molto forti su frequenze diverse oppure nel caso venga collegato ad antenne esterne di alto guadagno.

# INDICE DEL CONTENUTO

IMPORTANTE/PRECAUZIONI .....	i	
ACCESSORI IN DOTAZIONE .....	ii	
INDICE DEL CONTENUTO .....	iii	
<b>1. FISSAGGIO DEGLI ACCESSORI .....</b>	<b>1</b>	
<b>2. DESCRIZIONE DEI CONTROLLI ...</b>	<b>2-6</b>	
Pannello frontale .....	2	
Indicazioni del visore .....	4	
Il doppio visore .....	6	
<b>3. IMPOSTAZIONE DELLE FREQUENZE E USO DELLE MEMORIE .....</b>	<b>7-10</b>	
VFO e memorie .....	7	
La selezione della banda operativa .....	8	
Impostazione della frequenza operativa .....	9	
Impostazione dell'incremento di sintonia .....	9	
Selezione della memoria .....	10	
La funzione di blocco (LOCK) .....	10	
L'attenuatore .....	10	
<b>4. FUNZIONAMENTO BASILARE ...</b>	<b>11-14</b>	
Ricezione .....	11	
Impostazione del livello del volume .....	12	
Impostazione del livello dello Squelch .....	12	
La funzione Monitor .....	13	
La selezione del modo ricettivo .....	13	
Illuminazione del visore .....	14	
<b>5. L'USO DELLE MEMORIE .....</b>	<b>15-21</b>	
In generale .....	15	
Registrazione durante la selezione .....	16	
Registrazione dopo la selezione .....	17	
Trasferimento dati da una memoria a un'altra .....	18	
Selezione del banco di memoria .....	19	
Cancellazione di una memoria .....	20	
I nomi delle memorie .....	21	
<b>6. LA RICERCA .....</b>	<b>22-28</b>	
Modalità di ricerca .....	22	
Ricerca nello spettro, entro una banda o parziale .....	23	
Ricerca entro un banco di memorie .....	24	
Selezione dei limiti per la ricerca .....	25	
Impostazione delle memorie da escludere .....	26	
Condizioni per il riavvio della ricerca .....	26	
L'esclusione di una certa frequenza .....	28	
<b>7. IL CONTROLLO PRIORITARIO ..</b>	<b>29-31</b>	
Uso del controllo prioritario .....	30	
<b>8. L'USO DEI TONI SUB-AUDIO .....</b>	<b>32-35</b>	
L'uso del Tone Squelch .....	32	
L'uso del Pocket Beep .....	34	
Il Tone Scan .....	35	
<b>9. IL FUNZIONAMENTO IN DUPLEX</b>	<b>36-37</b>	
<b>10. LA PRESENTAZIONE PANORAMICA</b>	<b>38</b>	
<b>11. LA RICEZIONE DELLA TV .....</b>	<b>39-45</b>	
Funzionamento .....	39	
La ricezione della TV d'amatore (ATV) .....	43	
<b>12. L'APPLICAZIONE .....</b>	<b>RADIOGOGNOMETRICA .....</b>	<b>46</b>
<b>13. FUNZIONI VARIE .....</b>	<b>47-60</b>	
Il modo SET .....	47	
L'incremento di sintonia .....	48	
I toni di conferma .....	49	
La funzione di Auto Power Off .....	50	
La funzione Power Save .....	51	
Funzione del tasto Monitor .....	52	
Effetto accelerativo sul controllo di sintonia .....	53	
La funzione Lock .....	54	
Modo selettivo del visore .....	55	
Contrasto del visore .....	56	
Luminosità del visore .....	57	
Colore di fondo del visore .....	58	
La clonazione dei dati .....	59	
Il ripristino parziale .....	60	
Il ripristino totale .....	60	
<b>14. LA RICARICA DEL PACCO BATTERIE .....</b>	<b>61-63</b>	
Precauzioni .....	61	
La ricarica .....	61	
<b>15. IL FLUSSO OPERATIVO .....</b>	<b>64-65</b>	
<b>16. CANALI E FREQUENZE DELLE TV NEL MONDO (e in Italia) .....</b>	<b>66-71</b>	
<b>17. CARATTERISTICHE ED OPZIONI</b>	<b>72-74</b>	
<b>18. RICERCA DELLE ANOMALIE .....</b>	<b>75</b>	

# 1. FISSAGGIO DEGLI ACCESSORI

## ◆ Antenna

Inserire l'antenna sul connettore apposito quindi fissare il connettore con mezzo giro come illustrato. Mantenere coperto il connettore con l'apposito tappo in gomma quando non in uso in modo che non vi entrino polvere e sporcizia.

Al medesimo connettore possono venire collegate antenne differenti al fine di aumentare la sensibilità del ricevitore.

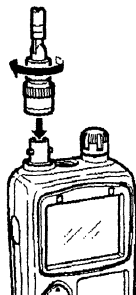

## ◆ Installazione delle batterie

1. Togliere il coperchietto sullo scomparto posteriore.
2. Per l'uso di batterie alcaline inserire l'apposito distanziatore
3. Installare tre elementi a stilo (AA) oppure il pacco batterie (agli ioni di Litio BP-206).
  - Assicurarsi della corretta polarità di ciascun elemento.
  - Il pacco batterie dovrà essere ricaricato prima dell'uso.

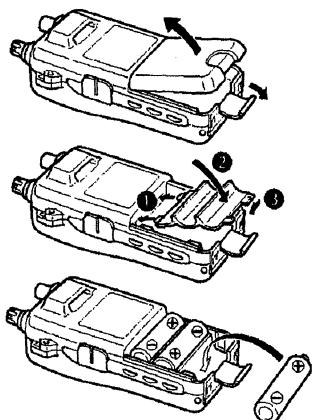

**Nota:** mantenere puliti i contatti delle batterie. Pulirli se necessario una volta alla settimana.

## ◆ Staffa per cintura

Rende possibile il fissaggio alla cintura del ricevitore. Basterà inserire la staffa nell'apposita scanalatura.

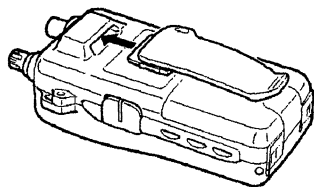

## ◆ Cinghiello

Utile dispositivo affinché il ricevitore non cada durante l'uso. Fissare il cinghiello con un nodo a bocca di lupo come illustrato.

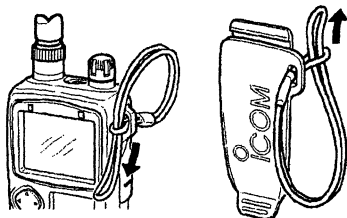

## 2. DESCRIZIONE DEI CONTROLLI

1. **Connettore di antenna**  
Collegare l'antenna in dotazione.

2. **Tasto [FUNC]**  
Quando detto tasto verrà mantenuto premuto, si ottiene la funzione secondaria dell'altro tasto usato. Perciò quando si vedrà nel testo:

- Premere il [FUNC] + il tasto X significa che il [FUNC] dovrà essere mantenuto premuto mentre si aziona l'altro tasto.

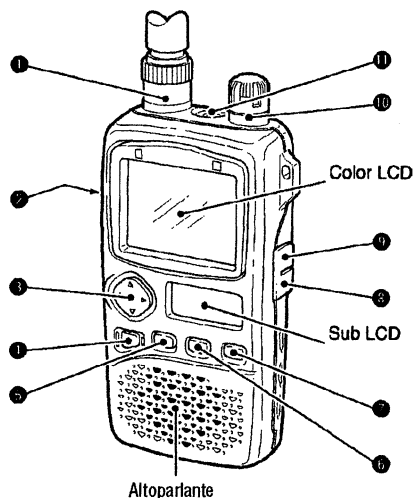

3. **Tasto [MULTI]**

- Premerlo nel senso [↑] per regolare il livello dell'audio.
- Se il visore a colori fosse su OFF, premere il [FUNC] + [↑] per commutare fra AM TV, ATV ed WFM/FM/AM.
- Mantenere premuto per 2 s il [FUNC] + [↑] per commutare fra ON e OFF il visore a colori.
- Quando il visore è ON, premere il [FUNC] + [↑] per selezionare il colore.
- Nel modo VFO premere il tasto [↔] per selezionare la banda operativa (VHF, UHF, ecc).
- Le bande a disposizione sono: radiodiffusione and onde medie (broadcast), HF, 50 MHz, broadcast FM (88-108 MHz), VHF aeronautico, 144 MHz, 300 MHz, 400 MHz, 800 MHz, 1200 MHz, 2400 MHz e bande TV (canali convenzionali).
- Premere il [FUNC] + [↔] per selezionare l'incremento di sintonia.
- Mantenere premuto per 2 s il [FUNC] + [↔] per avviare il "Tone scan".

**Nota:** Premere [↑] significa premere il bottone verso l'alto o verso il basso, mentre premere [↔] significa premere lo stesso bottone verso destra o sinistra.

4. **Tasto [POWER]**  
Mantenendolo premuto per 2 s per accendere o spegnere il ricevitore.

### 5. **Tasto [V/M (SKIP)]**

- Premere il tasto [V/M] per commutare fra il modo VFO e Memory.
- Mantenere premuto per 2 s il tasto [V/M] per registrare la frequenza nel modo VFO, entro la memoria selezionata. Se richiesto è possibile selezionare subito la prossima memoria da registrare mantenendo premuto detto tasto per 2 s o più.
- Premere i tasti [FUNC] + [(V/M) SKIP] per commutare alternativamente su OFF o su ON il salto di una certa frequenza nel modo VFO.
- Premere i tasti [FUNC] + [(V/M) SKIP] per marcare alternativamente su OFF o su ON una memoria quale "SKIP" - ovvero da essere saltata nel processo di ricerca - nel modo Memory.
- Mantenere premuti per 2 s i tasti [FUNC] + [(V/M) SKIP] per registrare il nome della memoria mentre i dati di questa sono indicati sul visore a colori.

### 6. **Tasto [MODE (SET)]**

- Azionare il tasto [MODE] per selezionare il modo ricettivo.
- Mantenere premuto il tasto [MODE] per accedere alle condizioni per l'impostazione dell'incremento di sintonia, selezionare quindi l'incremento con il controllo di sintonia.
- Premere i tasti [FUNC] + [MODE (SET)] per accedere al modo SET.
- Mantenere premuti per 2 s i tasti [FUNC] + [MODE (SET)] per commutare alternativamente la funzione di blocco (LOCK) su ON oppure su OFF.

### 7. **Tasto [SQL (ATT)]**

- Mantenerlo premuto per aprire temporaneamente lo squelch e controllare la frequenza operativa.

- Mantenendo premuto il tasto [SQL] agire sul controllo di sintonia per impostare il livello dello squelch.
- Azionare i tasti [FUNC] + [(SQL) ATT] per accedere all'impostazione dell'attenuatore quindi regolarlo mediante il controllo di sintonia.

### 8. **Connettore [DC 6V]**

Permette la ricarica del pacco batterie BP-206 mediante il caricabatterie da parete BC-136A/D oppure tramite il connettore per accendino CP-18.

### 9. **Connettore [A/V OUT]**

Vi sono presenti i segnali audio e video composito (ovvero comprensivo dei sincronismi).

### 10. **Controllo [DIAL]**

- Mediante rotazione imposta la frequenza operativa, seleziona le memorie o varia la voce del modo SET.
- Con la ricerca in corso, inverte il suo senso.
- Mantenendo premuto il tasto [SQL] ne varia il livello.
- Nel modo VFO, mantenendo premuto il tasto [FUNC], imposta la frequenza operativa con incrementi di 100 kHz, 1 MHz, 10 MHz.
- Nel modo VFO, mantenendo premuto nel contempo il bottone [ ↔ ] seleziona la ricerca parziale nel banco di memorie. Rilasciare il tasto [ ↔ ] per dare avvio alla ricerca.
- Nel modo Memory, mantenendo premuto il bottone [ ↔ ] seleziona il banco di memorie. Rilasciare il tasto [ ↔ ] per dare avvio alla ricerca.

### 11. **Connettore [SP]**

Permette di collegare un altoparlante addizionale o una cuffia. Quando il relativo spinotto è introdotto l'altoparlante interno viene escluso.

## ■ Indicazioni del visore

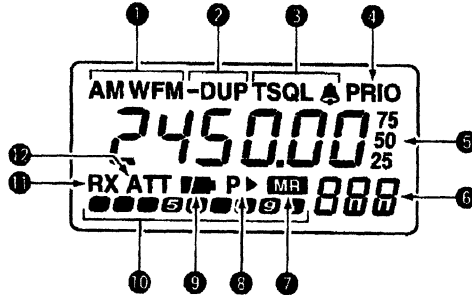

### 1. Indicatore del modo ricettivo

- Potrà essere indicato AM, FM e WFM.

### 2. Indicatore DUP

- Presente quando vige il funzionamento in semiduplex (oltre i ripetitori).
- “-DUP” evidenzia il passo di duplice in senso negativo; “DUP” quello positivo.

### 3. Indicatori di Tone

- Nel caso il Tone squelch fosse attivato il visore indicherà “TSQL” mentre si vedrà “▲” se il “Pocket beep” fosse in uso.
- Il simbolo “▲” sarà intermittente se durante il funzionamento con il Pocket beep il tono corretto verrà ricevuto.

### 4. Indicazione PRIO

- Presente quando la sorveglianza prioritaria è abilitata.

### 5. Lettura della frequenza

- Oltre che alla frequenza operativa vengono pure indicate le voci del modo SET ecc.
- I tre numeri più piccoli posti sulla destra: 25, 50, 75 indicano rispettivamente 2.5, 5 e 7.5 kHz.
  - Il punto decimale della frequenza diventa intermittente durante la ricerca.

### 6. Numero corrispondente alla memoria selezionata

- Indica il numero della memoria situato in uno degli otto banchi di memoria (da A ad H)
- La prima cifra (A-H) indica il banco di memoria.

### 7. Indicazione MR

- Presente con il modo Memory



## 8. **Indicazione di esclusione**

- Il simbolo "▶" evidenzia che la memoria selezionata è stata predisposta ad essere esclusa dal processo di ricerca.
- Il simbolo "P ▶" è presente quando la funzione per l'esclusione di una certa frequenza è abilitata con il modo VFO, oppure nel modo Memory se la memoria in oggetto è da essere esclusa.

## 9. **Indicazioni sullo stato delle batterie**

- Due segmenti significano che la batteria è ancora abbastanza carica.
- Un segmento solo indica una scarica pressoché completa.
  - L'indicazione "Low V" sarà presente con il visore a colori acceso quando la batteria richiede sostituzione.

## 10. **Barrette**

Indicano il livello del segnale ricevuto.

## 11. **Indicazione RX**

Presente durante la ricezione di un segnale o comunque quando lo squelch è aperto.

## 12. **ATT**

Evidenzia l'inserzione dell'attenuatore in ingresso.

## • **Allacciamento ad un televisore**

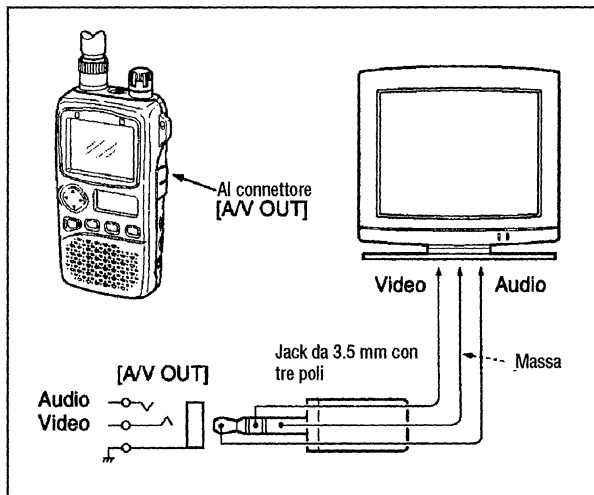

- Impedenza dell'uscita video:  $75\Omega$  1Vpp
- Impedenza dell'uscita audio:  $1\text{ k}\Omega$ , 300 mV rms.

## ■ Il doppio visore

Per una maggiore versatilità d'uso il ricevitore dispone di due visori.

Il visore a colori dispone di 5 presentazioni più una opzionale come segue: singolo, multifunzione, panoramico, radiogonometro, TV (selezione della frequenza) e TV di amatore\*.

\* La presentazione per TV di amatore è abilitata per le sole bande di 1200 e 2400 MHz.

1. Premere per 2 s il [FUNC] + [↑] in modo da abilitare il visore a colori.
2. Azionare momentaneamente una o più volte il [FUNC] + [↑] per variare la presentazione del visore a colori.
  - È possibile la selezione fra singolo, multifunzione, panoramico, radiogonometro, TV (selezione della frequenza) e TV di amatore

**Nota:** quando si usa il visore a colori l'altro visore indica la tensione della sorgente di alimentazione.

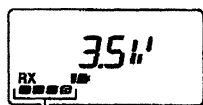

Presente quando la presentazione singola è selezionata

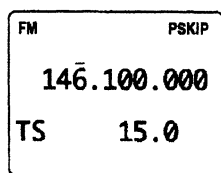

Presentazione singola

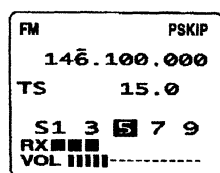

Presentazione multifunzione

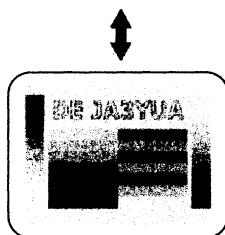

TV d'amatore  
(solo bande 1200/2400 MHz)

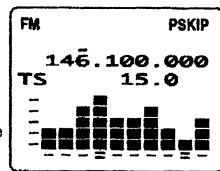
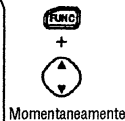

Radiogonometro



Presentazione TV  
(selezione della frequenza)

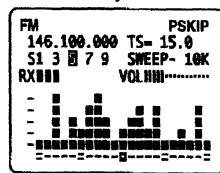

Panoramico

### 3. IMPOSTAZIONE DELLA FREQUENZA E USO DELLE MEMORIE

#### ■ VFO e memorie

Il ricevitore dispone di due modi operativi: tramite VFO e tramite Memoria.

**Il modo VFO** è usato per impostare la frequenza richiesta entro la gamma operativa.

→ Per selezionare il modo VFO azionare il tasto [V/M].



**Il modo Memory** è usato con le memorie ovvero con frequenze registrate in anticipo.

→ Per selezionare il modo Memory azionare il tasto [V/M].

- "MR" o "M" verrà indicato con la selezione di una memoria.
- Per registrare una memoria riferirsi al Capitolo 5: Uso delle memorie.
- Le bande TV e ATV dispongono di memorie dedicate.

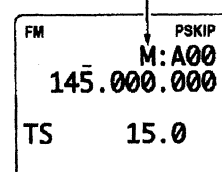

#### *Cosa si intende per VFO?*

È una sigla abbreviata che significa Oscillatore a Frequenza Variabile. Le frequenze per la ricezione sono generate e pilotate dal VFO.

## ■ La selezione della banda operativa

Il ricevitore può essere sintonizzato sulla banda delle onde medie, nelle HF, sulla banda dei 50 MHz, su quella per la radiodiffusione in FM, sulla banda aereo (civile) su quella d'amatore per i 2 metri - 144 MHz, sulla banda dei 300 MHz, sulla banda dei 400 MHz, su quella degli 800 MHz, dei 1200 MHz, e sui 2400 MHz o banda TV.

- Premere [↔] fino a chè non viene selezionata la banda desiderata
- Quando un canale di memoria è selezionato, premere [↔] per selezionare il modo VFO

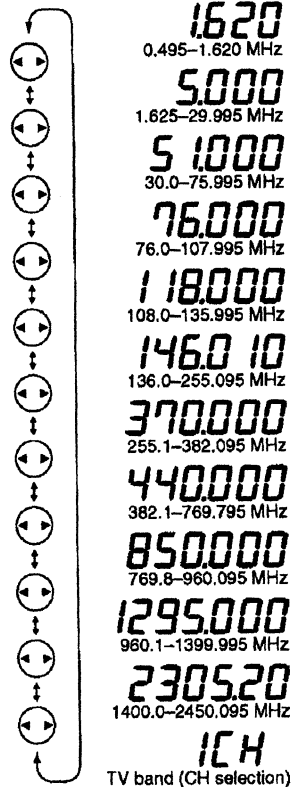

## ■ Impostazione della frequenza operativa

1. Selezionare la banda operativa richiesta con il bottone [↔].
2. Le modifiche vanno fatte con il [DIAL]: il controllo di sintonia.
  - Le variazioni di frequenza avvengono con l'incremento impostato. Riferirsi al paragrafo successivo.
  - Alcuni canali TV possono essere stati evidenziati all'origine come "skip" ovvero da essere saltati; potranno essere selezionati agendo sul [DIAL] mantenendo nel contempo premuto il [FUNC].
  - Premere il bottone [↔] mantenendo premuto il [FUNC] per variare l'incremento di sintonia con 100 kHz, 1 MHz, 10 MHz.



Il [DIAL] varia la frequenza a seconda dell'incremento impostato



Mantenendo premuto il [FUNC] il [DIAL] apporterà variazione da 1 MHz (default)

**Nota:** l'incremento da 1 MHz potrà essere impostato su 100 kHz, 1 MHz o 10 MHz mediante il modo SET. Ulteriori informazioni nel Capitolo 13.

## ■ Impostazione dell'incremento di sintonia

Benché gli incrementi possano essere impostati a piacere su ogni banda tenere presente che la canalizzazione per la banda di radiodiffusione è di 9 kHz (ad eccezione delle versioni USA e Canada).

Sono selezionabili i seguenti incrementi: 5 kHz, 6,25\* kHz, 10 kHz, 12,5 kHz, 15 kHz, 20 kHz, 25 kHz, 30 kHz, 50 kHz, 100 kHz.

\* Non disponibile sulla banda dei 1200 MHz.

1. Mediante il bottone [ ↔ ] selezionare la banda richiesta ad eccezione di quella TV.
2. Mantenendo premuto il [MODE] ruotare il [DIAL] per selezionare l'incremento.

• Incremento da 15 kHz (presentazione singola)

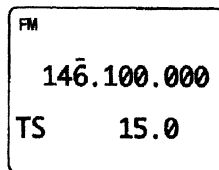

• Incremento da 15 kHz (visore singolo)



## ■ Selezione della memoria

1. Selezionare il modo memory con il tasto [V/M].
  - Il visore indicherà "MR" o "M" quando una memoria verrà selezionata.
2. Ricorrere al [DIAL] per modificare la memoria indicata.
  - È possibile selezionare solo delle memorie già registrate.
  - Per commutare il banco di memorie ruotare il [DIAL] mentre il [FUNC] è premuto.



Il [DIAL] cambia la memoria



Mantenendo premuto [FUNC] il [DIAL] cambia il banco di memorie

## ■ La funzione di blocco (LOCK)

Previene variazioni accidentali sulla frequenza operativa o l'accesso ad altre funzioni.

- Mantenere premuto per 2 s il [FUNC] + [MODE] per abilitare (ON) o escludere (OFF) la funzione.
- Mentre la funzione è abilitata (ON) i controlli [POWER], [↑(VOL)] e [SQL] sono tuttora accessibili.
  - Tramite il modo SET i tasti accessibili possono essere impostati su 1 di 4 gruppi. Altri dettagli nel Capitolo 13 sulla funzione Lock.



Il visore indica "L" quando il blocco è abilitato

## ■ L'attenuatore

Previene la saturazione del ricevitore in presenza di segnali molto forti. L'attenuatore è impostabile solo su frequenze inferiori a 1149.9 MHz ed è selezionabile fra 4 valori.

1. Per accedere all'impostazione premere il [FUNC] + [(SQL)ATT].
2. Tramite il [DIAL] impostare da 1 a 4 oppure su OFF.
  - Se il visore a colori è acceso si otterrà l'indicazione "ATT1" - "ATT4". Se spento il visore piccolino indicherà "ATT".
3. Per uscire dall'impostazione premere [(SQL)ATT].



Indica l'inserzione dell'attenuatore

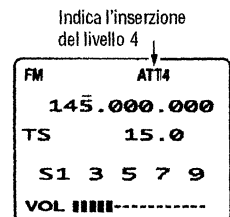

Indica l'inserzione del livello 4

## 4. FUNZIONAMENTO BASILARE



### ■ Ricezione

Assicurarsi che il pacco batterie o le batterie siano state installate.

1. Mantenere premuto per 2 s il tasto [POWER] per accendere l'apparato.
2. Regolare il volume tramite il bottone [  $\updownarrow$  ].
  - Uno dei visore indica l'impostazione del volume. Riferirsi al paragrafo successivo.
3. Selezionare la banda operativa tramite il bottone [  $\leftrightarrow$  ].
4. Impostare la frequenza operativa tramite il [DIAL].
5. Impostare il livello dello squelch.
  - Mantenendo premuto il tasto [SQL] ruotare il [DIAL].
  - Il primo scatto del [DIAL] indica il livello attuale dello squelch.
  - Il livello 1 è da considerarsi il più basso mentre il 9 il più avanzato.
  - "AUTO" indica la regolazione automatica basata sul conteggio dei picchi sul rumore.
  - Mantenere premuto il tasto [SQL] per aprire manualmente lo squelch.
6. Alla ricezione di un segnale:
  - Lo squelch si apre ed il segnale verrà udito.
  - Le barrette indicheranno il valore in unità S.

**Nota:** se la selezione di modo per il visore è impostato su "manual" con il visore a colori acceso, il ricevitore non potrà spegnersi da solo a batteria pressoché esaurita. In tale caso spegnere l'apparato e sostituire la batteria.

## ■ Impostazione del livello del volume

Il volume potrà essere regolato entro 32 livelli.

- Azionare il bottone [↑] per impostare il livello richiesto.
- Si udrà un tono di conferma durante l'impostazione. Il relativo volume dà un'idea del livello raggiunto.
  - Mantenendo premuto il tasto si otterrà una variazione continua.
  - Su un visore si vedrà l'entità dell'impostazione

INDICAZIONE (visore piccolo)	LIVELLO AUDIO
-----	Livello minimo (audio soppresso)
0-----	:
00-----	Predisposizione iniziale
000-----	:
0000-----	:
00000-----	:
000000	Livello massimo

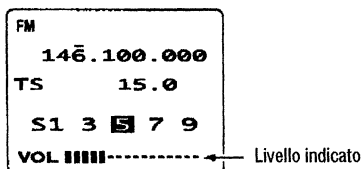

## ■ Impostazione del livello dello squelch

Scopo del circuito è di sopprimere il fruscio del ricevitore in assenza di segnale. Il ricevitore dispone di 9 livelli, una predisposizione automatica ed uno stato di aperto.

- Mantenendo premuto il tasto [SQL] ruotare il [DIAL] per selezionare il livello richiesto.
- Il primo scatto del [DIAL] indica il livello attuale dello squelch.
  - "LEVEL 1" corrisponde al valore più basso mentre il "LEVEL 9" a quello più spinto.
  - "AUTO" indica un automatismo basato sul conteggio del rumore.
  - "OPEN" indica lo squelch aperto in continuità.



Livello automatico

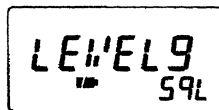

Livello massimo

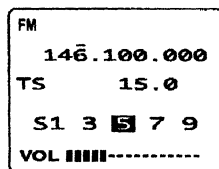

Livello 5



## ■ La funzione Monitor

Serve ad aprire manualmente lo squelch per udire eventuali segnali molto deboli.

- Mantenere premuto il tasto [SQL] per sentire sulla frequenza operativa.
- Il visore nel contempo indicherà "RX" in modo intermittente.

**Nota:** Lo squelch potrà essere predisposto sul cosiddetto modo "sticky" (che consiste nell'aprire o chiudere alternativamente lo squelch azionando il relativo tasto) tramite il modo SET.

Nel caso il semiduplex fosse in uso, si potranno sentire entrambi i corrispondenti azionando il tasto [SQL].

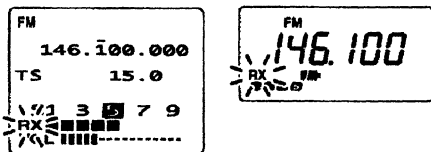

## ■ La selezione del modo ricettivo

È possibile la selezione fra FM, AM e WFM. La TV e ATV usano pure il modo WFM. La selezione del modo operativo è indipendentemente registrata in ciascuna banda ed in ciascuna memoria.

La AM di solito è usata dalle stazioni di radiodiffusione ad onde medie e corte nonché nella banda aerea (da 118 a 135 MHz) mentre la WFM è usata dalle stazioni di radiodiffusione sulla banda degli 88 ÷ 108 MHz.

- Azionare una o più volte il tasto [MODE] in modo da selezionare il modo operativo richiesto.

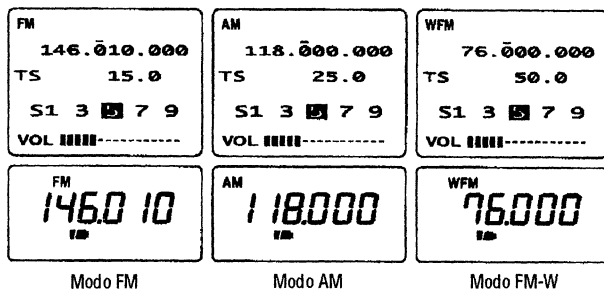

La presentazione TV non può essere selezionata tramite il tasto [MODE].  
 Riferirsi al Capitolo 11: La ricezione TV.

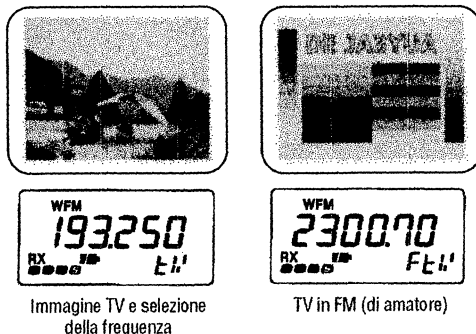

## ■ Illuminazione del visore

Durante le ore notturne il visore potrà essere illuminato per una durata di 5 s. Se richiesto tale illuminazione potrà essere sempre accesa o mantenuta sempre spenta.

- Azionare un tasto qualsiasi ad eccezione del [FUNC] quindi ruotare il [DIAL] per accendere.
- Con la predisposizione su auto, l'illuminazione si spegne se durante 5 s nessun tasto oppure il [DIAL] fosse stato azionato.

## ◆ Impostazione per l'illuminazione

1. Accedere al modo SET azionando il [FUNC] + [(MODE)SET].
  - In anticipo andrà selezionata una presentazione per il visore a colori che non sia quella panoramica.
2. Ruotare il [DIAL] sino ad ottenere l'indicazione "LIGHT".
  - L'indicazione "LIGHT" sparirà 1 s dopo la selezione del temporizzatore richiesto mentre "LI" verrà indicato quando il visore a colori è spento.
3. Azionare il bottone [↔] quindi mantenendo premuto il [FUNC] ruotare il [DIAL] in modo da ottenere la condizione di illuminazione richiesta.
4. Per uscire dal modo SET azionare il tasto [(MODE)SET].

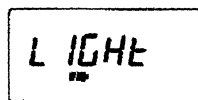
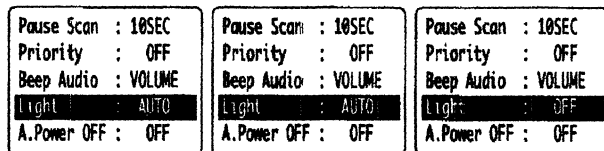

Modo SET per l'illuminazione



Illuminazione automatica

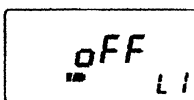

Sempre spento

## 5. L'USO DELLE MEMORIE

---

### ■ In generale

Il ricevitore dispone di 400 memorie suddivise in 8 banchi (da A ad H) in modo da registrarvi le frequenze più di sovente usate.

### ◆ Dati registrabili in memoria

In ciascuna memoria si potrà registrare:

- La frequenza operativa
- Il modo ricettivo
- L'incremento di sintonia
- Il nome della memoria
- la direzione del passo di duplice (DUP o -DUP) con il relativo valore.
- Lo stato ON/OFF del Tone squelch
- La frequenza del tono per il Tone squelch
- La marcatura skip per l'esclusione della memoria dal processo di ricerca.

## ■ Registrazione durante la selezione

1. Selezionare la banda operativa tramite il bottone [\\$].
2. Impostare la frequenza richiesta
  - Impostare la frequenza servendosi del [DIAL].
  - Impostare gli altri dati se necessario, come quelli dell'elenco precedente.
3. Mantenere premuto per 1 s il tasto [V/M] in modo da accedere al modo Memory.
  - Non mantenere premuto il tasto più a lungo di 2 s altrimenti la memoria selezionata in precedenza verrà sovrascritta.
4. Selezionare la memoria richiesta con il [DIAL].
  - In tale modo si potranno registrare tanto la memoria VFO (VF) che quelle convenzionali.
  - Mantenendo premuto il [FUNC] ruotare il [DIAL] per selezionare i banchi di memoria (A - H), le memorie limite o VFO (VF).
5. Per effettuare la registrazione mantenere premuto per 1 s il tasto [V/M].
  - Se necessario la prossima memoria potrà essere selezionata in modo automatico mantenendo premuto per 2 s o più detto tasto ([V/M]).

**[ESEMPIO]:** registrare la memoria n. 40 del banco E durante la selezione e la successiva selezione della memoria n. 41.

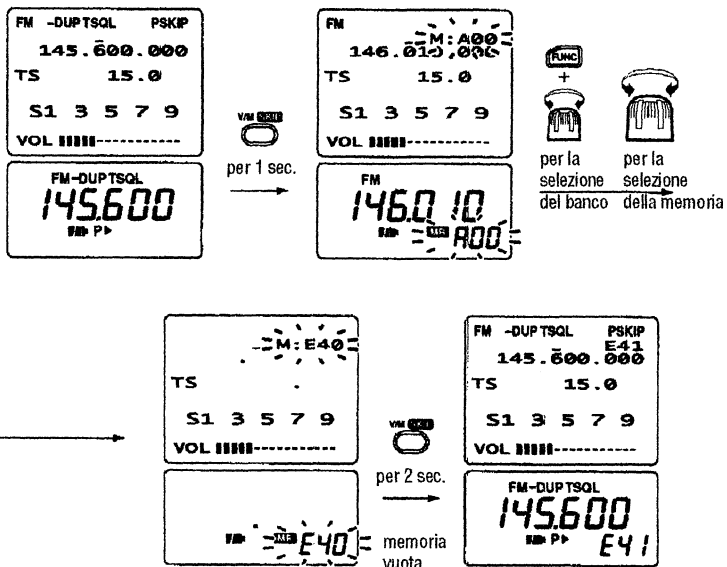

## ■ Registrazione dopo la selezione

1. Selezionare il modo Memory con il tasto [V/M].
2. Mediante il [DIAL] impostare la memoria da registrare.
  - Per commutare fra i banchi (A-H) o le memorie limite, agire sul [DIAL] mantenendo premuto il [FUNC].
  - Le memorie non ancora registrate non potranno essere selezionate.
3. Selezionare il modo VFO tramite il tasto [V/M].
4. Impostare la frequenza richiesta.
  - Selezionare la banda richiesta con il bottone [↔].
  - Impostare la frequenza con il [DIAL].
  - Impostare gli altri dati ne necessario.
5. Mantenere premuto per 2 s il tasto [V/M] per registrare la memoria così selezionata.
  - Se necessario la prossima memoria potrà essere selezionata in modo automatico mantenendo premuto per 2 s o più detto tasto ([V/M]).

## ■ Trasferimento dei dati da una memoria all'altra

1. Selezionare il modo Memory con il tasto [V/M].
2. Selezionare la memoria da cui trasferire i dati mediante il [DIAL].
  - Per commutare fra i banchi (A-H) o le memorie limite, agire sul [DIAL] mantenendo premuto il [FUNC].
3. Mantenere premuto per 1 s il tasto [V/M] per indicare le memorie.
  - Non mantenere premuto il tasto [V/M] per più di 2 s altrimenti i dati in memoria andranno trasferiti al VFO.
4. Selezionare con il [DIAL] la memoria in cui trasferire i dati.
  - Per commutare fra i banchi (A-H) o le memorie limite, agire sul [DIAL] mantenendo premuto il [FUNC].
  - In questo modo si possono trasferire pure la memoria del VFO (VF) e le memorie convenzionali.
5. Mantenere premuto per 2 s il tasto [V/M] per effettuare il trasferimento.

**[ESEMPIO]:** Trasferire i dati della memoria 3 pertinente al banco A nella memoria 20 pure nel banco A.

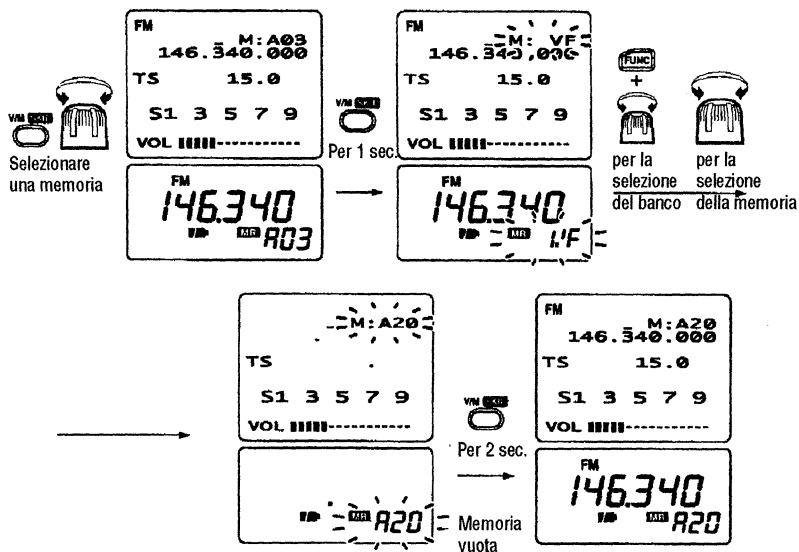

## ■ Selezione del banco di memoria

Come già accennato, il ricevitore dispone di 400 memorie suddivise in 8 banchi (A-H) al fine di registrarvi le frequenze maggiormente usate.

1. Selezionare il modo Memory con il tasto [V/M].
2. Per commutare fra i banchi di memoria mantenere premuto il [FUNC] e ruotare il [DIAL].
3. Successivamente, con il solo [DIAL] selezionare la memoria richiesta.



Banco di memoria A



Banco di memoria G



Banco di memoria H

## ■ Cancellazione di una memoria

Prima di procedere esserne certi in quanto i dati cancellati non sono recuperabili.

1. Selezionare il modo Memory con il tasto [V/M].
2. Tramite il [DIAL] selezionare la memoria da cancellare.
  - Per commutare fra i banchi di memoria mantenere premuto il [FUNC] e ruotare il [DIAL].
3. Con il tasto [V/M] selezionare il VFO quindi mantenere premuto per 1 s il tasto [V/M] per indicare la memoria selezionata.
  - Non mantenere premuto per più di 2 s il tasto [V/M] altrimenti la memoria selezionata verrà sovrascritta.
4. Per effettuare l'azzeramento mantenere premuti per 2 s i tasti [FUNC] + [V/M].
  - Si udranno tre toni di conferma a cancellazione avvenuta.
5. Azionare il tasto [MODE] per ritornare al VFO.

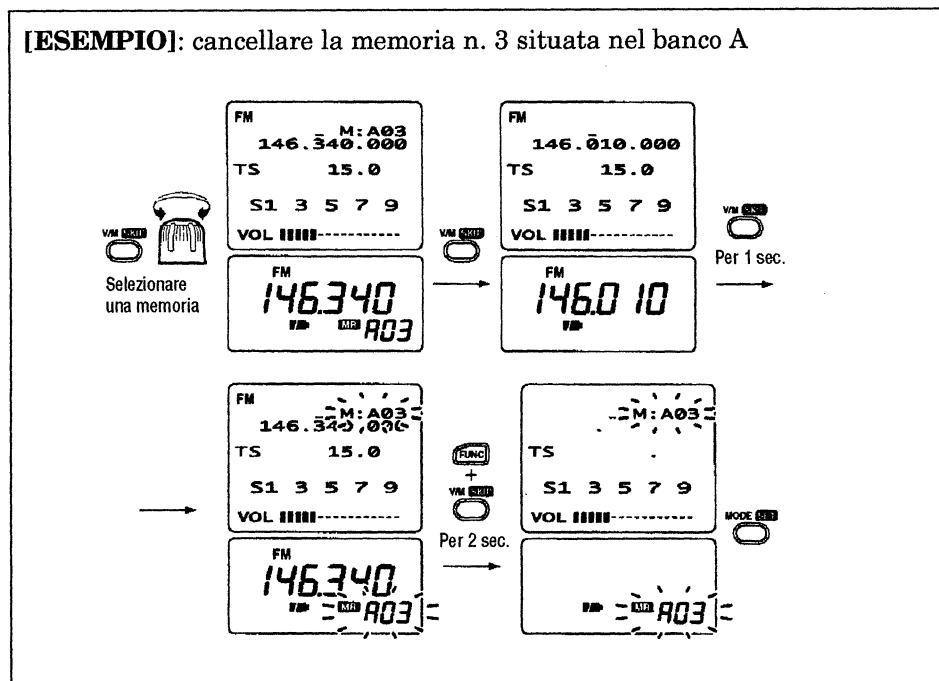



## ■ I nomi alle memorie

Ciascuna memoria pure quelle adibite ai limiti di banda (per la ricerca parzie possono essere denominate a piacere. I nomi potranno essere lunghi 6 caratt come pure dei simboli come raffigurato nella tabellina annessa.

1. Accendere il visore a colori mantenendo premuti per 2 s il [FUNC] + [
2. Azionare ancora una o più volte i tasti [FUNC] + [↕] per selezionare presentazione singola o multifunzione.
  - La denominazione delle memorie è possibile solo per la rappresentaz ne singola e multifunzione.
3. Selezionare la memoria richiesta.
4. Mantenere premuti per 2 s i tasti [FUNC] + [(V/M)SKIP] per accedere a modalità di programmazione.
  - Si vedrà intermittente il primo carattere per il nome.

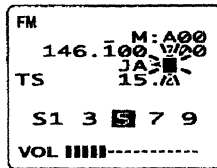
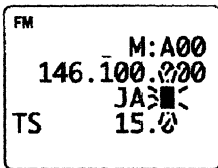

5. Selezionare il carattere richiesto con il [DIAL].
  - Le possibilità per il primo carattere sono raffigurate nella tabelli seguente.
6. Per procedere al carattere successivo azionare (verso destra) il bottone [
  - Per accedere al carattere precedente azionare (verso sinistra) il bott [←].
7. Procedere con i passi 5 e 6 sino al completamento del nome.
8. Azionare [V/M] per effettuare la registrazione ed uscire dal modo per programmazione.
9. Qualora fosse richiesta la denominazione di altre memorie ruotare [DIAL] quindi ripetere i passi dal 4 all'8 sino al completamento de registrazione.

**Nota:** i nomi delle memorie verranno registrati in modo automatico ne rispettive memorie.

A	B	C	D	E	F	G	H	I	.
K	L	M	N	O	P	Q	R	S	-
U	V	W	X	Y	Z	a	b	c	(
e	f	g	h	i	j	k	l	m	r
o	p	q	r	s	t	u	v	w	)
y	z	0	1	2	3	4	5	6	7
8	9	?	!	\$	%	#	+	-	!
/	=	(	)	:	;	.	,	-	'
~	space								

# 6. LA RICERCA

## ■ Modalità di ricerca

Una grande versatilità nella ricerca è data dalle varie possibilità di eseguirla da quella parziale allo spettro completo ricevibile oppure la ricerca fra le memorie registrate. È pure possibile evidenziare frequenze o memorie da non comprendere nel processo di ricerca.

### Ricerca completa

Si ripete ciclicamente campionando tutte le frequenze disponibili entro l'escursione operativa.

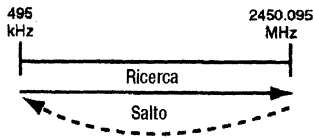

### Ricerca entro la banda selezionata

Campiona ciclicamente entro la banda delimitata fra due valori in frequenza.



### Ricerca parziale

Procede ciclicamente entro due limiti debitamente programmati dall'operatore. Utile ad esempio per campionare la banda riservata alle frequenze d'uscita dei ripetitori.

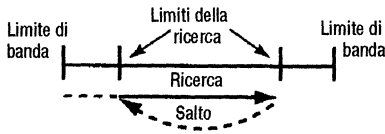

### Ricerca in un banco di memoria

Il processo campiona in sequenza le memorie ad eccezione di quelle evidenziate ad essere escluse. Può essere avviata entro tutte le memorie oppure entro un banco solamente.

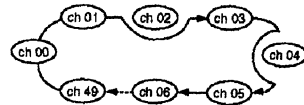

### Ricerca con esclusione di certe frequenze

Il processo salta le frequenze debitamente marcate ad essere escluse. La funzione potrà essere predisposta su ON o su OFF tramite il modo SET.

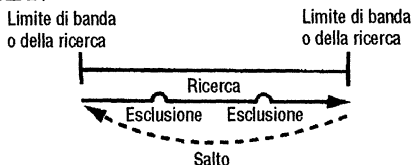

### Ricerca con esclusione di qualche memoria

Il processo campiona in sequenza le memorie ad eccezione di quelle evidenziate ad essere escluse. Queste potranno essere commutate fra ON e OFF azionando (nel modo memory) il [FUNC] + [(V/M) SKIP].

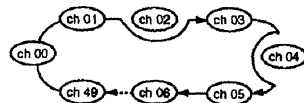

## ■ Ricerca nello spettro completo, entro una banda o parziale

Tramite la ricerca si potranno facilmente trovare nuove stazioni da ascoltare ecc.

1. Mediante il tasto [VM] selezionare il modo VFO.
2. Assicurarsi che lo squelch sia stato predisposto sul valore di soglia.
  - Selezionare lo squelch automatico (AUTO) oppure un livello fra 1 e 9 dove si ottiene il silenziamento del ricevitore.
3. Mantenere premuto il bottone [↔] quindi tramite il [DIAL], selezionare il limite di banda richiesto.
  - “ALL” viene indicato per la ricerca entro tutto lo spettro operativo, “BAND” entro una certa banda o “PROG(RAM) 0” - “PROG(RAM)24” per la ricerca parziale

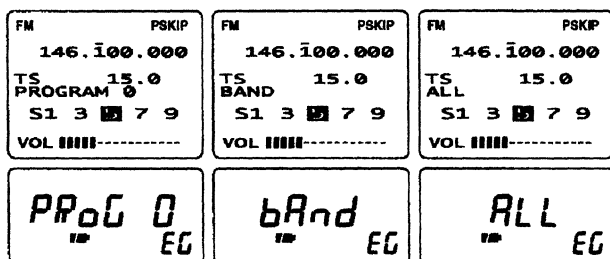

Ricerca parziale 0

Ricerca in banda

Ricerca completa

4. Rilasciare il bottone [↔] per avviare la ricerca.
  - Il punto decimale sarà intermittente durante la ricerca.
  - Verrà indicato “PSKIP” quando l’esclusione è abilitata.
  - “0P”-“24P” intermittente indica entro quale coppia di limiti di banda la ricerca è stata avviata.
  - Per invertire il senso della ricerca agire sul [DIAL].
  - Nel caso la funzione del Pocket Beep fosse stata abilitata il ricevitore selezionerà il Tone squelch all’inizio della ricerca.
5. Per arrestare la ricerca azionare nuovamente il bottone [↔].

**Nota:** Se lo stesso valore in frequenza è stato registrato in entrambe le memorie limite la ricerca non si avvia.

Per la ricerca parziale le memorie limite dovranno essere state registrate in anticipo. Le memorie limite andranno registrate similamente a quelle convenzionali quindi selezionarne una.

Con il Tone scan si potranno analizzare i toni sub-audio necessari per aprire il ripetitore in oggetto. Ulteriori dettagli nel paragrafo “TONE SCAN”.

## ■ Ricerca entro un banco di memorie

1. Selezionare il modo Memory con il tasto [V/M].
2. Per la ricerca entro un banco di memorie, selezionare il banco apposito: agire sul [DIAL] mentre si tiene premuto il [FUNC].
3. Assicurarsi che lo Squelch sia stato regolato al valore di soglia.
  - Selezionare un livello automatico (AUTO) oppure un livello dal 1 al 9 dove si ottiene la soppressione del fruscio.
4. Mantenere premuto il bottone [↔] quindi ruotare il [DIAL] per abilitare o escludere (ON/OFF) la ricerca entro il banco.
  - “ALL” indica la ricerca entro tutti i banchi di memoria (posizionamento su OFF); “BANK” indica invece la selezione entro un banco singolo.

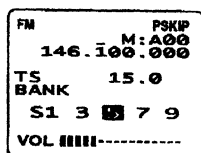

Ricerca nel banco ON

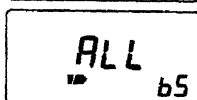
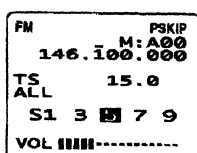

Ricerca nel banco OFF

5. Per avviare la ricerca rilasciare il bottone [↔].
  - Durante la ricerca si vedrà il punto decimale intermittente.
  - Per invertire il senso della ricerca ruotare opportunamente il [DIAL].
  - Nel caso il Pocket Beep fosse stato abilitato, con l'avvio della ricerca l'apparato si posizionerà sul Tone squelch.
6. Per arrestare la ricerca azionare nuovamente il bottone [↔].

## ■ Selezione dei limiti per la ricerca

L'escursione della ricerca può essere impostata per tutte le frequenze, per una banda selezionata oppure parziale fra due limiti debitamente impostati.

**Nota:** i limiti di banda andranno impostati allo stesso modo come per la registrazione delle memorie. Registrare perciò in anticipo i limiti di banda nelle memorie apposite. procedere come segue:

1. Mediante il tasto [V/M] selezionare i limiti di banda.
2. Mantenere premuto il bottone [←→] quindi ruotando il [DIAL] predisporre il limite di banda.
  - Si otterranno le indicazioni "ALL" per la ricerca completa nello spettro operativo, "bAnd" rispettivamente entro una banda operativa oppure "PROG(RAM) 0" "PROG(RAM)24" se quest'ultima fosse della modalità parziale.
3. Rilasciare il bottone per avviare la ricerca parziale usando i limiti impostati.

**Nota:** nell'effettuare la ricerca attraverso la banda come segue (i limiti debitamente impostati) i parametri quali l'incremento di sintonia, il modo ricettivo, il valore del passo di duplice ed il relativo senso ecc. verranno usati nelle impostazioni del VFO pertinente ciascuna banda anziché dei limiti di banda impostati.

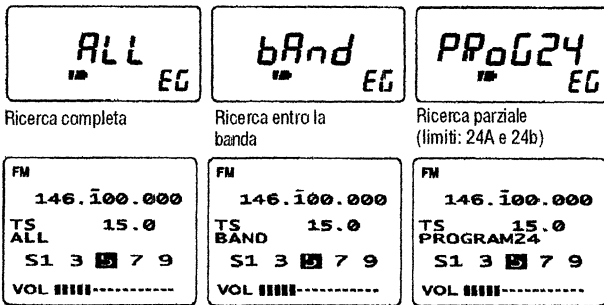

### • Escursione di ogni banda

BANDA	.....	ESCURSIONE RELATIVA
Onde medie	.....	da 0.495 MHz a 1620 MHz
HF	.....	da 1.625 MHz a 29.995 MHz
6 metri	.....	da 30 MHz a 75.995 MHz
FM	.....	da 76 MHz a 107.995 MHz
Aerea	.....	da 108 MHz a 135.995 MHz
2 metri	.....	da 136 MHz a 255.095 MHz
300 MHz	.....	da 255.1 MHz a 382.095 MHz
400 MHz	.....	da 382.1 MHz a 769.795 MHz
800 MHz	.....	769.8 MHz a 960.095 MHz
1200 MHz	.....	da 960.1 MHz a 1399.995 MHz
2400 MHz	.....	da 1400 MHz a 2450.095 MHz.

## ■ Impostazione delle memorie da escludere

Delle memorie possono essere evidenziate ad essere saltate o escluse dal processo di ricerca. Lo stesso si applica per certe frequenze quando si effettua la ricerca entro la banda. In tale modo si ottengono due vantaggi: si evitano le frequenze perennemente occupate da una sola portante e si sveltisce la durata della ricerca.

1. Selezionare il modo Memory con il tasto [V/M].
2. Tramite il [DIAL] selezionare la memoria da saltare.
3. Mantenendo premuto il [FUNC] azionare una o più volte il tasto [(V/M)SKIP] per selezionare la condizione.
  - nessuna indicazione: la memoria non verrà saltata
  - “SKIP” oppure “▶”: la memoria verrà saltata durante la ricerca entro le memorie.
  - “PSKIP” oppure “P ▶”: la memoria verrà saltata durante la ricerca entro le memorie; la frequenza verrà saltata durante la ricerca completa o quella parziale.

**Nota:** l'impostazione é effettiva anche se la funzione (“PSKIP” o “P ▶”) é posta su ON.

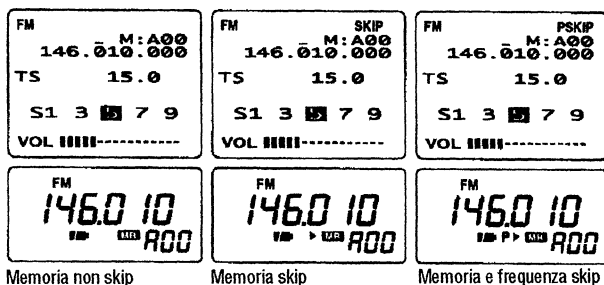

## ■ Condizioni per il riavvio della ricerca

### ◆ Impostazione del periodo di sosta

Il periodo di sosta della ricerca alla ricezione di un segnale può essere impostato fra 2 e 20 secondi oppure rimanere indefinito.

1. Azionare momentaneamente il [FUNC] + [(MODE)SET] per accedere al modo SET.
  - Andrà selezionato in anticipo per il visore a colori una presentazione che non sia quella panoramica.
2. Ruotare il [DIAL] sino ad ottenere l'indicazione “Pause Scan” o “PAUSE”.
  - L'indicazione “PAUSE” sparirà dopo 1 s e verrà indicato il periodo di sosta precedente e “PA” se il visore a colori è OFF.

3. Azionare il bottone [↔] oppure ruotare il [DIAL] mantenendo premuto il [FUNC] sino a selezionare la durata di pausa richiesta.
  - “2SEC”-“20SEC”: la ricerca sosterrà da 2 a 20 s alla ricezione di un segnale.
  - “HOLD”: La ricerca sosta sul segnale ricevuto sino a che verrà a cessare.
4. Per uscire dal modo SET azionare [(MODE)SET].

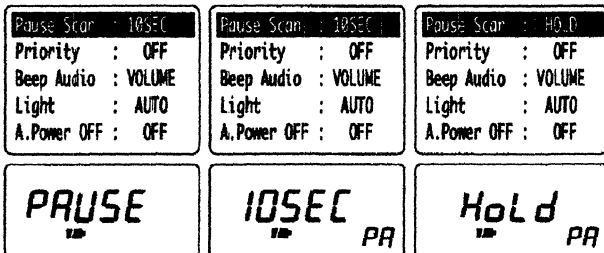

Modo SET per la durata della sosta

Sosta di 10 sec.

Sosta vincolata al segnale

### ◆ Impostazione del tempo per il riavvio della ricerca

Come accennato, la ricerca si riavvia dopo un certo periodo di tempo che il segnale è venuto a cessare. Detto periodo è impostabile da 0 a 5 s oppure illimitato.

1. Azionare momentaneamente il [FUNC] + [(MODE)SET] per accedere al modo SET.
  - Andrà selezionato in anticipo per il visore a colori una presentazione che non sia quella panoramica.
2. Ruotare il [DIAL] sino ad ottenere l'indicazione “Scan Resume” oppure “RESUmE”.
  - “RESUmE” sparirà dopo 1 s per essere sostituito dal tempo impostato in precedenza ed “RE” sempreché il visore a colori sia spento.
3. Azionare il bottone [↔] oppure ruotare il [DIAL] mantenendo premuto il [FUNC] sino ad ottenere il tempo richiesto.
  - “1SEC”-“5SEC”: la ricerca si riavvia da 1 a 5 s dopo che il segnale sia venuto a mancare.
  - “0SEC”: la ricerca si riavvia non appena il segnale viene a mancare.
  - “HOLD”: la ricerca si avvia soltanto se si agisce sul [DIAL].
4. Uscire dal modo SET azionando il tasto [(MODE)SET].

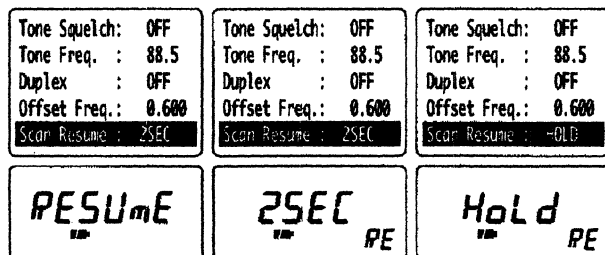

Modo SET per il tempo di riavvio della ricerca

2 sec. per il riavvio

Per ottenere il riavvio agire sul [DIAL]

## ■ L'esclusione di una certa frequenza

### ◆ Programmazione di una frequenza da saltare

Le frequenze non richieste potranno venire escluse evidenziandole come skip quando la ricerca completa, in banda oppure parziale è in sosta (sulla frequenza da escludere).

1. Avviare la ricerca completa, in banda oppure parziale.
2. Quando la ricerca si arresterà sulla frequenza non richiesta, mantenere premuto per 2 s i tasti [FUNC] + [(V/M)SKIP] evidenziandola così ad essere esclusa.
  - L'apparato emetterà tre toni di conferma quindi la ricerca riprenderà il suo corso.
  - Memorie ancora vergini saranno usate per la programmazione delle frequenze da saltare in ordine inverso.
  - Per re-includere la frequenza skip a programmazione avvenuta, sarà necessario cancellare l'informazione skip oppure cancellare la memoria.

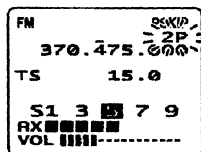

Indicazione durante la sosta

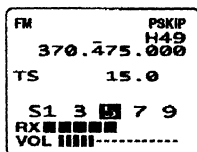

Indicazione durante la programmazione

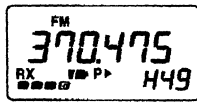

### ◆ ON/OFF della funzione Skip in frequenza

Detta funzione potrà essere commutata su OFF. In tal caso le frequenze non verranno saltate durante il processo di ricerca anche se l'informazione è programmata e le indicazioni "P SKIP" o "P ▶" sono assenti.

1. Selezionare il modo VFO con il tasto [V/M].
2. Commutare su ON oppure su OFF mediante i tasti [FUNC] + [(V/M)SKIP].
  - Quando la funzione è commutata su ON si avrà l'indicazione "PSKIP" oppure "P ▶".

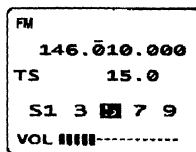

La funzione è OFF (esclusa)

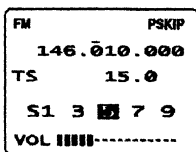

La funzione è ON (inclusa)



# 7. IL CONTROLLO PRIORITARIO

## ◆ Modalità di sorveglianza prioritaria

Mentre si opera con il VFO o durante la ricerca, il controllo prioritario campiona certe frequenze accertandone l'attività. Vi sono tre modalità di sorveglianza prioritaria per adeguarsi meglio alle necessità operative. L'operatore inoltre potrà essere avvisato mediante dei toni o con l'intermittenza del simbolo "▲". La sorveglianza riprende in seguito secondo le condizioni apportate per il riavvio della ricerca.

**Nota:** se il Pocket beep fosse stato abilitato, all'avvio della sorveglianza prioritaria il ricevitore si predisporrà in modo automatico sul Tone squelch.

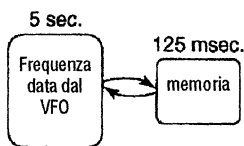

### Sorveglianza su una memoria.

Mentre si opera su una frequenza data dal VFO il controllo prioritario campiona alla ricerca di attività la memoria selezionata con una cadenza di 5 s.

- È possibile sorvegliare una memoria evidenziata quale Skip.

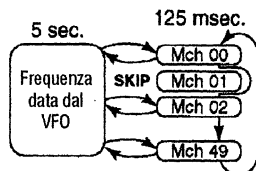

### Sorveglianza durante la ricerca fra le memorie.

Mentre si opera su una frequenza data dal VFO, il controllo prioritario campiona alla ricerca di attività nelle memorie in sequenza.

- Per sveltire la ricerca sarà utile avvalersi della funzione "skip" e la ricerca entro un banco.

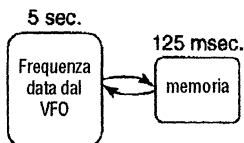

### Sorveglianza mentre si opera con il VFO.

Mentre avviene la ricerca con il modo VFO, il controllo prioritario campiona alla ricerca di attività nella memoria selezionata con cadenza di 5 s.

## ■ Uso del controllo prioritario

### ◆ Sorveglianza su una frequenza in memoria e sorveglianza con ricerca entro le memorie.

1. Selezionare il modo VFO quindi impostare la frequenza operativa.
2. Impostare la memoria da sorvegliare.

#### • Per la sorveglianza su una memoria:

Selezionare la memoria richiesta

#### • Per la sorveglianza con ricerca entro le memorie:

Selezionare il modo memory quindi avviare la ricerca fra le memorie mantenendo premuto per 2 s il bottone [↔]

3. Accedere al modo SET azionando momentaneamente il [FUNC] + [(MODE)SET].

- Selezionare in anticipo una presentazione non panoramica per il visore a colori.

```

Pause Scan : 10SEC
Priority : OFF
Beep Audio : VOLUME
Light : AUTO
A.Power OFF : OFF
    
```

PP 10

Modo SET per il controllo prioritario

```

Pause Scan : 10SEC
Priority : ON
Beep Audio : VOLUME
Light : AUTO
A.Power OFF : OFF
    
```

ON PP

Controllo prioritario su ON

```

Pause Scan : 10SEC
Priority : BELL
Beep Audio : VOLUME
Light : AUTO
A.Power OFF : OFF
    
```

BELL<sup>A</sup> PP

Controllo prioritario con avviso su ON

4. Mediante il [DIAL] selezionare "Priority" o "PRIO".
  - Dopo 1 s "PRIO" sparisce mentre verrà indicato "OFF" o "PR" se il visore a colori è OFF.
5. Azionare il bottone [↔] o ruotare il [DIAL] mantenendo premuto il [FUNC] per impostare il controllo prioritario su ON o su ON con avviso (BELL).
  - Se il Pocket beep fosse in uso, il ricevitore selezionerà in modo automatico il Tone squelch quando verrà selezionato il controllo prioritario.
6. Per uscire dal modo SET ed avviare il controllo prioritario azionare il tasto [(MODE)SET].

```

FM
145.765.000 M:A18
15.0
TS PRIO 7 9
RX VOL
    
```

Durante la pausa su una memoria si vedrà "PRIO" intermittente

FM PRIO 145.765 A18

- Il ricevitore campionerà la memoria selezionata con una cadenza di 5 s.

- Il controllo riprende secondo le condizioni impostate per il riavvio della ricerca.
- Se il controllo prioritario con avviso fosse ON, l'operatore sentirà i toni ed il simbolo intermittente "🔔" oppure "P.B." sarà indicato sul visore.
- Se l'applicazione radiognotometrica fosse impostata il ricevitore selezionerà in modo automatico il visore piccolino non appena il controllo prioritario si riavvia.

7. Mentre il visore indica la frequenza del VFO azionare il tasto [V/M] per arrestare il controllo prioritario.

◆ **Il controllo prioritario effettuato con ricerca dal VFO.**

1. Selezionare la memoria da sorvegliare
2. Selezionare il modo VFO con il tasto [V/M].
3. Mantenere premuto per 2 s il bottone [↔] per dare avvio alla ricerca completa, entro una banda o parziale.
4. Accedere al modo SET azionando momentaneamente il [FUNC] [(MODE)SET].
  - Selezionare in anticipo una presentazione non panoramica per il visore a colori.
5. Tramite il [DIAL] selezionare “Priority” o “PRio”.
  - “PRio” sparisce dopo 1 s mentre sarà presente l’indicazione “of” oppure “PR” se il visore a colori è OFF.
6. Azionare il bottone [↔] o ruotare il [DIAL] mantenendo premuto il [FUN] per selezionare il controllo prioritario ON oppure il controllo prioritario (con avviso (BELL)).
  - Se il Pocket beep è in uso quando il controllo prioritario verrà selezionato, il ricevitore si predisporrà automaticamente sul Tone squelch.

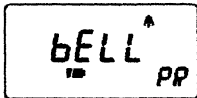
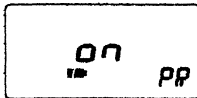
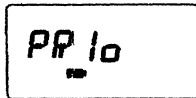
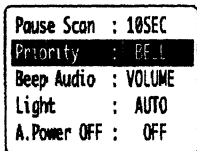
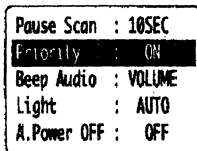
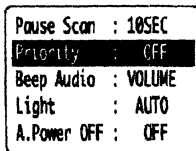

Modo SET per il controllo prioritario

Controllo prioritario su ON

Controllo prioritario con avviso su ON

7. Per uscire dal modo SET ed avviare il controllo prioritario azionare il tasto [(MODE)SET].
  - Il ricevitore camperà la memoria selezionata con una cadenza di 1 s.
  - Il controllo riprende a seconda delle condizioni impostate per il riavvio della ricerca.
  - Se il controllo prioritario con avviso fosse ON l'operatore sentirà i toni ed il simbolo intermittente “” oppure “P.B.” verrà indicato dal visore.
  - Se l'applicazione radiogonometrica fosse impostata il ricevitore selezionerà in modo automatico il visore piccolino non appena il controllo prioritario si riavvia.
8. Mentre il visore indica la frequenza del VFO azionare il tasto [V/M] per arrestare il controllo prioritario.

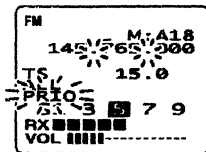

Durante la pausa su memoria si vedrà “PRi” intermittente



## 8. L'USO DEI TONI SUB-AUDIO

### ■ L'uso del Tone squelch

#### ◆ Funzionamento

Il Tone squelch si apre solo quando il segnale ricevuto convoglia l'esatta informazione pertinente il tono sub-audio simile a quello registrato internamente.

1. Nel modo FM predisporre la frequenza operativa.
2. Tramite il modo SET impostare il tono sub-audio.
  - Sul come eseguirlo è descritto nel paragrafo successivo.
3. Azionare momentaneamente il [FUNC] + [(MODE)SET] per accedere al modo SET iniziale.
  - Selezionare in anticipo una presentazione che non sia quella panoramica per il visore a colori.
4. Ruotare il [DIAL] sino ad ottenere l'indicazione "Tone Squelch" o "tSql".
  - "tSql" sparisce dopo 1 s mentre il "to" sarà presente quando il visore a colori è OFF.

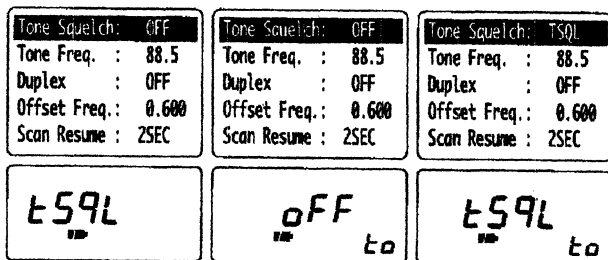

Modo SET per la funzione  
del tono

Tone Squelch OFF

Tone Squelch ON

5. Premere il bottone [↔] oppure ruotare il [DIAL] mentre si tiene premuto il [FUNC] sino a selezionare "TSQL".
6. Azionare il tasto [(MODE)SET] per uscire dal modo SET ed avviare il Tone Squelch.
7. Alla ricezione del tono con la frequenza corretta lo squelch si aprirà ed il segnale verrà udito.
  - Se il tono ricevuto non è identico a quello registrato lo squelch non si aprirà benché l'indicatore "S" indichi la presenza di segnale.
  - Per aprire manualmente lo squelch mantenere premuto il tasto [SQL].
8. Per cancellare il Tone squelch ripetere i passi da 3) al 6) come descritto in precedenza quindi selezionare OFF nel passo 5).

## ◆ Impostazione dei toni sub-audio per l'uso del Tone Squelch

1. Selezionare il modo VFO oppure la memoria da registrare.
  - Ciascuna banda e ciascuna memoria hanno delle impostazioni indipendenti.
2. Azionare momentaneamente il [FUNC] + [(MODE)SET] per accedere al modo SET.
  - Selezionare in anticipo una presentazione diversa da quella panoramica per il visore a colori.
3. Ruotare il [DIAL] sino ad ottenere l'indicazione "Tone Freq." oppure "tonE".
  - "tonE" sparirà dopo 1 s per essere sostituito da "Ct".
4. Azionare il bottone [↔] oppure ruotare il [DIAL] mantenendo premuto il [FUNC] per selezionare il tono sub-audio.
5. Uscire dal modo SET azionando il tasto [(MODE)SET].

Tone Squelch: TSQ
Tone Freq.: 88.5
Duplex : OFF
Offset Freq.: 0.600
Scan Resume : 2SEC

Tone Squelch: TSQ
Tone Freq.: 88.5
Duplex : OFF
Offset Freq.: 0.600
Scan Resume : 2SEC

Tone Squelch: TSQ
Tone Freq.: 254.1
Duplex : OFF
Offset Freq.: 0.600
Scan Resume : 2SEC

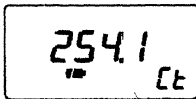
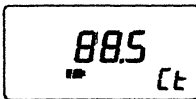
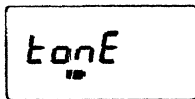

Modo SET per la frequenza del tono

Frequenza di 88.5 MHz (default)

Frequenza di 254.1 Hz

- TONI sub-audio a disposizione (Unità in Hz)

67.0	82.5	100.0	123.0	151.4	171.3	189.9	210.7	250.3
69.3	85.4	103.5	127.3	156.7	173.8	192.8	218.1	254.1
71.9	88.5	107.2	131.8	159.8	177.3	196.6	225.7	
74.4	91.5	110.9	136.5	162.2	179.9	199.5	229.1	
77.0	94.8	114.8	141.3	165.5	183.5	203.5	233.6	
79.7	97.4	118.8	146.2	167.9	186.2	206.5	241.8	

### **Suggerimento operativo**

Registrare i toni sub-audio e lo stato ON / OFF del Tone squelch nelle memorie per un facile richiamo.

**Nota:** il ricevitore dispone di 50 frequenze per i toni sub-audio e di conseguenza la spaziatura è alquanto stretta. Ne consegue che certe frequenze tonali potranno essere interferite da quelle adiacenti.

## ■ L'uso del Pocket beep

Detta funzione usa dei toni sub-audio per la chiamata e può essere impiegata quale pager per essere informati che qualcuno ha chiamato il proprio nominativo mentre l'apparato è stato disatteso.

### ◆ Attesa di chiamata da una specifica stazione

1. Predisporre la frequenza operativa nel modo FM.
2. Predisporre il tono prescelto per il Tone squelch tramite il modo SET.
  - Sul come procedere è descritto nel paragrafo precedente.
3. Nel caso il controllo prioritario fosse abilitato, escluderlo.
  - Il Pocket beep non può essere usato con il controllo prioritario.
4. Accedere al modo SET azionando momentaneamente il [FUNC] + [(MODE)SET].
  - Selezionare in anticipo una presentazione non panoramica per il visore a colori.

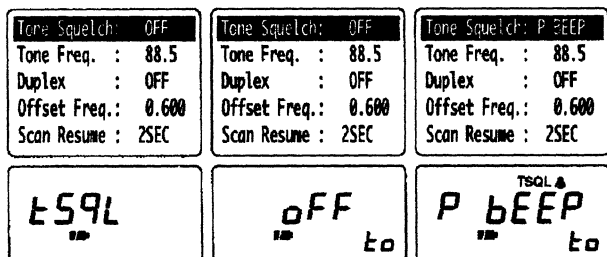

Modo SET per l'impostazione del tono

Funzione del tono OFF

Pocket beep ON

5. Ruotare il [DIAL] sino ad ottenere l'indicazione "Tone Squelch" o "tSql".
  - L'indicazione "tSql" sparisce dopo 1 s per essere sostituita da "to" se il visore a colori è OFF.
6. Azionare il bottone [↔] oppure ruotare il [DIAL] premendo il [FUNC] sino a selezionare "P BEEP".
7. Uscire dal modo SET azionando il tasto [(MODE)SET] dando nel contempo avvio al Pocket Beep.
  - Il visore indicherà "P.B." oppure "T SQL ▲".
8. Alla ricezione di un segnale con il tono corretto il ricevitore emetterà dei toni per 30 s mentre il simbolo "P.B." o [▲] sarà intermittente.
9. Azionare [SQL] per arrestare i toni e l'intermittenza.
  - Il Tone Squelch verrà selezionato in modo automatico.

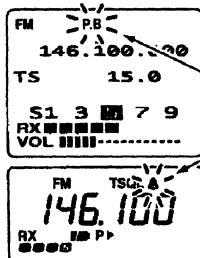

Intermittenti alla ricezione di un tono Corretto

## ■ Il Tone Scan

Consiste nell'analisi del tono sub-audio usato da altre stazioni per l'apertura di un ripetitore nel caso non se ne fosse a conoscenza.

1. Impostare la frequenza (di accesso del ripetitore) o la relativa memoria su cui procedere con l'analisi per il tono.
2. Tramite il [MODE] selezionare il modo FM.
3. Mantenere premuto per 2 s i tasti [FUNC] +[↔] per dare avvio all'analisi.
  - Per invertire la direzione ruotare il [DIAL].
4. Ad analisi terminata (con successo) la frequenza sub-audio verrà registrata nel modo SET.
  - Il Tone scan si arresta quando una frequenza tonale viene ricevuta.
  - Il tono sub-audio rivelato sarà usato per il Tone squelch.
  - Durante l'analisi il visore indicherà "Ct".
5. Per arrestare l'analisi azionare il bottone [↔].

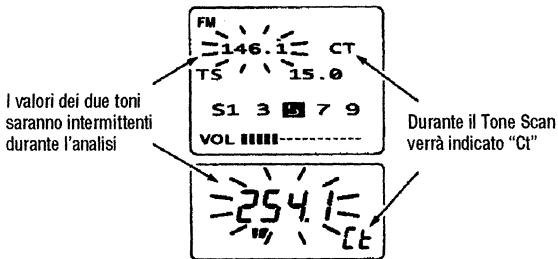

## 9. IL FUNZIONAMENTO IN DUPLEX

---

### ◆ La direzione del passo di duplice

1. Accedere al modo SET azionando momentaneamente i tasti: [FUNC] + [(MODE)SET].
  - Selezionare in anticipo una presentazione che non sia quella panoramica per il visore a colori.
2. Ruotare il [DIAL] sino ad ottenere l'indicazione "Duplex" oppure "dUP".
  - Se il visore a colori è spento, "dUP" sparirà per essere sostituito da "dP" dopo 1 s.
3. Azionare il bottone [\$] oppure ruotare il [DIAL] mantenendo premuto il [FUNC] in modo da selezionare "-DUP" oppure "(+)DUP".
  - "-DUP" oppure "(+)DUP" indicano il senso del passo di duplice usato dalla stazione trasmittente.
4. Uscire dal modo SET azionando il tasto [(MODE)SET].

Tone Squelch: OFF
Tone Freq. : 88.5
Duplex : OFF
Offset Freq.: 0.600
Scan Resume : 2SEC

Tone Squelch: OFF
Tone Freq. : 88.5
Duplex : -FLIP
Offset Freq.: 0.600
Scan Resume : 2SEC

Tone Squelch: OFF
Tone Freq. : 88.5
Duplex : -DUP
Offset Freq.: 0.600
Scan Resume : 2SEC



Modo SET per la direzione del passo di duplice

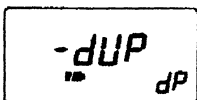

Direzione negativa



Direzione positiva



## ◆ Il valore del passo di duplice

Per accedere ai ripetitori (non con l'IC-R3 naturalmente) la stazione trasmittente usa una frequenza per accedervi mentre l'altra (frequenza) consistente in quella d'uscita del ripetitore è spostata di un certo valore detto passo di duplice. Impostando nel ricevitore in oggetto detto valore + la direzione si potrà ascoltare in modo automatico tanto l'ingresso che l'uscita anche se si tratta dello stesso segnale.

1. Selezionare il modo VFO o la memoria richiesta per la registrazione dei dati.
2. Accedere al modo SET azionando momentaneamente il [FUNC] + [(MODE)SET].
  - Selezionare in anticipo una presentazione che non sia quella panoramica per il visore a colori.
3. Ruotare il [DIAL] sino ad ottenere l'indicazione "Offset Freq" oppure "oFFSEt".
  - L'indicazione "oFFSEt" sparisce dopo 1 s per essere sostituita da "oW" se il visore a colori è OFF.

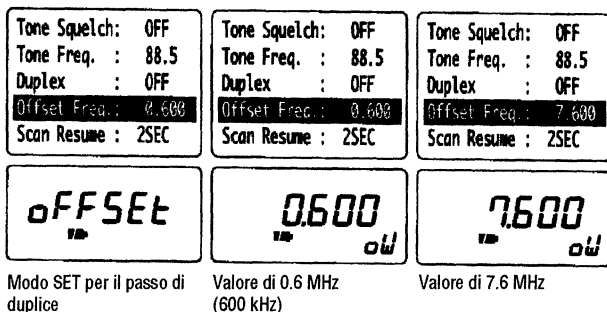

4. Premere il bottone [↔] oppure ruotare il [DIAL] mantenendo premuto il [FUNC] sino ad impostare il valore del passo di duplice richiesto.
  - I valori varieranno secondo l'incremento impostato in precedenza.
5. Azionare il tasto [(MODE) SET] per uscire dal modo SET.

## 10. LA PRESENTAZIONE PANORAMICA

---

Permette di osservare - nel dominio della frequenza - i vari segnali presenti in prossimità della frequenza operativa con un'escursione (detta span) da  $\pm 5$  kHz sino a  $\pm 500$  kHz.

**Nota:** Con la presentazione panoramica l'uscita audio è soppressa. Centrata una stazione, azionare il tasto [SQL] per arrestare la "swippata" e sentire la modulazione.

1. Mantenere premuti per 2 s il [FUNC] + [ $\updownarrow$ ] per abilitare il visore a colori.
2. Azionare ancora una o più volte il [FUNC] + [ $\updownarrow$ ] in modo da selezionare la presentazione panoramica.
3. Impostare la frequenza richiesta quale valore di centrobanda.
4. Azionare momentaneamente il [FUNC] + [V/M] per selezionare lo span, se richiesto.
  - Per lo span sono a disposizione i seguenti valori: 5, 10, 100 e 500 kHz.

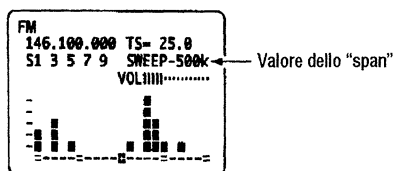

5. Azionare momentaneamente i tasti [FUNC] + [V/M] per avere una swippata unica, mantenerli premuti per 2 s per ottenere la swippata continua.
  - Si vedranno apparire i vari segnali iniziando dal centro del visore.
  - Per arrestare il processo azionare il tasto [SQL].
6. Ruotare il [DIAL] per spostare il cursore sul pippolo richiesto ed impostare la frequenza del segnale.
  - Riavviare la swippata per impostare la nuova frequenza al centro del visore.

# 11. LA RICEZIONE DELLA TV

---

## ■ Funzionamento

A seconda della versione dell'apparato si potranno ricevere gli standard NTSC o PAL. Il segnale composito: video (con sincronismi) + audio potrà essere prelevato dal connettore [A/V OUT].

### ◆ Ricezione di un canale TV

1. Mantenere premuti per 2 s il [FUNC] + [↑] per abilitare il visore a colori.
  - Del segnale TV solo la parte audio potrà essere ricevuta.
2. Azionare una o più volte il bottone [↔] per selezionare la banda TV.
  - Il visore piccolo indicherà "tV".
  - Lo squelch verrà aperto in modo automatico. Tramite il tasto [SQL] si potrà abilitare o meno il segnale audio.
3. Tramite il [DIAL] selezionare il canale richiesto.
  - Ruotare il [DIAL] mantenendo premuto il [FUNC] per selezionare il canale skip.



◆ **Impostazione dei canali skip** (da escludere)

Canali TV non richiesti potranno essere saltati per avere una selezione più rapida ecc.

1. Tramite il [DIAL] selezionare il canale da escludere.
  - Per cancellare l'impostazione skip, ruotare il [DIAL] mantenendo premuto il [FUNC] per selezionare un canale skip.
2. Mantenendo premuto il [FUNC] premere per 2 s il tasto [(V/M)SKIP] per commutare alternativamente la condizione: skip o non skip.
  - Nessuna indicazione: il canale non verrà escluso
  - “▶”: il canale verrà escluso durante la selezione.

 **Nota:** Per selezionare un canale TV temporaneamente skip, ruotare il [DIAL] mantenendo premuto il [FUNC].

◆ **Programmazione automatica dei canali TV.**

I programmi TV possono essere programmati in modo automatico.

1. Mantenere premuto il [FUNC] + [↔] per avviare la programmazione.
2. Effettuata la ricerca, la programmazione si arresterà in modo automatico.

## ◆ Ricezione di una frequenza TV (AM TV)

Se richiesto si potrà impostare il valore della frequenza anziché il can convenzionale.

1. Mantenere premuto per 2 s il [FUNC] + [↑] per abilitare il visore a colori
  - Quando il visore a colori è spento si potrà ricevere il solo segnale audio della TV.
2. Azionare una o più volte il tasto [↔] in modo da selezionare una banda frequenza più alta rispetto ai 30 MHz.
  - La ricezione TV non è possibile a frequenze inferiori rispetto del limite.
3. Azionare una o più volte il [FUNC] + [↑] in modo da selezionare una presentazione TV.
  - Il visore piccolino indicherà "tV" e la frequenza.
  - Lo squelch si aprirà in modo automatico. Azionando il tasto [SQL] potrà commutare fra squelch aperto ed audio soppresso.
4. Predisporre la frequenza richiesta ruotando il [DIAL].
  - Azionare una o più volte il tasto [↔] per selezionare la banda operativa.
  - Mantenendo premuto il [FUNC], ruotare il [DIAL] per impostare l'incremento (o la canalizzazione).

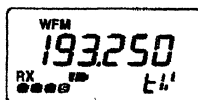

## ◆ Memorie per le frequenze TV (AM TV)

Il ricevitore dispone di 10 memorie per registrare le emissioni TV più frequentemente usate.

1. Predisporre la frequenza richiesta con il [DIAL].
  - Azionare una o più volte il tasto [↔] per selezionare la banda operativa.
  - Mantenendo premuto il [FUNC], ruotare il [DIAL] per impostare l'incremento (o la canalizzazione).
2. Mantenere premuto per 1 s il tasto [V/M] per l'indicazione delle memorie.
  - Non mantenere premuto per più di 2 s il tasto [V/M] in quanto la memoria selezionata verrà registrata con nuovi dati.
3. Selezionare il canale richiesto con il [DIAL].
4. Effettuare la registrazione mantenendo premuto per 1 s il tasto [V/M].
  - Mantenendo premuto detto tasto per più di 2 s la memoria successiva potrà essere selezionata.

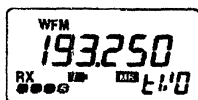

**Nota:** La registrazione delle memorie dopo la selezione, il trasferimento dei dati in memoria oppure la cancellazione delle memorie può essere fatta nel modo identico alle memorie convenzionali.

## ■ La ricezione della TV d'amatore (ATV)

Con l'IC-R3 si potranno ricevere le emissioni TV (FM TV) entro la banda da 900 a 1300 MHz e da 2250 a 2450.095 MHz. Il segnale video e audio può essere prelevato tramite il connettore [A/V OUT].

1. Mantenere premuto per 2 s il [FUNC] + [ ↑ ] per abilitare il visore a colori.
  - Solo il segnale audio dell'emissione TV potrà essere ricevuta.
2. Azionare una o più volte il bottone [↔] in modo da selezionare la banda dei 1200 o quella dei 2400 MHz.
3. Azionare una o più volte il [FUNC] + [ ↑ ] in modo da selezionare la presentazione d'amatore.
  - Il visore piccolino indicherà "FtV".
  - Lo squelch si aprirà in modo automatico. Azionando il tasto [SQL] si potrà commutare fra squelch aperto ed audio soppresso.
4. Con il [DIAL] predisporre la frequenza richiesta.

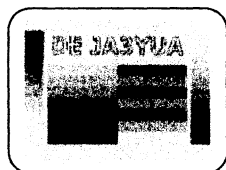

## ◆ Memorie per TV d'amatore

Il ricevitore dispone di 50 memorie per le frequenze più usate nella ricezione della TV d'amatore.

1. Predisporre la frequenza operativa con il [DIAL].
  - Azionare una o più volte il bottone [↔] in modo da selezionare la banda dei 1200 o quella dei 2400 MHz.
  - Mantenendo premuto il [FUNC], ruotare il [DIAL] per impostare l'incremento di sintonia (o la canalizzazione).
2. Mantenere premuto per 1 s il tasto [V/M] per l'indicazione delle memorie.
  - Non premere per più di 2 s il tasto [V/M] in quanto la memoria selezionata verrà registrata con nuovi dati.
3. Selezionare il canale richiesto con il [DIAL].
4. Effettuare la registrazione mantenendo premuto per 1 s il tasto [V/M].
  - Mantenendo premuto detto tasto per più di 2 s la memoria successiva potrà essere selezionata.



**Nota:** La registrazione delle memorie dopo la selezione, il trasferimento dei dati in memoria oppure la cancellazione delle memorie può essere fatta nel modo identico alle memorie convenzionali.



◆ **Regolazione della sottoportante**

1. Accedere alla regolazione mantenendo premuto per 2 s il [FUNC] + [↔].
2. Premere il bottone [↔] o ruotare il [DIAL] mantenendo premuto il [FUNC] per regolare la sottoportante per la miglior ricezione del segnale audio.
3. Per uscire dalla modalità di regolazione premere il bottone [↔].

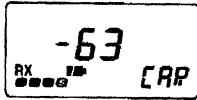

# 12. L'APPLICAZIONE RADIOGOGNOMETRICA

Con tale applicazione si potrà controllare in continuazione la variazione di livello del segnale ricevuto.

Mediante una antenna apposita si potrà determinare la direzione del segnale ricevuto. Mediante due ricevitori equipaggiati in tale modo (e posti ad una certa distanza fra di loro) si potrà determinare l'origine dell'emissione.

1. Abilitare il visore a colori mantenendo premuto per 2 s il [FUNC] + [↑].
2. Azionare una o più volte il [FUNC] + [↑] per selezionare l'applicazione radiogognometrica.
3. Impostare la frequenza richiesta.
  - Il visore a colori indicherà la variazione sul segnale ricevuto.
  - Nel caso segnali di forte intensità fossero ricevuti alla frequenza di 1149.995 MHz o frequenze di valore più basso, ricorrere all'attenuatore d'ingresso.

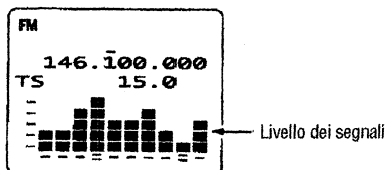

4. Ruotare l'antenna direzionale in modo da ottenere il segnale massimo.
5. La ricezione del valore massimo (o la direzione opposta) fornirà la direzione del segnale.

## • Esempio di applicazione radiogognometrica

**Nota:** La funzione gognometrica è intesa al solo fine di stabilire la direzione di un segnale ma non è da usarsi come bussola.

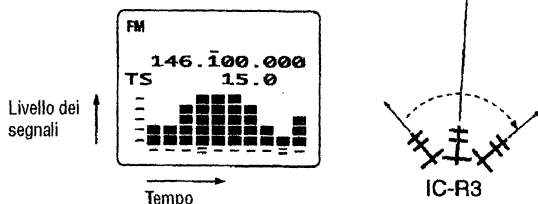
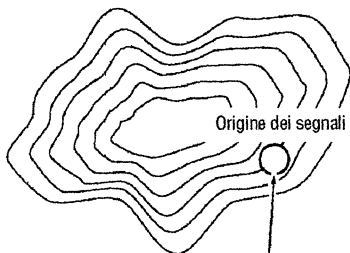

# 13. FUNZIONI VARIE

---

## ■ Il modo SET

Il modo SET è usato per personalizzare l'apparato alle funzioni più convenientemente usate dall'utilizzatore.

### ◆ Voci del modo SET

Tone Squelch	<b>t59L</b>	Tone squelch
Tone Freq.	<b>tonE</b>	La frequenza del tono impiegato
Ⓞ Duplex	<b>dUP</b>	Direzione del passo di duplice
Ⓞ Offset Freq.	<b>oFFSEt</b>	Valore del passo di duplice
Scan Resume	<b>RESUME</b>	Tempo per il riavvio della ricerca
Pause Scan	<b>PAUSE</b>	Durata di sosta della ricerca
Priority	<b>PR io</b>	Controllo prioritario
Beep Audio	<b>bEEP</b>	Tono di conferma
Light	<b>L IGHt</b>	Illuminazione del visore
A. Power OFF	<b>AP oFF</b>	Auto-spegnimento
Power Save	<b>P SAve</b>	Power save
Monitor	<b>mon i</b>	Effetto del tasto Monitor
Dial Speedup	<b>SPEED</b>	Velocità della sintonia
Key Lock	<b>Lock</b>	La funzione di blocco (sui tasti)
Display	<b>d ISP</b>	Modalità di funzionamento del visore
Ⓛ Contrast	Ⓞ <b>ContRA</b>	Contrasto del visore a colori
Ⓛ Bright	Ⓞ <b>bR IGHt</b>	Luminosità del visore a colori
Ⓛ Back Color		Colorazione di fondo (per il visore a colori)

L: presente quando il visore a colori è abilitato.

T: presente durante la ricezione TV

B: assente durante la ricezione sulle onde medie (da 495 kHz a 1620 kHz)

## ■ L'incremento di sintonia

Si è già accennato che il ricevitore dispone di un incremento rapido da 1 MHz modificabile su valori più bassi: 100 kHz, 1 MHz oppure 10 MHz se richiesto. Detto incremento è sempre indicato nel visore a colori per la rappresentazione semplificata, multifunzione o goniometrica.

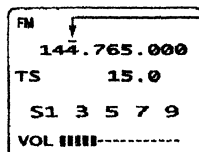

E' stata effettuata la selezione da 1 MHz

La funzione non è disponibile nelle onde medie

## ◆ Impostazione dell'incremento per il [Dial]

1. Selezionare il modo VFO con il tasto [V/M].
2. Azionare momentaneamente il tasto [FUNC + [↔]] per accedere al modo SET per la definizione dell'incremento.
  - Per l'incremento selezionato si otterrà l'indicazione di "8".
3. Mantenendo premuto in continuazione il [FUNC], selezionare con il bottone [↔] l'incremento richiesto.
  - Sono a disposizione gli incrementi da 100 kHz, 1 MHz, 10 MHz.
4. Per uscire dall'impostazione rilasciare il bottone [↔].

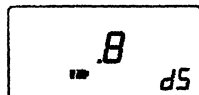
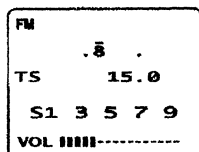

Incremento da 100 kHz

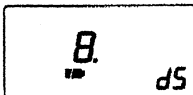
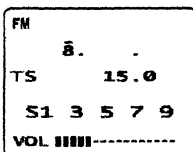

Incremento da 1 MHz

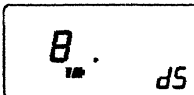
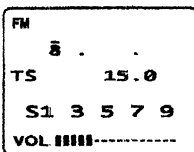

Incremento da 10 MHz

## ■ I toni di conferma

Vengono emessi quando si aziona un tasto qualsiasi. Nel caso il "VOLUME" fosse selezionato, il volume dei toni beep verrà condiviso con il controllo di volume del ricevitore.

1. Accedere al modo SET azionando momentaneamente il [FUNC] + [(MODE) SET].
  - Selezionare in anticipo una presentazione che non sia la panoramica per il visore a colori.
2. Ruotare il [DIAL] sino ad ottenere "Beep Audio" oppure "bEEP".
  - "bEEP" sparirà dopo 1 s per essere sostituito da "bE" se il visore a colori è OFF.
3. Azionare il bottone [↔] oppure ruotare il [DIAL] mentre si mantiene premuto il [FUNC] per impostare la regolazione del volume.
4. Per uscire dal modo SET azionare nuovamente il [(MODE)SET].

Pause Scan : 10SEC
Priority : OFF
Beep Audio : VOLUME
Light : AUTO
A.Power OFF : OFF

Pause Scan : 10SEC
Priority : OFF
Beep Audio : -----
Light : AUTO
A.Power OFF : OFF

Pause Scan : 10SEC
Priority : OFF
Beep Audio : 000
Light : AUTO
A.Power OFF : OFF

The LCD display shows the word "VOLUME" in a large, stylized font. Below it, the letters "bE" are displayed in a smaller font. A small cursor is visible under the letter "V".

I toni di conferma sono abilitati e regolati con il controllo di volume

The LCD display shows a series of ten dashes "-----" in a large font. Below it, the letters "bE" are displayed in a smaller font. A small cursor is visible under the first dash.

I toni di conferma sono esclusi o al minimo

The LCD display shows the number "000" in a large font. Below it, the letters "bE" are displayed in a smaller font. A small cursor is visible under the first zero.

Il volume dei toni è fisso al livello predisposto

## ■ La funzione di Auto Power Off

Il ricevitore potrà essere predisposto a spegnersi in modo automatico nel caso alcun controllo venga azionato per un periodo di tempo specificato.

Sono selezionabili dei periodi di inattività da 120 m, 90 m, 60 m, 30 m, ed OFF. Detto periodo verrà conservato in memoria pure se l'apparato viene spento dalla funzione di Auto Power Off. Per cancellare definitivamente la funzione è necessario selezionare la voce "OFF" (al seguente passo 3).

1. Accedere al modo SET azionando momentaneamente il [FUNC] + [(MODE) SET].
  - Selezionare in anticipo una presentazione che non sia la panoramica per il visore a colori.
2. Ruotare il [DIAL] sino ad ottenere "A. Power OFF" oppure "AP oFF".
  - "AP oFF" sparirà dopo 1 s per essere sostituito da "Ao" se il visore a colori è OFF.
3. Azionare il bottone [ ↔ ] oppure ruotare il [DIAL] mentre si mantiene premuto il [FUNC] per impostare la durata oppure escluderla.
4. Per uscire dal modo SET azionare nuovamente il [(MODE)SET].

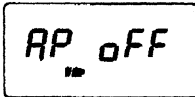

Modo SET per  
l'Auto Power Off



Durata di 60 m

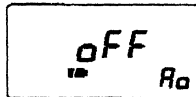

Esclusione della funzione  
(OFF)

## ■ La funzione Power Save

Riduce al massimo la corrente di alimentazione in modo da allungare l'autonomia del pacco batterie.

1. Accedere al modo SET azionando momentaneamente il [FUNC] + [(MODE) SET].
  - Selezionare in anticipo una presentazione che non sia la panoramica per il visore a colori.
2. Ruotare il [DIAL] sino ad ottenere "Power Save" oppure "P SAVE".
  - "P SAVE" sparirà dopo 1 s per essere sostituito da "PS" se il visore a colori è OFF.
3. Azionare il bottone [↔] oppure ruotare il [DIAL] mentre si mantiene premuto il [FUNC] per impostare su ON (AUTO) oppure su OFF.
4. Per uscire dal modo SET azionare nuovamente il [(MODE)SET].

Power Save : AUTO
Monitor : PUSH
Dial Speedup: ON
Key Lock : NORMAL
Display : AUTO

Power Save : AUTO
Monitor : PUSH
Dial Speedup: ON
Key Lock : NORMAL
Display : AUTO

Power Save : OFF
Monitor : PUSH
Dial Speedup: ON
Key Lock : NORMAL
Display : AUTO

<b>P SAVE</b>
---------------

<b>AUTO</b>
PS

<b>OFF</b>
PS

Modo SET per  
il Power Save

Power Save su ON (AUTO)

Power Save OFF (escluso)

## ■ Funzione del tasto Monitor

Si è già accennato che per sentire segnali molto deboli che non oltrepassano la soglia dello squelch è necessario tenere premuto il tasto Monitor.

Con la presente funzione anziché mantenerlo premuto si potrà commutare la funzione fra ON e OFF.

1. Accedere al modo SET azionando momentaneamente il [FUNC] + [(MODE) SET].
  - Selezionare in anticipo una presentazione che non sia la panoramica per il visore a colori.
2. Ruotare il [DIAL] sino ad ottenere "Monitor" oppure "monI".
  - "monI" sparirà dopo 1 s per essere sostituito da "mo" se il visore a colori è OFF.
3. Azionare il bottone [↔] oppure ruotare il [DIAL] mentre si mantiene premuto il [FUNC] per impostare su HOLD oppure su PUSH.
4. Per uscire dal modo SET azionare nuovamente il [(MODE)SET].

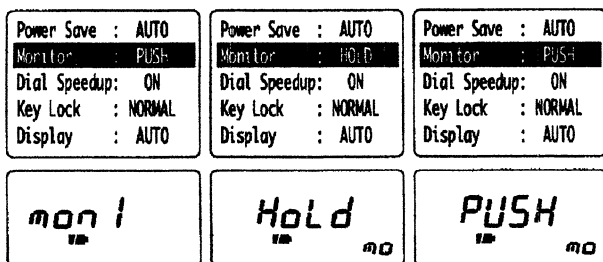

Modo SET per il tasto Monitor

Posizione alternativa

Posizione normale  
(tasto mantenuto premuto)



## ■ Effetto accelerativo sul controllo di sintonia

Gli incrementi di sintonia aumentano proporzionalmente con la velocità il controllo di sintonia [DIAL] viene ruotato.

1. Accedere al modo SET azionando momentaneamente il [FUNC] + [(MODE)SET].
  - Selezionare in anticipo una presentazione che non sia la panoramica per il visore a colori.
2. Ruotare il [DIAL] sino ad ottenere "Dial Speedup" oppure "SPEEd".
  - "SPEEd" sparirà dopo 1 s per essere sostituito da "SP".
3. Azionare il bottone [↔] oppure ruotare il [DIAL] mentre si mantiene premuto il [FUNC] per impostare su ON oppure su OFF.
4. Per uscire dal modo SET azionare nuovamente il [(MODE)SET].

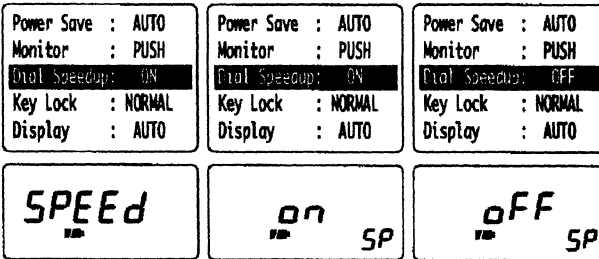

Modo SET per  
l'effetto accelerativo

Accelerazione su ON

Accelerazione su OFF

## ■ La funzione LOCK

Previene impostazioni accidentali mentre il ricevitore viene trasportato.

Quando il blocco è inserito hanno sempre effetto i tasti [POWER], [VOL (↓)] e [SQL]. I tasti accessibili possono essere impostati su uno di quattro gruppi tramite il modo SET.

1. Accedere al modo SET azionando momentaneamente il [FUNC] + [(MODE) SET].
  - Selezionare in anticipo una presentazione che non sia la panoramica per il visore a colori.
2. Ruotare il [DIAL] sino ad ottenere “Key Lock” oppure “LoCk”.
  - “LoCk” sparirà dopo 1 s per essere sostituito da “Lk”.
3. Azionare il bottone [←→] o ruotare il [DIAL] mentre si mantiene premuto il [FUNC] per selezionare i tasti accessibili.
  - “NORMAL”: sono accessibili i tasti [POWER], [VOL] e [SQL]
  - “NO SQL”: sono accessibili i tasti [POWER] e [SQL]
  - “NO VOL”: sono accessibili i tasti [POWER] e [VOL]
  - “ALL”: solo il [POWER] è accessibile.
4. Per uscire dal modo SET azionare nuovamente il [(MODE)SET].

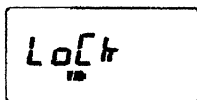

Modo SET per la funzione LOCK

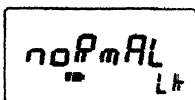

Sono accessibili il [POWER], [VOL] e [SQL]

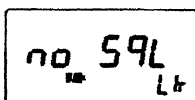

Sono accessibili il [POWER] e lo [SQL]

## ■ Modo selettivo del visore

Il visore a colori potrà essere abilitato (ON) in modo automatico con l'uso di una sorgente di alimentazione esterna (tramite il CP-18 oppure un alimentatore capace di erogare dai 5.5 ai 6.3 Volta in continua con una corrente di 4A).

1. Accedere al modo SET azionando momentaneamente il [FUNC] + [(MODE)SET].
  - Selezionare in anticipo una presentazione che non sia la panoramica per il visore a colori.
2. Ruotare il [DIAL] sino ad ottenere "Display" oppure "dISP".
  - "dISP" sparirà dopo 1 s per essere sostituito da "dI".
3. Azionare il bottone [ ↔ ] oppure ruotare il [DIAL] mentre si mantiene premuto il [FUNC] per impostare il visore a colori su (AUTO) o manuale.
  - Il visore a colori si spegne dopo l'impostazione.
4. Per uscire dal modo SET azionare nuovamente il [(MODE)SET].

Key Lock	: NORMAL
Display	: AUTO
Contrast	: 50%
Bright	: 50%
Back Color	: 4

Key Lock	: NORMAL
Display	: MANUAL
Contrast	: 50%
Bright	: 50%
Back Color	: 4

Key Lock	: NORMAL
Display	: AUTO
Contrast	: 50%
Bright	: 50%
Back Color	: 4

dISP  
dI

MANUAL  
dI

AUTO  
dI

Modo SET per  
impostare il visore

Selezione manuale

Selezione automatica

## ■ Contrasto del visore

La voce regola il contrasto del visore a colori dallo 0 al 100% con 32 incrementi.

1. Premere per 2 s il [FUNC] + [↓] per abilitare il visore a colori.
2. Accedere al modo SET azionando momentaneamente il [FUNC] + [(MODE)SET].
  - Selezionare in anticipo una presentazione che non sia la panoramica per il visore a colori.
3. Ruotare il [DIAL] sino ad ottenere “Contrast” oppure “ContRA”.
  - “ContRA” sparirà dopo 1 s per essere sostituito da “co”.
3. Azionare il bottone [↔] oppure ruotare il [DIAL] mentre si mantiene premuto il [FUNC] per regolare il contrasto del visore a colori.
4. Per uscire dal modo SET azionare nuovamente il [(MODE)SET].

Key Lock	: NORMAL
Display	: AUTO
Contrast	: 50%
Bright	: 50%
Back Color	: 4

Key Lock	: NORMAL
Display	: AUTO
Contrast	: 50%
Bright	: 50%
Back Color	: 4

Key Lock	: NORMAL
Display	: AUTO
Contrast	: 25%
Bright	: 50%
Back Color	: 4

ContRA
RX

50
RX
Co

25
RX
Co

Modo SET per  
regolare il contrasto

Contrasto al 50%  
(default)

Contrasto al 25%

## ■ Luminosità del visore

La voce regola la luminosità del visore a colori dallo 0 al 100% con 32 incrementi.

1. Premere per 2 s il [FUNC] + [ ↓ ] per abilitare il visore a colori.
2. Accedere al modo SET azionando momentaneamente il [FUNC] + [(MODE)SET].
  - Selezionare in anticipo una presentazione che non sia la panoramica per il visore a colori.
3. Ruotare il [DIAL] sino ad ottenere "Bright".
  - "bRIGHT" sparirà dopo 1 s per essere sostituito da "bR".
3. Azionare il bottone [ ↔ ] oppure ruotare il [DIAL] mentre si mantiene premuto il [FUNC] per regolare la luminosità del visore a colori.
4. Per uscire dal modo SET azionare nuovamente il [(MODE)SET].

Key Lock	: NORMAL
Display	: AUTO
Contrast	: 50%
Bright	: 50%
Back Color	: 4

Key Lock	: NORMAL
Display	: AUTO
Contrast	: 50%
Bright	: 50%
Back Color	: 4

Key Lock	: NORMAL
Display	: AUTO
Contrast	: 50%
Bright	: 25%
Back Color	: 4

bRIGHt	
RX	bP

Modo SET per  
regolare la luminosità

50	
RX	bP

Luminosità al 50%  
(default)

25	
RX	bP

Luminosità al 25%

## ■ Colore di fondo del visore

La voce regola il colore di fondo del visore fra 8 tinte.

1. Premere per 2 s il [FUNC] + [↑] per abilitare il visore a colori.
2. Accedere al modo SET azionando momentaneamente il [FUNC] + [(MODE)SET].
  - Selezionare in anticipo una presentazione che non sia la panoramica per il visore a colori.
3. Ruotare il [DIAL] sino ad ottenere "Back Color".
4. Azionare il bottone [↔] oppure ruotare il [DIAL] mentre si mantiene premuto il [FUNC] per selezionare la tinta di fondo.
  - |             |                |
|-------------|----------------|
| 0 Nero      | 4 Blu          |
| 1 Rosa      | 5 Porpora      |
| 2 Verde     | 6 Verde/giallo |
| 3 Arancione | 7 Bianco       |
5. Per uscire dal modo SET azionare nuovamente il [(MODE)SET].

Key Lock	: NORMAL
Display	: AUTO
Contrast	: 50%
Bright	: 50%
Back Color	: 4

4 (default)

Key Lock	: NORMAL
Display	: AUTO
Contrast	: 50%
Bright	: 50%
Back Color	: 1

1 (nero)

## ■ La clonazione dei dati

Una volta predisposto il ricevitore nelle sue funzioni e predisposizioni ottimali queste potranno essere copiate in modo rapido in un altro ricevitore similare servendosi dell'apposito cavetto opzionale OPC-474.

È possibile procedere pure con un PC programmando velocemente diversi ricevitori. In tale caso sarà necessario il cavetto OPC-478 nonché il CS-R3 Cloning Software.

Disponendo del solo apparato procedere come segue:

1. Accedere al modo di clonazione mantenendo premuti i tasti [(MODE)] e  [UP] quindi premere per 2 s il tasto [POWER].
  - Il visore indicherà "CLonE"
2. Collegare gli spinotti intestati sul cavetto OPC-474 ai rispettivi connettori [SP].
3. Nel ricevitore "master" ovvero da cui si copiano di dati azionare il tasto [SQL].
  - Il visore indicherà "oUt" ed avrà inizio la clonazione.
4. Spegnerne gli apparati mantenendo premuto per 2 s il tasto [POWER].

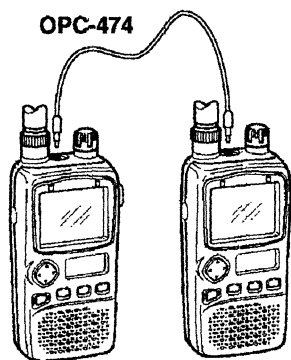

## ■ Il ripristino parziale

Lascia integre le memorie ma cancella tutte le altre predisposizioni.

- Mantenendo premuto il [FUNC] ed il tasto [V/M] accendere l'apparato. Verranno cancellati i dati pertinenti la frequenza del VFO, le impostazioni del VFO e quanto predisposto tramite il modo SET.

## ■ Il ripristino totale

Conviene procedere in tale modo quando si usa l'apparato per la prima volta oppure se il  $\mu$ P dà cenni di anomalie.

- Mantenendo premuto i tasti [FUNC], [V/M] e [(MODE)] accendere l'apparato.
  - Il visore indicherà "CLEAR" ad evidenziare che tutto é stato cancellato.

**ATTENZIONE:** il ripristino totale riporta il ricevitore alle condizioni iniziali.



# 14. LA RICARICA DEL PACCO BATTERIE

## ■ Precauzioni nell'uso delle batterie

**NON** gettare le batterie o i pacchi batterie esausti nel fuoco. Espondono con violenza.

**NON** gettare il pacco batterie nell'acqua. Nel caso fossero umide o bagnate asciugarle con cura prima dell'uso.

**NON** cortocircuitare i terminali del pacco batterie. Questo può succedere nel riporre i bacchi in una borsa assieme ad altri oggetti metallici quali chiavi ecc.

Nel caso sembri che il pacco batterie non abbia più sufficiente capacità a scarica completa procedere con una ricarica prolungata durante il periodo notturno. Nel caso non si ottengano apprezzabili risultati gettarlo senza rimpianto.

## ■ La ricarica delle batterie

Prima di usare il ricevitore per la prima volta procedere ad una ricarica completa.



**ATTENZIONE:** per evitare possibili danni al ricevitore **SPEGNERLO SEMPRE** durante il periodo di ricarica.

- Temperatura ambientale raccomandata: da 0°C a +35°C.
- Ricorrere al caricabatterie da parete BC-136D oppure al modello BC-135 per la ricarica rapida. **NON** impiegare caricabatterie di altri costruttori.
- Per la ricarica da un mezzo veicolare è disponibile il connettore per accendino CP-18.



**ATTENZIONE:** a ricarica terminata sconnettere il CP-18 ad evitare che la batteria del mezzo si esaurisca completamente.

### ◆ **Installazione del pacco batterie**

1. Togliere il coperchietto dal retro del ricevitore.
2. Togliere il distanziatore fornito per l'uso di elementi alcalini.
3. Installare il pacco batterie BP-206.
  - Assicurarsi di osservare la corretta polarità.
  - Provvedere ad una ricarica prima dell'installazione.

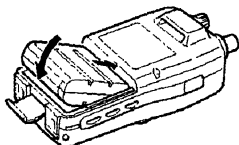

INSTALLAZIONE DEL  
PACCO BATTERIE

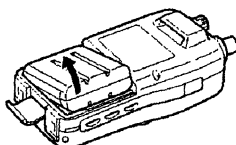

RIMOZIONE DEL  
PACCO BATTERIE

### ◆ **Ricarica convenzionale**

1. Sistemare il pacco batterie nel ricevitore.
  2. Assicurarsi che il ricevitore sia SPENTO.
  3. Collegare il caricabatterie oppure il CP-18 come raffigurato.
  4. Togliere qualsiasi cavetto dal connettore [DC 6V].
- Periodo richiesto: 15 ore con il BP-206

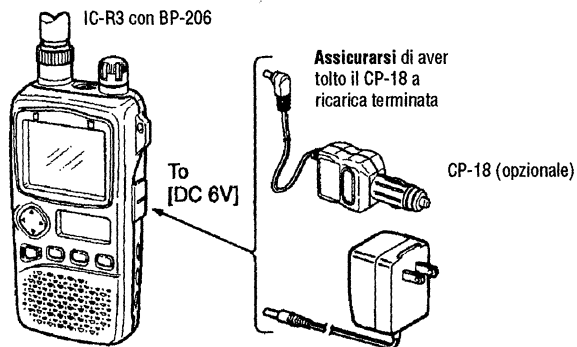

### ◆ **Sostituzione del fusibile nel CP-18**

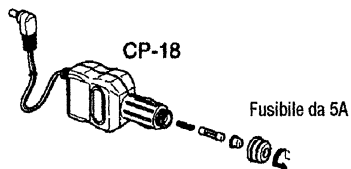

◆ **La ricarica rapida con il modello BC-135**

- Durata richiesta: 2.5 ore con il pacco BP-206

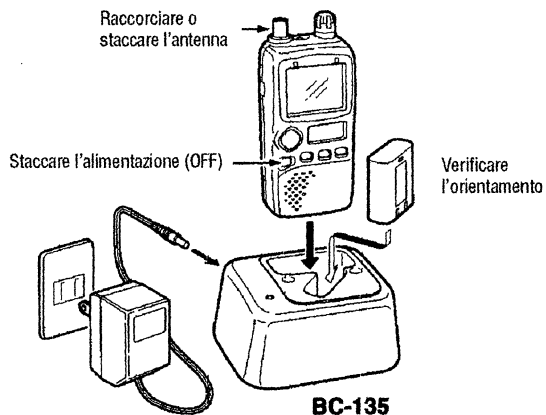

**ATTENZIONE:** raccorciare o staccare l'antenna prima della ricarica onde evitare che il ricevitore -sbilanciato dal peso- si capovolga.

**Nota:** se l'indicatore di carica è di arancione intermittente sussistono dei problemi col pacco batterie o con il caricatore. Reinserire il pacco batterie o rivolgersi al rappresentante di prodotti Icom.

# 15. FLUSSO OPERATIVO

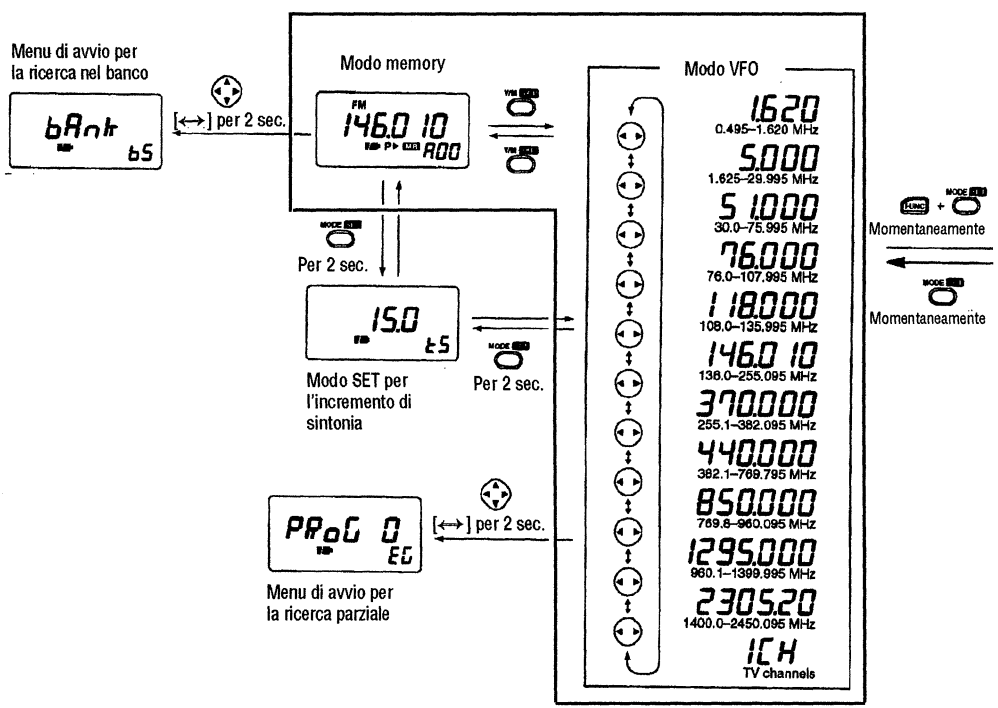

### Modo SET

<b>tS9L</b>	Tone squelch	<b>P SAVE</b>	Power save										
<b>t on E</b>	Frequenza del Tone squelch	<b>mon I</b>	Modalità per il tasto Monitor										
<b>dUP</b>	B: Direzione del passo di duplice	<b>SPEED</b>	Accelerazione del controllo di sintonia										
<b>oFFSEt</b>	B: Valore del passo di duplice	<b>Lock</b>	Modalità del Lock (blocco)										
<b>RESUME</b>	Durata per il riavvio della ricerca	<b>dISP</b>	Tinta di fondo per il visore a colori										
<b>PAUSE</b>	Durata della sosta	<table border="1"> <tbody> <tr> <td>Key Lock</td> <td>: NORMAL</td> </tr> <tr> <td>Display</td> <td>: AUTO</td> </tr> <tr> <td>Contrast</td> <td>: 50%</td> </tr> <tr> <td>Bright</td> <td>: 50%</td> </tr> <tr> <td>Back Color</td> <td>: 4</td> </tr> </tbody> </table>	Key Lock	: NORMAL	Display	: AUTO	Contrast	: 50%	Bright	: 50%	Back Color	: 4	Contrasto del visore a colori
Key Lock	: NORMAL												
Display	: AUTO												
Contrast	: 50%												
Bright	: 50%												
Back Color	: 4												
<b>PR Io</b>	Controllo prioritario												
<b>bEEP</b>	Tono di conferma	L	Luminosità del visore a colori										
<b>L IGHt</b>	Illuminazione	B:	non è presente nella banda delle onde medie										
<b>AP oFF</b>	Auto power OFF (Autospegnimento)	L:	presente quando il visore a colori è acceso.										

**Note:** Le indicazioni del modo SET si riferiscono ai valori dei default

Premere il bottone [ ↔ ] oppure ruotare il [DIAL] mantenendo premuto il [FUNC] per modificare le condizioni del modo SET.

# 16. CANALI E FREQUENZE DELLE TV NEL MONDO

## ■ Italian channels

CH	Video	Audio
A*	53.75	59.25
B*	62.25	67.75
C*	82.25	87.75
D*	175.25	180.75
E*	183.25	188.75
F*	192.25	197.75
G*	201.25	206.75
H*	210.25	215.75
H1*	217.25	222.75
H2*	224.25	229.75
21	471.25	476.75
22	479.25	484.75
23	487.25	492.75
24	495.25	500.75
25	503.25	508.75
26	511.25	516.75
27	519.25	524.75
28	527.25	532.75
29	535.25	540.75
30	543.25	548.75
31	551.25	556.75
32	559.25	564.75
33	567.25	572.75
34	575.25	580.75
35	583.25	588.75
36	591.25	596.75
37	599.25	604.75

CH	Video	Audio
38	607.25	612.75
39	615.25	620.75
40	623.25	628.75
41	631.25	636.75
42	639.25	644.75
43	647.25	652.75
44	655.25	660.75
45	663.25	668.75
46	671.25	676.75
47	679.25	684.75
48	687.25	692.75
49	695.25	700.75
50	703.25	708.75
51	711.25	716.75
52	719.25	724.75
53	727.25	732.75
54	735.25	740.75
55	743.25	748.75
56	751.25	756.75
57	759.25	764.75
58	767.25	772.75
59	775.25	780.75
60	783.25	788.75
61	791.25	796.75
62	799.25	804.75
63	807.25	812.75
64	815.25	820.75

CH	Video	Audio
65	823.25	828.75
66	831.25	836.75
67	839.25	844.75
68	847.25	852.75
69	855.25	860.75

## ■ FOT channels

CH	Video	Audio
4	175.25	181.75
5	183.25	189.75
6	191.25	197.75
7	199.25	205.75
8	207.25	213.75
9	215.25	221.75

### NOTE:

\* In the case of the IC-R3, 'A'-'H', 'H1' and 'H2' channels are displayed as '1'-'8', '9' and '10', respectively.

■ CCIR channels

CH	Video	Audio	CH	Video	Audio
1	41.25	46.75	31	551.25	556.75
2	48.25	53.75	32	559.25	564.75
3	55.25	60.75	33	567.25	572.75
4	62.25	67.75	34	575.25	580.75
5	175.25	180.75	35	583.25	588.75
6	182.25	187.75	36	591.25	596.75
7	189.25	194.75	37	599.25	604.75
8	196.25	201.75	38	607.25	612.75
9	203.25	208.75	39	615.25	620.75
10	210.25	215.75	40	623.25	628.75
11	217.25	222.75	41	631.25	636.75
12	224.25	229.75	42	639.25	644.75
21	471.25	476.75	43	647.25	652.75
22	479.25	484.75	44	655.25	660.75
23	487.25	492.75	45	663.25	668.75
24	495.25	500.75	46	671.25	676.75
25	503.25	508.75	47	679.25	684.75
26	511.25	516.75	48	687.25	692.75
27	519.25	524.75	49	695.25	700.75
28	527.25	532.75	50	703.25	708.75
29	535.25	540.75	51	711.25	716.75
30	543.25	548.75	52	719.25	724.75

■ Australian channels

CH	Video	Audio
0*	46.25	51.75
1	57.25	62.75
2	64.25	69.75
3	86.25	91.75
4	95.25	100.75
5	102.25	107.75
5A*	138.25	143.75
6	175.25	180.75
7	182.25	187.75
8	189.25	194.75
9	196.25	201.75
10	209.25	214.75
11	216.25	221.75
28	527.25	532.75
29	534.25	539.75
30	541.25	546.75
31	548.25	553.75
32	555.25	560.75
33	562.25	567.75
34	569.25	574.75
35	576.25	581.75
36	583.25	588.75
37	590.25	595.75
38	597.25	602.75

CH	Video	Audio
39	604.25	609.75
40	611.25	616.75
41	618.25	623.75
42	625.25	630.75
43	632.25	637.75
44	639.25	644.75
45	646.25	651.75
46	653.25	658.75
47	660.25	665.75
48	667.25	672.75
49	674.25	679.75
50	681.25	686.75
51	688.25	693.75
52	695.25	700.75
53	702.25	707.75
54	709.25	714.75
55	716.25	721.75
56	723.25	728.75
57	730.25	735.75
58	737.25	742.75
59	744.25	749.75
60	751.25	756.75
61	758.25	763.75
62	765.25	770.75

CH	Video	Audio
63	772.25	777.75
64	779.25	784.75
65	786.25	791.75
66	793.25	798.75
67	800.25	805.75
68	807.25	812.75

■ Taiwan channels

CH	Video	Audio
7	175.25	179.75
8	181.25	185.75
9	187.25	191.75
10	193.25	197.75
11	199.25	203.75
12	205.25	209.75

■ New Zealand channels

CH	Video	Audio
1	45.25	50.75
2	55.25	60.75
3	62.25	67.75
4	175.25	180.75
5	182.25	187.75
6	189.25	194.75
7	196.25	201.75
8	203.25	208.75
9	210.25	215.75
10	217.25	222.75
11	224.25	229.75

**NOTE:**

\*In the case of the IC-R3, '0' and '5A' channels are displayed as '12' and '13,' respectively.



■ China channels

CH	Video	Audio	CH	Video	Audio	CH	Video	Audio
1	49.75	56.25	28	631.25	637.75	55	847.25	853.75
2	57.75	64.25	29	639.25	645.75	56	855.25	861.75
3	65.75	72.25	30	647.25	653.75	57	863.25	869.75
4	77.25	83.75	31	655.25	661.75	58	871.25	877.75
5	85.25	91.75	32	663.25	669.75	59	879.25	885.75
6	168.25	174.75	33	671.25	677.75	60	887.25	893.75
7	176.25	182.75	34	679.25	685.75	61	895.25	901.75
8	184.25	190.75	35	687.25	693.75	62	903.25	909.75
9	192.25	198.75	36	695.25	701.75	63	911.25	917.75
10	200.25	206.75	37	703.25	709.75	64	919.25	925.75
11	208.25	214.75	38	711.25	717.75	65	927.25	933.75
12	216.25	222.75	39	719.25	725.75	66	935.25	941.75
13	471.25	477.75	40	727.25	733.75	67	943.25	949.75
14	479.25	485.75	41	735.25	741.75	68	951.25	957.75
15	487.25	493.75	42	743.25	749.75			
16	495.25	501.75	43	751.25	757.75			
17	503.25	509.75	44	759.25	765.75			
18	511.25	517.75	45	767.25	773.75			
19	519.25	525.75	46	775.25	781.75			
20	527.25	533.75	47	783.25	789.75			
21	535.25	541.75	48	791.25	797.75			
22	543.25	549.75	49	799.25	805.75			
23	551.25	557.75	50	807.25	813.75			
24	559.25	565.75	51	815.25	821.75			
25	607.25	613.75	52	823.25	829.75			
26	615.25	621.75	53	831.25	837.75			
27	623.25	629.75	54	839.25	845.75			

■ Indonesian channels

CH	Video	Audio	CH	Video	Audio	CH	Video	Audio
2	48.25	53.75	37	599.25	604.75	64	815.25	820.75
3	55.25	60.75	38	607.25	612.75	65	823.25	828.75
4	62.25	67.75	39	615.25	620.75	66	831.25	836.75
5	175.25	180.75	40	623.25	628.75	67	839.25	844.75
6	182.25	187.75	41	631.25	636.75	68	847.25	852.75
7	189.25	194.75	42	639.25	644.75	69	855.25	860.75
8	196.25	201.75	43	647.25	652.75			
9	203.25	208.75	44	655.25	660.75			
10	210.25	215.75	45	663.25	668.75			
11	217.25	222.75	46	671.25	676.75			
12	224.25	229.75	47	679.25	684.75			
21	471.25	476.75	48	687.25	692.75			
22	479.25	484.75	49	695.25	700.75			
23	487.25	492.75	50	703.25	708.75			
24	495.25	500.75	51	711.25	716.75			
25	503.25	508.75	52	719.25	724.75			
26	511.25	516.75	53	727.25	732.75			
27	519.25	524.75	54	735.25	740.75			
28	527.25	532.75	55	743.25	748.75			
29	535.25	540.75	56	751.25	756.75			
30	543.25	548.75	57	759.25	764.75			
31	551.25	556.75	58	767.25	772.75			
32	559.25	564.75	59	775.25	780.75			
33	567.25	572.75	60	783.25	788.75			
34	575.25	580.75	61	791.25	796.75			
35	583.25	588.75	62	799.25	804.75			
36	591.25	596.75	63	807.25	812.75			

■ U.S.A. channels

CH	Video	Audio
2	55.25	59.75
3	61.25	65.75
4	67.25	71.75
5	77.25	81.75
6	83.25	87.75
7	175.25	179.75
8	181.25	185.75
9	187.25	191.75
10	193.25	197.75
11	199.25	203.75
12	205.25	209.75
13	211.25	215.75
14	471.25	475.75
15	477.25	481.75
16	483.25	487.75
17	489.25	493.75
18	495.25	499.75
19	501.25	505.75
20	507.25	511.75
21	513.25	517.75
22	519.25	523.75
23	525.25	529.75
24	531.25	535.75
25	537.25	541.75

CH	Video	Audio
26	543.25	547.75
27	549.25	553.75
28	555.25	559.75
29	561.25	565.75
30	567.25	571.75
31	573.25	577.75
32	579.25	583.75
33	585.25	589.75
34	591.25	595.75
35	597.25	601.75
36	603.25	607.75
37	609.25	613.75
38	615.25	619.75
39	621.25	625.75
40	627.25	631.75
41	633.25	637.75
42	639.25	643.75
43	645.25	649.75
44	651.25	655.75
45	657.25	661.75
46	663.25	667.75
47	669.25	673.75
48	675.25	679.75
49	681.25	685.75

CH	Video	Audio
50	687.25	691.75
51	693.25	697.75
52	699.25	703.75
53	705.25	709.75
54	711.25	715.75
55	717.25	721.75
56	723.25	727.75
57	729.25	733.75
58	735.25	739.75
59	741.25	745.75
60	747.25	751.75
61	753.25	757.75
62	759.25	763.75
63	765.25	769.75
64	771.25	775.75
65	777.25	781.75
66	783.25	787.75
67	789.25	793.75
68	795.25	799.75
69	801.25	805.75

# 17. CARATTERISTICHE ED OPZIONI

## ◆ In generale

Spettro ricevibile:	da 0.495 a 2450.085 MHz
Demodulazioni:	FM, AM, WFM, AM TV*1, FM TV*2
	*1 Standard PAL
	*2 Solo nelle bande da 900 a 1300 MHz e da 2250 a 2450 MHz.
N. di memorie:	450 (50 per 8 banchi) + 50 adibite ai limiti della ricerca parziale
Temperatura operativa:	da -10°C a +60°C.
Incrementi di sintonia:	5, 6.25, 9 *3, 10, 12.5, 15, 20, 25, 30, 50, 100 kHz.
	*3: solo per le onde medie.
Stabilità in frequenza:	± 6 ppm entro la temperatura specificata.
Alimentazione richiesta:	da 3.6 a 6.3V DC (con negativo a massa)
Consumi (a 4.5V DC):	volume nominale: 210 mA (illuminazione spenta) in attesa: 140 mA con Power save: 53 mA ricezione TV: 730 mA (con visore a colori acceso)
Connettore di antenna:	BNC (50Ω)
Dimensioni:	61 x 120 x 33 mm
Peso: 300 g.	

## ◆ Ricezione

Configurazione:	a tripla conversione *4
	*4 al di sotto dei 1150 MHz, 4 conversioni per frequenze superiori.

Valori di F.I. (MHz):

	AM/FM	FM-W	TV
1^	240.1	240.1	238.35 *5
2^	26.05	13.25	38.90
3^	0.450	0.450	—

\*5 nelle bande di 800 ÷ 1320.995,  
2100 ÷ 2450.095 MHz.

Sensibilità (valori tipici ad eccezione dei punti in cui si hanno frequenze spurie):

FM (a 12 dB SINAD):  
 1.625-4.995 MHz (0.32µV)  
 5.0-469.995 MHz (0.25µV)  
 470-799.995 MHz (0.45µV)  
 800-1999.995 MHz (0.56µV)  
 2000-2299.995 MHz (1.0µV)  
 2300-2450.095 MHz (1.8µV)

WFM (a 12 dB SINAD)  
 76-107.995 MHz (1.0µV)  
 175-221.995 MHz (1.0µV)  
 470-769.995 MHz

AM (a 10 dB S/N)  
 0.495-4.995 MHz (1.4µV)  
 5.0-29.995 MHz (1.0µV)  
 118-136.000 MHz (0.79µV)  
 222-329.995 MHz (1.0µV)

Selettività  
 AM/FM  
 > 12 kHz/-6 dB  
 < 30 kHz/-50 dB

WFM > 150 kHz a -6 dB

Potenza di uscita audio: 100 mW tipici (10% di distorsione su 8Ω)  
 Connettore SP: spinotto da 3.5 mm 3 poli  
 Connettore audio/video: spinotto da 3.5 mm 3 poli

◆ **Autonomia del pacco batterie** (approssimato)

	Ricezione TV Visore a colori	Uscita nominale Illuminaz. spenta	Con Power Save
BP-206	1h 45 m	2 h 10 m	25 h 30 m
Batterie alcaline*	45 m	57 m	27 h 30 m
Batterie al Ni-Cd*	50 m	60 m	12 h 50 m

\* Dipende dal tipo di batterie usato

**Tutte le caratteristiche possono cambiare senza preavviso.**

## ◆ Opzioni

<b>BC-135</b>	Carica batterie rapido (da tavolo). Tempo richiesto 2.5 h
<b>BC-136D</b>	Carica batterie da parete
<b>BP-206</b>	Pacco batterie al litio 3.7V 1.64 mA/h
<b>CP-18</b>	Spinotto per presa di accendino veicolare
<b>CL-151</b>	Custodia per il trasporto.
<b>CP-13</b>	Auricolare
<b>CS-R3</b>	Software per clonazione + OPC-478 Cavetto di connessione.
<b>OPC-474</b>	Cavetto per la clonazione fra due apparati simili.

# 18. RICERCA DELLE ANOMALIE

Nel caso il ricevitore presenti delle anomalie operative consultare la presente tabella prima di inviarlo ad un centro di assistenza.

ANOMALIA	CAUSA POSSIBILE	RIMEDIO
L'apparato non si accende	Batterie esaurite.	Sostituirle o ricaricare il pacco batterie.
	Pacco batterie inserito con polarità invertita	Verificare la polarità.
Nessun suono dall'altoparlante	Volume troppo basso.	Premere [←→] [UP] sino al livello richiesto.
	Squelch troppo avanzato.	Aprire lo squelch.
	Tono usato non compatibile con il Tone Squelch	Verificare la frequenza del tono con il Tone Scan.
Frequenza non impostabile	Vige il blocco sui controlli.	Premere [FUNC] + [(MODE SET)] per 2 s per toglierlo.
Toni di conferma assenti	Sono stati soppressi oppure di livello troppo basso.	Abilitarli oppure regolarne il volume tramite il modo SET.
Audio distorto.	Demodulazione inappropriata.	Selezionare la demodulazione corretta con il [MODE].
La voce SET richiesta non può essere selezionata	Alcune voci possono essere selezionate solo con il visore a colori su ON.	Abilitare il visore a colori.
	Alcune voci SET non possono essere selezionate nella banda delle onde medie.	Commutare su una banda diversa

## Realizzazione:

TEC.MAN. s.r.l.

## Consulenza & Documentazione Tecnica

Via Prinetti Castelletti, 18  
23807 Merate (LC)

Elenco dei paesi dove l'apparato può essere utilizzato

Austria	<input type="checkbox"/>	Germania	<input type="checkbox"/>	Lussemburgo	<input type="checkbox"/>
Belgio	<input type="checkbox"/>	Gran Bretagna	<input type="checkbox"/>	Olanda	<input type="checkbox"/>
Danimarca	<input type="checkbox"/>	Grecia	<input type="checkbox"/>	Portogallo	<input type="checkbox"/>
Francia	<input type="checkbox"/>	Irlanda	<input type="checkbox"/>	Spagna	<input type="checkbox"/>
Finlandia	<input type="checkbox"/>	Italia	<input checked="" type="checkbox"/>	Svezia	<input type="checkbox"/>



Questo simbolo, aggiunto al numero di serie, indica che l'apparato risponde pienamente ai requisiti della Direttiva Europea delle Radio e Telecomunicazioni 1999/05/EC, per quanto concerne i terminali radio.

*This symbol, on the serial number seal, means that the equipment complies with the essential requirements on the European Radio and Telecommunication Terminal Directive 1999/05/EC.*



Questo simbolo avverte l'operatore che l'apparato opera in una banda di frequenze che, in base al paese di destinazione e di utilizzo, può essere soggetta a restrizioni oppure al rilascio di una licenza d'esercizio. Assicurarsi che pertanto la versione di apparato acquistata operi in una banda di frequenze autorizzata e regolamentata dalle vigenti normative locali.

*This warning symbol indicates that this equipment operates in non-harmonized frequency bands and/or may be subject to licensing conditions in the country of use. Be sure to check that you have the correct version of this radio or the correct programming of this radio, to comply with national licensing requirements.*

**ICOM**

**DECLARATION  
OF CONFORMITY**

We Icom Inc. Japan  
6-9-16, Kamihigashi, Hirano-ku  
Osaka 547-0002, Japan

Declare on our sole responsibility that this equipment complies the essential requirements of the Radio and Telecommunications Terminal Equipment Directive, 1999/5/CE.

Düsseldorf 11. July. 2000

Place and date of issue

**Kind of equipment:** COMMUNICATIONS RECEIVER

**Type-designation:** IC-R3

Icom (Europe) GmbH  
Himmelgeisterstraße 100  
D-40225 Düsseldorf

Authorized representative name

**Version (where applicable):**

This compliances is based on conformity with the following harmonised standards, specifications or documents:

- i) EN 60950
- ii) prEN 301 489-1
- iii) prEN 301 489-15
- iv) prEN 301 783-2
- v) \_\_\_\_\_

Icom (Europe) GmbH

T. Aoki  
General Manager

Signature

**Icom Inc.**



## INFORMAZIONE AGLI UTENTI

Ai sensi dell'art. 13 del decreto legislativo 25 luglio 2005, n. 15 "Attuazione delle Direttive 2002/95/CE, 2002/96/CE e 2003/108/CE, relative alla riduzione dell'uso di sostanze pericolose nelle apparecchiature elettriche ed elettroniche, nonché allo smaltimento dei rifiuti"

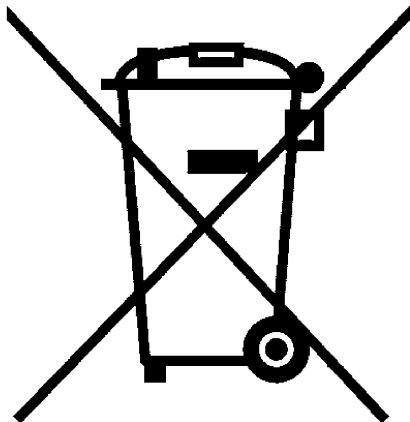

Il simbolo del cassonetto barrato riportato sull'apparecchiatura indica che il prodotto alla fine della propria vita utile deve essere raccolto separatamente dagli altri rifiuti.

L'utente dovrà, pertanto, conferire l'apparecchiatura giunta a fine vita agli idonei centri di raccolta differenziata dei rifiuti elettronici ed elettrotecnici, oppure riconsegnarla al rivenditore al momento dell'acquisto di una nuova apparecchiatura di tipo equivalente, in ragione di uno a uno.

L'adeguata raccolta differenziata per l'avvio successivo dell'apparecchiatura dismessa al riciclaggio, al trattamento e allo smaltimento ambientalmente compatibile contribuisce ad evitare possibili effetti negativi sull'ambiente e sulla salute e favorisce il riciclo dei materiali di cui è composta l'apparecchiatura.

Lo smaltimento abusivo del prodotto da parte dell'utente comporta l'applicazione delle sanzioni amministrative di cui al dlgs. n. 22/1997" (articolo 50 e seguenti del dlgs. n. 22/1997).

**ATTENZIONE:** quanto qui riportato può essere soggetto ad adeguamenti/ulteriori definizioni e aggiornamenti delle Direttive da parte del Legislatore.







# marcucci

## Service Card

--	--	--	--	--

Inserire numero seriale./Please insert serial number

Cognome

*Surname*

Nome

*Name*

Via

*Address*

N°

Città

*City*

Cap

*Zip Code*

Modello

*Model name*

Data di acquisto

*(allegare copia dello scontrino fiscale o fattura) Date of purchase (enclose copy of receipt or invoice)*

Timbro del rivenditore

*Dealer stamp*

Validità garanzia

Come previsto dalla Direttiva Europea 99/44/CE

*Warranty validity - According to European Directive 99/44/CE*

### CONDIZIONI DI GARANZIA

L'apparecchiatura, che è stata acquistata da un distributore autorizzato dalla Marcucci S.p.a è coperta dalla garanzia prevista dalla legge e prevista in particolare dal D.L. 2.2. 2002 n. 24.

Consequentemente il cliente ha diritto a verificare che l'apparecchiatura sia conforme alle caratteristiche tecniche indicate nel manuale che accompagna l'apparecchiatura stessa e che fanno stato per ciò che concerne le prestazioni dell'apparecchiatura stessa.

L'acquirente, qualora riscontri dei vizi di funzionamento o dei **difetti di conformità** deve immediatamente, ai sensi di legge, comunicarli al rivenditore presso cui ha acquistato l'apparecchiatura e permetterne l'immediata verifica.

**La garanzia sulla conformità** è limitata ai sensi di legge alla sostituzione o riparazione dell'apparecchiatura salvo che questo non comporti oneri eccessivi per il venditore o in ultima analisi al rimborso del bene.

La garanzia convenzionale è operante con esclusione dei dispositivi connessi soggetti ad usura in conseguenza delle modalità di utilizzo dell'apparecchiatura, quali le batterie, i transistori o moduli finali ed altri.

Si ricorda che la garanzia convenzionale è operante a condizione che l'apparecchiatura non sia stata manomessa o modificata e che l'utilizzo dell'apparecchiatura stessa sia avvenuta in modo conforme alle caratteristiche tecniche della stessa senza determinare dei danni. Il rivenditore e la Marcucci S.p.a. si riservano di verificare le condizioni di applicabilità della garanzia al fine di applicare, a termini di legge, la normativa in materia.

Ogni richiesta di applicazione della garanzia deve essere accompagnata dallo scontrino fiscale che è l'unico documento che fa fede sulla data di acquisto della stessa e sul soggetto e/o ditta che ha effettuato la vendita.

Le condizioni di garanzia sono quelle prescritte dalla Direttiva Europea 99/44/CE e recepite dal DLGS 24/02

**Marcucci SpA**

Via Rivoltana, 4 • Km 8,5 • 20060 Vignate (MI) • Italy  
[www.marcucci.it](http://www.marcucci.it)

 **marcucci**<sup>SPA</sup>

Strada Provinciale Rivoltana, 4 - Km 8,5  
20060 Vignate (Milano)  
Tel. 02 95029.1 / 02 95029.220  
Fax 02 95029.319-400-450  
marcucci@marcucci.it

**[www.marcucci.it](http://www.marcucci.it)**

