

YAESU

EMETTEUR RECEPTEUR FM BANDE
144 MHz

FT-2600M

NOTICE D'EMPLOI

FRANÇAIS

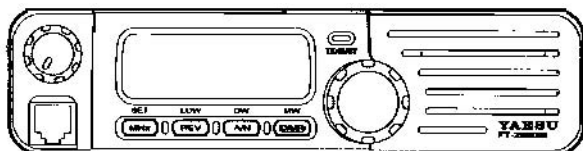

YAESU MUSEN CD., LTD.

4-8-8 Nakameguro, Meguro-Ku, Tokyo 153-8644, Japan

YAESU U.S.A.

17210 Edwards Rd., Cerritos, CA 90703, U.S.A.

YAESU EUROPE B.V.

P. O. Box 75525 1118 ZN, Schiphol, The Netherlands

YAESU UK LTD.

Unit 12, Sun Valley Business Park, Winnall Close
Winchester, Hampshire, SO23 0LB, U.K.

YAESU GERMANY GmbH

Am Kronberger Hang 2, D-65824 Schwalbach, Germany

YAESU HK LTD.

11th Floor Tsim Sha Tsui Centre, 66 Mody Rd.,
Tsim Sha Tsui East, Kowloon, Hong Kong

Table des matières

Description générale	1	Inversion du code DCS	28
Spécifications	2	"Pager" CTCSS	29
Accessoires & Options	3	Emploi du compositeur DTMF	30
Commandes et commutateurs de la face avant ..	4	Emploi du système mémoire	32
Commutateurs sur le microphone	6	Mise en mémoire	32
Connecteurs du panneau arrière	7	Pour ajouter un libelle a une mémoire	32
Installation	8	Accès mémoire	33
Inspection préliminaire	8..	Accès mémoire avec le microphone MH-36B6J	33
Précautions d'installation	8..	Accès mémoire Avec le libelle du canal mémoire ...	33
Information de sécurité	8	Canal mémoire "Home"	34
Information concernant l'exposition a la HF	9	Réglage par décalage mémoire	34
Considérations concernant l'antenne	9	Mode "canal"	35
Installation en mobile	11	Effacer les mémoires	35
Installation en fixe	13	Scanning	\$6
Mise en œuvre	15	Emploi simple de la recherche	36
En réception	15	Options de reprise de scan	36.
Mettre l'appareil sous et hors tension	15	Mémoire évitée en recherche	
Affichage de la tension d'alimentation	15	(Mode MR)	37
Réglages le volume et le squelch	15	Mémoire a éviter temporairement	37
Fonction verrouillage.....	16	Limites programmables de bande de recherche ..	38
Temoin sonore de clavier	16	Recherche dynamique	39
Luminosité de l'afficheur	17	Surveillance du canal prioritaire	40
Réglage en fréquence : le mode "Dial"	17	Mode inversion prioritaire	41
Choix de l'incrément de fréquence	17	Système de surveillance d'une liaison ...	42
Entrée directe de la fréquence au clavier		Emploi du système ARTS	42
(avec le microphone MH-36B6J)	18	Modes ARTS	43
Émission	19	Initialisation de la fonction ID CW	43
Clavier DTMF	19	Trafic en packet	44
Tonalité d'appel 1750 Hz	19	Réglages divers	45
Réglage de la puissance de sortie	20	Compteur de délais d'émission	45
Verrouillage du PTT	20	Mise hors tension automatique	45
Protection thermique en émission	21	Commande de bande passante FM & gain micro	46
Trafic via relais	22	Touches programmables du microphone	
Décalages Relais	22	(ACC/P1/P2)	47
Diférents Modes de Tonalité	25	Réinitialisation du cpu	48
CTCSS	25	Réinitialisation des menus	48
DCS	25	Réinitialisation majeure cpu;	
Choix CTCSS/DCS avec une touches		mémoires et menus	48
du microphone	27	Clonage	49
Recherche automatique sur la tonalité CTCSS ...	27	Système menu	50
Recherche automatique sur le code DCS	28	Sommaire des choix menu	50
		Détails des lignes menu	51

Description Générale

Le FT-2600M est un émetteur récepteur FM de luxe, compact, mobile fournissant une puissance de sortie importante et une réception performante **pour la bande 144 MHz**.

Les fonctions complémentaires du FT-2600M sont :

- 60 Watts de **puissance** en sortie, avec un choix de quatre **niveaux** de puissance pour chaque situation **opératoire**.
- **Couverture en réception** étendue : 134-174MHz.
- Saisie **a ii** clavier des fréquences de **travail** à partir **du** micro.
- Excellente protection de l'**intermodulation** en réception.
- **Capacités** remarquables en **packet radio** à 1200 ou 9600 bps avec une interface pratique via une prise **dédiée** sur **le panneau arrière**.
- 175 **mémoires** **pouvant** charger les décalages relais normalisés, les **décalages** relais particuliers, les tonalités **CTCSS/DCS**, et les **libellés** à 8 caractères alphanumériques pour **mieux** identifier les canaux.
- **Encodeur/décodeur** CTCSS et DCS incorporés.
- La fonction recherche dynamique, qui balaie automatiquement une bande et charge les **fréquences** actives dans des banques **mémoires** dédiées, est **idéal** pour identifier les relais actifs quand vous **arrivez** dans **une** ville pour la **première** fois.
- Le système exclusif Yaesu de surveillance de **faisabilité** de liaison ARTS™, **qui** alerte l'opérateur **quand** la liaison avec une autre station **équipée avec** le **même système** n'est plus possible.
Cette fonction est particulièrement valable pendant des opérations de **sauvetage avec** des portatifs.
- Système de **menu**, qui **permet** de personnaliser un certain **nombre** de caractéristiques de l'émetteur récepteur.
- L'affichage LCD multi-fonction, exclusivité Yaesu.

Des fonctions **supplémentaires** incluant un compteur de **délais** d'émission (TOT), une **mise** sous **tension automatique**(APO), un décalage relais **automatique**(ARS), plus la possibilité de **réduire** l'excursion en émission p u r les régions dont les **canaux** sont surchargés. Et un tout **nouveau** circuit **Squelch** de Smètre **permettant** à l'opérateur de régler l'ouverture **du** squelch à un niveau **programmé** sur le Smètre réduisant ainsi **le** trafic utile en ajustant le **seuil** de squelch.

Félicitations pour votre achat **du** FT-2600M ! Que ce soit votre premier équipement, ou si le **matériel** Yaesu **domine dans** l'équipement de votre station, l'**organisation** Yaesu **se** mobilise pour vous **assurer toute** satisfaction dans l'utilisation de cet **émetteur récepteur à** hautes performances. Le réseau de **vente Yaesu** et le personnel **du support** technique soutient chaque produit **vendu**, et nous vous invitons à nous contacter pour tout besoin de conseil et d'assistance technique. Nous vous recommandons de lire ce **manuel** dans son **intégralité** avant de commencer l'installation **du** FT-2600M, pour que vous puissiez estimer toutes les possibilités de **votre** tiouvel émetteur **récepteur**.

Spécifications

Générales

Plage de fréquence :	Tx: 144-146 ou 144-148 MHz Rx: 144-146 MHz ou 134-174 MHz
Pas de canal :	5/10/12.5/15/20/25/50 kHz
Stabilité en fréquence :	Mieux que ± 10 ppm (-20° à $+60^{\circ}$ C)
Mode d'émission :	F3 (G3E)
impédance de l'antenne :	50 Ω , asymétrique
Tension d'alimentation :	13.8 V DC (± 10 %), négatif a la masse
Consommation de courant (typique) :	Rx: moins que 1 A (signal max.) moins que 0.4 A (squelché) TX: 10 A (60 W)/6 A (25 W)/4 A (10 W)/3 A (5 W)
Plagt de température d'emploi :	-20° à $+60^{\circ}$ C (-4° à $+140^{\circ}$ F)
Dimensions (LHP) :	160 x 40 x 160 mm (hors boutons/connecteurs)
Poids:	1.3 kg (2.9 lb.)

Emetteur

Puissance en sortie :	60W/25W/10W/5W
Type de modulation :	Réactance variable
Déviation maximum :	± 5 kHz / ± 2.5 kHz
Rayonnements non essentiels :	Mieux que -60 dB
Impédance du microphone :	2 k Ω

Récepteur

Type de circuit :	Super hétérodyne à double conversion
Fréquences Intermédiaires :	21.7 MHz & 450 kHz
Sensibilité (pour 12dB SINAD) :	Mieux que 0.2 μ V @ 15 kHz de bande passante
Sélectivité ($-6/-60$ dB) :	12 / 30 kHz ou 10/24 kHz
Rejection FI :	Mieux que 70 dB
Rejection Image:	Mieux que 70 dB
Sortie BF maximum :	3.5 W dans 4 Ω @ 10 % THD

Les spécifications sont sujettes à changement sans avis ou obligation.

Les spécifications sont garanties uniquement sûr les bandes radioamateurs.

Les plages de fréquence et décalages relais peuvent varier en fonction des dispositions locales et de la réglementation.

Accessoires & Options

ACCESSOIRES FOURNIS AVEC LE FT-2600M

Microphone (voir liste ci-dessous)

MMB-48 Support de montage en mobile

Câble d'alimentation DC avec fusible (Pan # T9021715)

Fusible de rechange 15 A (Part # Q0000081)

ACCESSOIRES OPTIONNELS

Micro à main

MH-42_{B6J}

(ou)

Micro avec clavier DTMF

MH-36_{B6J}

Haut-parleur externe

SP-7

Haut-parleur grande puissance externe

MLS-100

Alimentation compacte (23 A)

FP-1023A (U.S.A. uniquement)

Alimentation AC externe (30 A)

FP-1030A

La disponibilité des accessoires peut varier. Certains accessoires sont fournis en standard pour des contraintes locales, tandis que d'autres sont non disponibles dans certaines régions. Consulter votre vendeur Yaesu pour plus de détail à ce sujet et pour toutes nouveautés en option. Le branchement de tous accessoires non agréés par Yaesu et qui occasionnerait des dommages, limite les effets de la garantie sur l'appareil concerné.

Commandes et commutateurs de la face avant

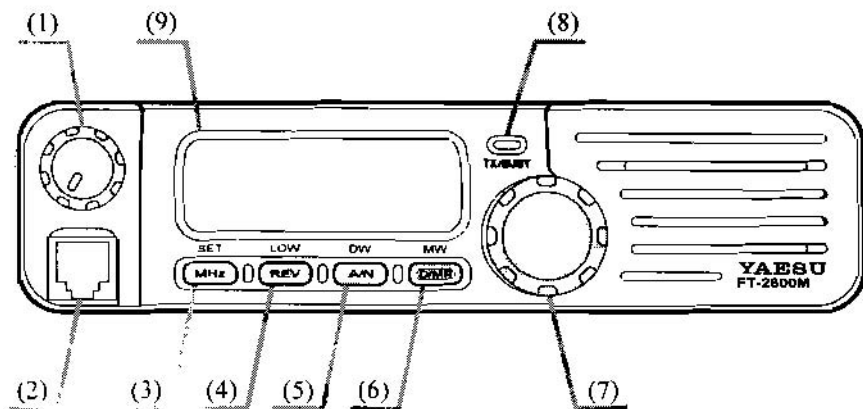

(1) Bouton **Power / VOL**

Tourner cette commande **vers** la droite pour mettre la radio sous tension et pour **augmenter** le volume. Une rotation **vers** la gauche met la **radio** hors tension.

(2) Prise **Microphone**

Cette prise modulaire à 6 contacts gere la BF TX, la tonalité d'appel ou la sélection Dial / Mémoire, et la commande de scan à partir **du** microphone.

Broche 1 : SW 2 (commutation Multi-fonction)

Broche 2 : Clonage

Broche 3 : +9V

Broche 4 : GND

Broche 5 : Entrée microphone

Broche 6 : SW 1 (commutation Multifonctions)

(3) Touche **MHz (SET)**

Ce bouton permet de se régler en fréquence au **pas** de 1 MHz (Les caractères MHz clignotent sur l'afficheur). En mode **réception** mémoire, en appuyant sur ce bouton la **première** fois active le mode réglage Mémoire (MT), et en appuyant sur lui **une nouvelle** fois réactive le pas de 1 MHz.

Appuyer et maintenir cette touche pendant une seconde pour activer le mode menu.

(4) Touche **REV (LOW)**

Pendant le trafic avec un **décalage** fréquence, comme via un relais, ce bouton inverse les fréquences émission et réception.

Appuyer et maintenir cette touche pendant une seconde pour changer le niveau de **puissance** de sortie de l'émetteur.

Les niveaux de puissance disponibles sont :

High (60W) ⇒ **Low1** (25W) ⇒ **Low2** (10W) ⇒ **Low3** (5W) ⇒ **High** (60W). .

Commandes et commutateurs de la face avant

(5) Touche AIN (DW)

Etant en réception en mode mémoire, l'appui sur ce bouton inverse l'affichage de la fréquence et du libellé du canal.

Appuyer et maintenir cette touche pendant une seconde pour activer la fonction double veille. décrites dans le chapitre emploi ("PRI" est affiché sur le LCD, indiquant la surveillance du "Canal Prioritaire").

(6) Touche D/MR (MW)

Ce bouton commute l'emploi des deux modes principaux de réglage en fréquence : dial et accès mémoire.

Appuyer et maintenir cette touche pendant une seconde pour activer le mode mise en mémoire.

(7) Bouton Main Dial

Ce commutateur rotatif à 20 positions est utilisé pour le réglage en fréquence, le choix des mémoires et la plupart des réglages de fonctions. Noter que les boutons UP/DWN du microphone doublent les fonctions de réglage en fréquence du Main Dial.

(8) Indicateur BUSY/TX

Cette lampe est verte (en réception) quand le canal est occupé, et rouge (en transmission).

(9) Affichage

Les caractères principaux sur l'afficheur indiquent la fréquence de trafic, le libelle mémoire, et/ou chiffre de valeur de paramètre en configuration MENU.

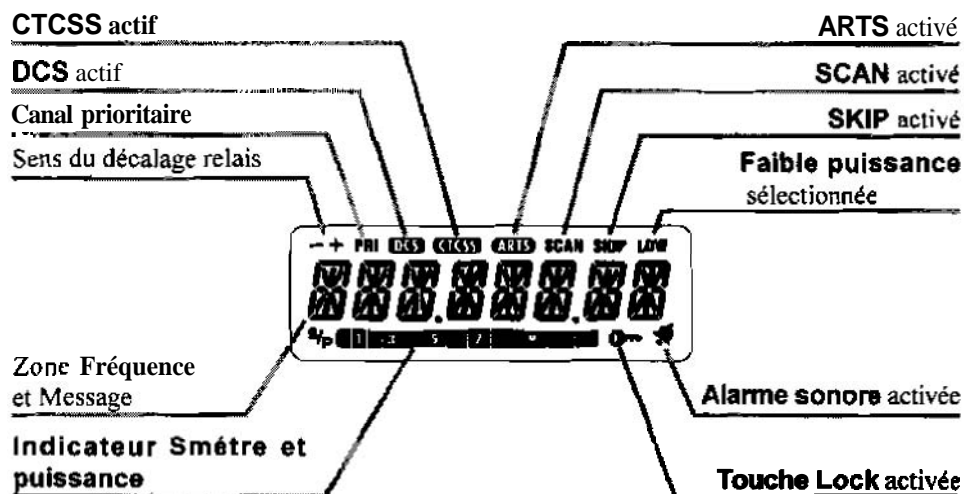

Commandes sur le microphone

(10) Commutateur PTT

Appuyer sur ce commutateur pour émettre, et le relâcher pour recevoir.

(11) CLAVIER

La fréquence de trafic souhaitée peut être entrée directement à partir du clavier.

(12) Bouton DWN

Appuyer brièvement sur ce bouton pour descendre d'un pas de fréquence.

Le maintien sur ce bouton pendant une seconde lance le scan.

(13) Bouton UP

Appuyer brièvement sur ce bouton pour monter d'un pas de fréquence.

Le maintien sur ce bouton pendant une seconde lance le scan.

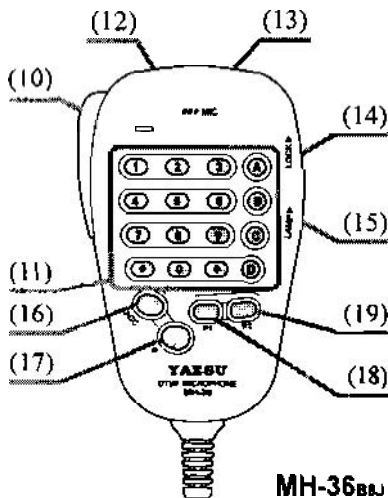

(14) Commutateur LOCK

Glisser ce commutateur vers le haut pour verrouiller les touches du microphone.

(15) Commutateur LAMP

Glisser ce commutateur vers le haut pour activer l'éclairage des touches du microphone.

(16) Bouton ACC (TSRCH)

C'est une des trois touches fonctions programmables (ACC, P1, et P2) qui peuvent être utilisées pour configurer les fonctions opératoires. La configuration de cette touche est programmée via le menu. et la fonction par défaut est "Tone Search".

(17) Bouton P (D/MR)

Cette touche permet le choix des modes de réglage en fréquence entre le dial, le canal home, ou l'accès mémoire.

(18) Bouton P1 (SQL OFF)

La fonction par défaut pour cette touche est "Manitor" (Squelch Off).

(19) Bouton P2 (SSRCH)

La fonction par défaut pour cette touche est l'activation de la recherche dynamique.

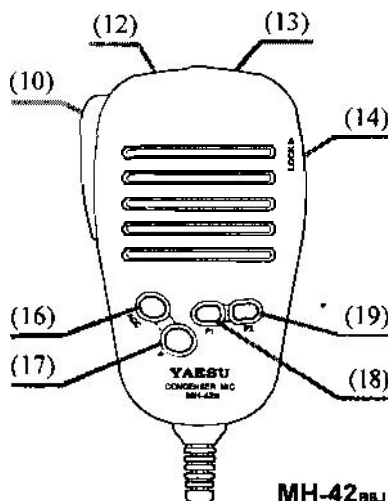

Note: Les touches DTMF peuvent ne pas être disponibles sur certains émetteurs récepteurs. L'aspect du microphone peut donc légèrement différer par rapport à ce qui est présenté sur le dessin.

Connecteurs du panneau arrière

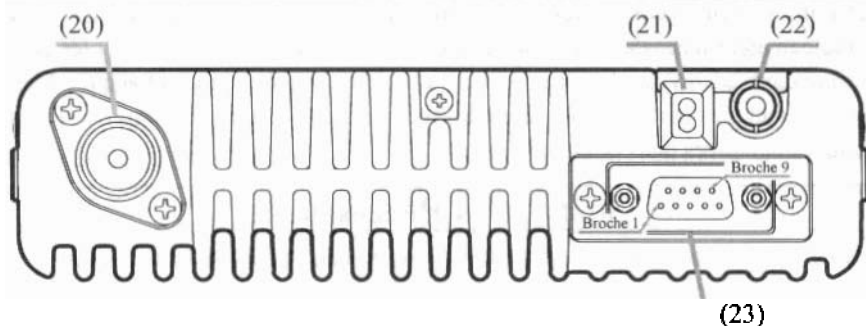

(20) Prise ANT

Brancher une antenne accordée sur 144 MHz à cette prise de type M (SO 239) avec un câble coaxial de 50 Ω et une fiche de type M (PL 259).

(21) Connecteur d'alimentation 13,8V DC

C'est le connecteur d'alimentation de l'émetteur récepteur. Utiliser le câble DC fourni pour relier l'alimentation à la batterie du véhicule ou à route alimentation DC capable de tenir au moins 10 ampères (en continu). S'assurer que les fils rouges sont reliés au PLUS de l'alimentation. Le fusible dans le Câble DC est un 15 A, à fusion rapide.

(22) Prise EXP SP

Cette prise 2 contacts 3.5 mm fournit la sortie audio en réception pour un haut-parleur optionnel externe. L'impédance B.F. est de 4 Ohms. et le niveau varie en fonction du réglage de la commande VOL de la face avant. La mise en place d'un jack dans cette prise déconnecte le haut-parleur interne de l'émetteur récepteur.

(23) Prise DB 9

Les signaux en entrée Audio TX, PTT (Push To Talk), Squelch, et sortie Audio Rx peuvent être obtenus sur ce connecteur pour être utilisés avec des accessoires comme un modem de transmission de données. etc.

Broche	Libellé	Notes
1	Sortie du signal Squelch	entrée porteuse : fermé (Collecteur Ouvert) Tension maximum 16 V, courant de repos 10 mA
2	Sortie Packet Rx (9600 bps)	Typ. niveau de sortie 600 mV /10 kΩ
3	Entrée Packet Tx (9600 bps)	Typ. niveau d'entrée 800 m V/ 600 Ω , Max . entrée 1.2 V
4	Sortie Packet Rx (1200 bps)	Typ. niveau de sortie 200 mV/ 600 Ω
5	Masse	-
6	Pas utilisé	-
7	Signal d'entrée PTT Externe	masse Tx Ouvert Rx
8	Sortie DC	sortie DC 5.0 V commutée et régulée pour alimentation d accessoires. Courant maxi en sortie 50 mA
9	Entrée Packet Tx (1200 bps)	Typ niveau d'entrée 40 mV/ 600 Ω

Installation

Ce chapitre présente la procédure d'installation pour intégrer le FT-2600M dans une station radioamateur normale. On présume que les connaissances techniques et les concepts correspondants au niveau de votre licence radioamateur sont connus et acquis. Merci de consacrer quelques instants pour suivre les recommandations importantes de sécurité ou techniques détaillées dans ce chapitre.

INSPECTION PRÉLIMINAIRE

Procéder au contrôle visuel de votre émetteur récepteur immédiatement à la sortie de son emballage de transport. Assurez que les commandes et commutateurs jouent librement, et inspecter le boîtier pour détecter les éventuels dommages. Secouer doucement l'émetteur récepteur pour vérifier si des composants internes ne se sont pas desserrés accidentellement dans le transport.

Si des dommages sont découverts, faites en un relevé esquisse et contacter votre transporteur (ou votre vendeur local, si l'appareil est en vente libre) afin d'obtenir les informations pour remédier rapidement à cette situation. Surtout conserver l'emballage de transport, spécialement si celui-ci porte des traces évidentes de mauvais traitements au cours du voyage ; Si nécessaire retourner l'appareil pour réparation ou remplacement en utilisant l'emballage d'origine en plaçant celui-ci dans un autre emballage, pour conserver les traces des avaries

PRÉCAUTIONS D'INSTALLATION

Pour assurer une longue vie aux composants, réalisez une bonne ventilation autour du boîtier du FT-2600M.

Ne jamais installer l'émetteur récepteur au-dessus d'un appareil dégageant de la chaleur (comme une alimentation ou un amplificateur linéaire), et ne jamais mettre des appareils, livres ou papiers sur le FT-2600M. Éviter des installations qui exposent l'émetteur récepteur au rayonnement direct du soleil, spécialement dans les pays chauds. Le FT-2600M ne doit pas être utilisé si la température ambiante dépasse +30° C.

INFORMATIONS DE SÉCURITÉ

Le FT-2600M est un appareil électrique, mais également un générateur HF (Fréquence Radio), et vous devez prendre toutes les mesures de sécurité concernant ce type de terminal. Les règles de sécurité à appliquer à tout terminal d'une station radioamateur sont :

- Ne pas laisser des enfants sans surveillance jouer aux abords de votre émetteur récepteur ou de votre antenne.
 - S'assurer de la bonne isolation de tout fils et câbles, pour éviter tout court circuit.
 - Ne pas faire passer des câbles ou des fils par les chambranles des portes ou tout autre endroit où ils peuvent s'user ou se déchirer et devenir dénudé et en court circuits entre eux ou avec la masse.
-

- Ne laissez personne stationner sur l'avant d'une antenne directive quand **vous** & es en train d'émettre avec cette antenne, **spécialement** en UHF. Ne pas installer une antenne directive à des endroits ou des humains ou des animaux familiers peuvent **évoluer** dans l'axe du lobe de rayonnement principal de cette antenne.
- En mobile, il **est** préférable de monter votre antenne au sommet du toit de votre **véhicule**, si c'est possible, **afin** d'utiliser la voiture comme contre poids pour l'antenne et élever le rayonnement pour **l'éloigner** le plus possible des passagers
- A l'occasion du trafic en véhicule et particulièrement à l'arrêt sur **des** parking d'immeubles réduisez la **puissance** s'il y a des gens à proximité
- *Ne jamais* **porter** une paire d'**écouteurs** pendant la conduite d'un véhicule.

CONSIDÉRATIONS CONCERNANT L'ANTENNE

Le FT-2600M est prévu pour être utilisé **avec** des antennes présentant une impédance de 50 Ω sur la totalité des fréquences. L'**antenne** (ou une charge fictive de 50 Ω) doit être **branchée** quand l'émetteur récepteur est mis en émission, car des dommages **peuvent être** infligés aux **équipements** en cas d'émission **accidentelle** sans **antenne**.

Assurez-vous que votre antenne est **prévüe** pour supporter une puissance de 60 **Watts**. Certaines antennes mobiles sur embase **magnétique**, prévues pour fonctionner **avec** des émetteurs récepteurs portatifs, ne **sont pas** capables de tenir cette puissance. **Consulter** les **fiches de spécification** du constructeur d'antenne pour **vérifier** les **possibilités de** ce type d'**aérien**.

En **trafic** FM, c'est la polarisation verticale **qui** est utilisée. Si **vous** installer une antenne **directive** respecter ce type de polarisation.

Noter que cet émetteur récepteur est **prévu pour** couvrir **une large** bande en **réception** VHF. Pour une écoute **générale**, **vous** devez avoir **une** antenne large bande comme **une** **discône** par exemple, parce que les antennes directives comme les Yagi ont des performances limitées en dehors de la bande radioamateur 2 mètres.

Il existe de bons documents de référence et d'excellents logiciels pour réaliser des antennes VHF **optimisées**. Votre vendeur doit être **capable** de **vous** renseigner pour tout ce qui concerne l'installation des **vos** antennes.

Utiliser un **câble** coaxial 50 Ω de qualité pour la liaison **avec** votre émetteur **récepteur** FT-2600M. Tous les efforts fournis pour avoir **un système d'antennes efficace** sont bien souvent ruinés par un **câble** coaxial de très mauvaise **qualité**. Les pertes dans les lignes coaxiales augmentent quand la fréquence croît. ainsi une **ligne coaxiale** de 8 mètres de long avec seulement 0,75 dB de pertes à 28 MHz aura une perte de 1,8 dB ou plus à 164 MHz. Choisissez donc votre câble coaxial **avec soin** en tenant **compte** du **type** d'installation (mobile ou **fixe**) et de la longueur réelle de câble nécessaire (pour optimiser l'installation en mobile, il faut prévoir le câble le plus **flexible** possible pour les pertes les plus petites).

Installation

En référence, le tableau ci-dessous donne les pertes approximatives par type de câble fréquemment utilisé dans les installations VHF.

Pertes en dB par longueur de 30 m par type de Câble Coaxial 50 Ω

CÂBLE TYPE	Loss: 144 MHz
RG-58A	6.5
RG-58 Foam	4.7
RG-8A, RG-213	3.0
RG-8 Foam	2.0
Belden® 9913	1.5
1/2" "Hardline"	1.0
7/8" "Hardline"	0.7

Les valeurs de pertes sont indicatives, consultez les catalogues des fabricants de câble pour avoir des spécifications plus complètes.

En installation extérieure, s'assurer de l'étanchéité des connecteurs, car si les câbles coaxiaux prennent l'eau les pertes augmentent rapidement, au détriment de l'efficacité de votre système de communications. L'utilisation des longueurs les plus courtes d'un coaxial de qualité maximum par rapport à vos possibilités financières doit vous assurer les meilleures performances avec votre FT-2600M.

INSTALLATION EN MOBILE

Le FT-2600M doit être monté uniquement sur des véhicules dotés d'une installation électrique avec le *moins à la masse*. Disposer l'émetteur récepteur de telle manière que l'afficheur, les commandes et le microphone soient aisément accessibles, notamment en utilisant le support MMB-48. L'émetteur récepteur peut être installé à n'importe quel endroit, sauf aux abords d'une soufflerie d'air chaud et à tout emplacement où il risque d'interférer avec la conduite (sur les plans mécaniques ou visuels). S'assurer de laisser une place suffisante à l'arrière de l'émetteur récepteur pour conserver une circulation d'air adaptée. Se reporter aux schémas d'implantations de la procédure d'installation.

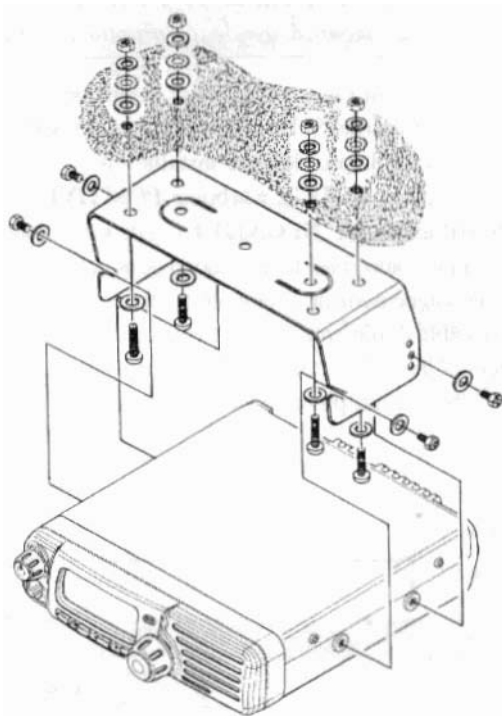

Installation de l'émetteur récepteur

- ❑ Choisir un emplacement de montage suffisamment dégagé pour l'émetteur récepteur, y compris l'espace nécessaire à une bonne ventilation. Utiliser le support de montage pour marquer les emplacements des vis avant de percer puis fixer le support à l'aide des vis, écrous, rondelles fournis (voir schéma).
- ❑ Positionner l'émetteur récepteur sur le support en alignant les trous sur les cotés avec ceux du support puis fixer l'émetteur récepteur à sa place à l'aide des vis et écrous fournis.

Installation

Branchement en mobile

Pour minimiser la chute de tension et éviter la fusion des fusibles du véhicule, brancher le câble d'alimentation DC fourni, directement sur les bornes de la batterie. *Ne pas essayer d'enlever ou de contourner le fusible du câble car il est là pour vous protéger vous et votre émetteur récepteur et l'installation électrique de votre véhicule.*

Attention !

Ne jamais mettre du courant alternatif sur le câble d'alimentation du FT-2600M, ni une tension continue supérieure à celle prévue (13,7 Volts). En cas de remplacement du fusible, utiliser uniquement un fusible de 15 A à fusion rapide. Une erreur dans le respect de ces mesures de sécurité annule la garantie sur ce produit.

- ❑ Avant de brancher l'émetteur récepteur, vérifier la tension disponible aux bornes de la batterie quand le moteur tourne. Si la tension dépasse 15 Volts, régler le régulateur de tension du véhicule avant de procéder à l'installation.
- Relier le câble d'alimentation **ROUGE** à la borne **POSITIVE (+)** de la batterie, et le câble d'alimentation **NOIR** à la borne **NEGATIVE (-)** de la batterie. Si vous avez besoin de rallonger le câble d'alimentation bien faire attention de prendre un câble de section suffisante. Souder les épissures soigneusement, et envelopper les connexions avec un isolant.
- Avant de mettre le câble d'alimentation sur l'émetteur récepteur, vérifier la tension et la polarité à l'extrémité du câble d'alimentation coté émetteur récepteur à l'aide d'un voltmètre en "DC". Puis ensuite procéder au branchement du câble sur l'émetteur récepteur.

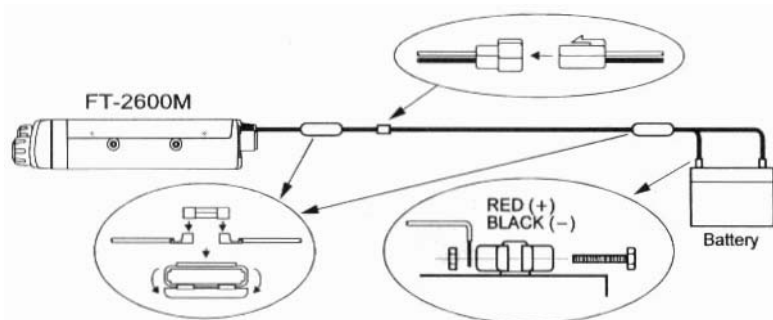

Haut-parleur mobile

Le haut-parleur mobile optionnel SP-7 qui comprend son propre système de montage, est disponible chez votre vendeur Yaesu.

D'autres haut-parleurs externes peuvent être utilisés avec le FT-2600M, s'ils présentent une impédance de 4 Ω et sont capables de supporter les 3,5 Watts audio fournis par le FT-2600M.

INSTALLATION EN FIXE

Le FT-2600M est aussi intéressant en installation fixe qu'en mobile. Le FT-2600M peut être **intégré** facilement dans votre station en utilisant **les informations** qui suivent.

Alimentation

L'utilisation du FT-2600M requiert une source d'alimentation pouvant délivrer au moins **10 Ampères en continu** sous une tension de **13,8 Volts DC**. Les alimentations **FP-1023A**, **FP-1025A**, et **FP-1030A** conviennent et sont disponibles **chez** votre vendeur Yaesu. **D'autres** alimentations correctement **régulées** conviennent si elles sont capables de respecter les spécifications de tension et de courant demandées.

Utiliser le **câble** d'alimentation fourni **avec** votre **émetteur récepteur** pour brancher votre alimentation. Brancher le **câble ROUGE** sur la borne **POSITIVE (+)**, et le fil **NOIR** sur la borne **NEGATIVE (-)**.

Tnc packet radio

Le FT-2600M fournit une prise DATA **très pratique** sur le panneau **arrière** pour faciliter les **branchements** avec votre **TNC**. Ce connecteur est une D59 standard, **largement** disponible chez les détaillants de **pièces électroniques**.

Les branchements sur la prise **DATA** du FT-2600M sont optimisés **pour** les vitesses de transfert des **données** en **émission** et **réception**. Conformément aux standards de l'industrie, les niveaux, **impédances**, et **bandes** passantes des **signaux** sont **significativement** différents à **9600 bps** et à **1200 bps**. Si votre TNC **n'a pas** de **lignes** multiples pour **réaliser** une telle adaptation, vous pouvez **alors** utiliser votre TNC, s'il est **prévu** pour un usage **multi-radio**, en branchant le port "Radio 1" du TNC à la ligne **1200 bps** du FT-2600M, et le port «Radio 2» à la ligne **9600 bps**.

Le brochage de la prise **DATA** est **donné** ci-dessous.

Broche	Libellé	Notes
1	Sortie du signal Squelch	entrée porteuse fermée (Collecteur) ou Tension maximum 16 V, courant de repos 13 mA
2	Sortie Packet Ra (9600 bps)	Typ niveau de sortie 600 mV/110 kΩ
3	Entrée Packet Tx (9600 bps)	Typ niveau d'entrée 800 m V 600 Ω Max. entrée 1.2 V
4	Sortie Packet Rx (1200 bps)	Typ niveau de sortie 200 mV/600 Ω
5	Masse	-
6	Pas utilisé	
7	Signal d'entrée PTT Externe	masse Tx, Ouvert Rx
	Sortie DC	sortie DC 5.0 V commutée et régulée pour alimentation d'accessoire. Courant maxi en sortie 50 mA
9	Entrée Packet Tx (1200 bps)	Typ niveau d'entrée 40 mV; 600 Ω

Installation

Noter que le réglage de l'excursion du signal packet à 9600 bps à l'émission est très critique, et peut être uniquement réalisé à l'aide d'un excursionsmètre calibré (comme ceux que l'on trouve dans un laboratoire de service de communications). Dans la plupart des cas, le niveau d'entrée des données Packet (ajuster par un potentiomètre à l'intérieur du TNC) peut être réglé pour obtenir une déviation de $\pm 2.75 \text{ kHz}$ ($\pm 0.25 \text{ kHz}$). Vérifiez auprès de votre sysop si vous vous posez quelques questions concernant le niveau de déviation adapté au réseau.

Le réglage du niveau d'entrée Data en Packet à 1200 bps est beaucoup moins critique, et un ajustement satisfaisant à la déviation optimum ($\pm 2.5 - \pm 3.5 \text{ kHz}$) peut être réalisé à l'oreille en réglant le potentiomètre du niveau Audio TX 1200 bps du TNC afin que les paquets en sortie (écouté sur un récepteur VHF ou UHF séparé) soient approximativement au même niveau que (A) les tonalités DTMF ou (B) le 1750 Hz produits par les microphones MH-36B6J ou MH-42B6J.

Les connexions normales à un TNC sont présentées ci-dessous.

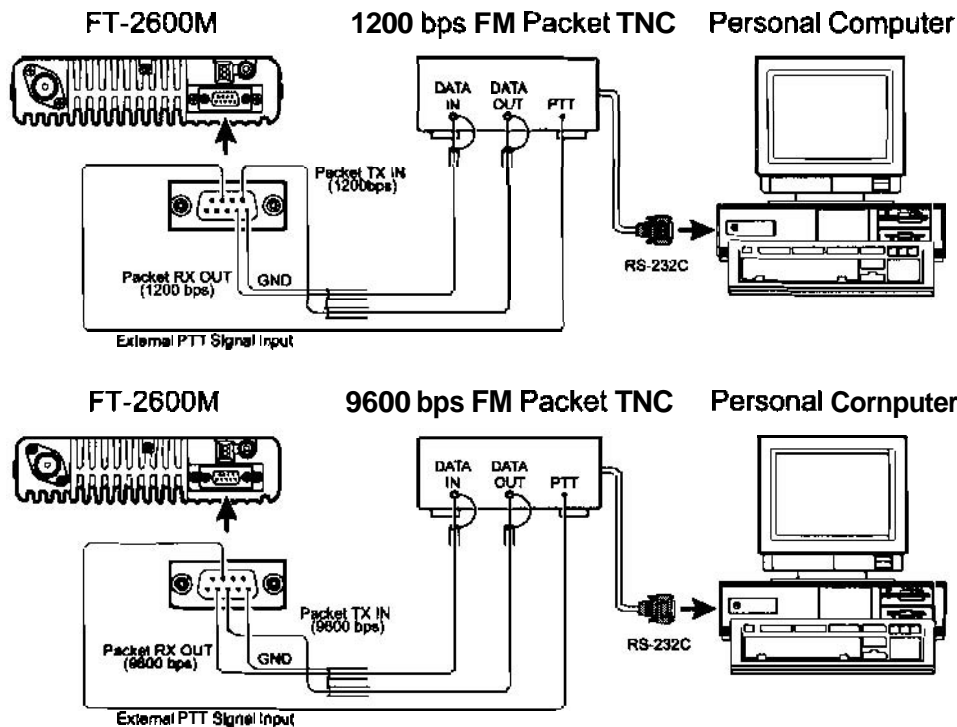

Finalement, noter que le menu 18 ("PCKT") permet d'activer ou désactiver le microphone pendant la mise en œuvre packet. Normalement, le réglage par défaut ("Microphone désactivé en Tx Packet") est approprié; Quand le microprocesseur détecte une entrée PTT sur le connecteur Data, le microphone est désactivé.

EN RÉCEPTION

METTRE L'APPAREIL SOUS ET HORS TENSION

Tourner le bouton **Power / VOL** vers la droite pour mettre l'appareil **sous tension**.

Le **canal de départ** est celui qui était actif à la mise hors tension.

AFFICHAGE DE LA TENSION D'ALIMENTATION

Quand vous mettez l'appareil sous tension, la tension d'alimentation est **indiquée** sur l'afficheur pendant **une** seconde. Après ce délai, l'afficheur retourne sur l'indication habituelle de la **fréquence**.

Pour vérifier la valeur de la tension d'alimentation à tout **instant** en trafic effectuer la **procédure suivante**.

- (1) Appuyer et maintenir la touche **[MHz]** pendant une seconde pour activer le **mode menu**, puis tourner le bouton **Main Dial** pour sélectionner "09 DC IN".
- (2) Appuyer brièvement sur la touche **[MHz]** pour afficher la tension du courant d'alimentation DC sur le LCD.
- (3) appuyer et maintenir la **touche [MHz]** pendant une **seconde** pour revenir **au mode normal**.

RÉGLER LE VOLUME ET LE SQUELCH

Tourner la commande **VOL** vers la **droite** pour obtenir **un** niveau confortable en **réception**

Pour régler le squelch, tourner la commande **SQL** vers la droite jusqu'au point où l'extinction du bruit de fond est obtenue. C'est à ce point que la **sensibilité aux faibles** signaux est la meilleure, et nous recommandons de ne **pas dépasser ce point dans la rotation de la commande**.

Pour **ajuster le réglage** du Squelch :

- (1) **Tourner** le Main Dial pour sélectionner une **fréquence non occupée** (ou il n'y a aucun signal).
- (2) Appuyer et maintenir la touche **[MHz]** pendant **une** seconde, puis tourner le bouton Main Dial pour sélectionner "28 SQL."
- (3) Appuyer sur la touche **[MHz]** brièvement, puis tourner le bouton Main Dial pour sélectionner le niveau du seuil de squelch (OFF, ou 1 à 15). Quand vous faites ce réglage, vous **devez être** capable **d'entendre** la montée du bruit de fond **quand** le réglage du squelch est insuffisant. La meilleure **sensibilité** est obtenue **quand** le Squelch est **positionné** juste après l'extinction du bruit de fond.
- (4) Appuyer et maintenir la touche **[MHz]** pendant une seconde pour sauvegarder le nouveau **réglage** et revenir en mode normal.

Une **fonction particulière** "SQUELCH HF" est **prévue** sur cet appareil. Elle vous permet de régler le squelch de telle manière **que seuls** les **signaux d'un certain niveau S-mètre** puissent ouvrir le squelch.

Mise en œuvre

Pour **activer** le circuit du SQUELCH HF, **exécuter** la procédure **suivante** :

- (1) Appuyer et maintenir la touche **[MHz]** pendant une **seconde**, puis tourner le bouton **Main Dial** pour sélectionner "**28 SQL.**"
- (2) Appuyer sur la touche **[MHz]** **brèvement**, puis tourner le bouton **Main Dial** pour sélectionner le **niveau** de force de **signal souhaité comme** seuil de squelch (OFF, **S-3**, **S-5**, **S7**, **S-9**, ou **S-FULL**).
- (3) Appuyer et maintenir la touche **[MHz]** pendant une seconde pour sauvegarder le nouveau réglage et revenir en mode normal.

Note: le squelch du récepteur s'ouvrira sur le niveau de réglage le plus haut déterminé par les deux systèmes squelch (Noise Squelch et RF Squelch). Par exemple :

- (1) *Si le Noise Squelch (Menu #28) est réglé à S-3, et le RF Squelch (Menu #22) est réglé à "S-9," le squelch s'ouvrira uniquement sur des signaux de niveau S-9 ou plus.*
- (2) *Si le RF Squelch est réglé à "S-3," le Noise Squelch est réglé pour des signaux pleine échelle, le squelch s'ouvrira uniquement sur des signaux pleine échelle. Dans ce cas, le Noise Squelch couvre l'action du RF Squelch.*

FONCTION VERROUILLAGE

S'il ne se passe rien quand on appuie sur un bouton, le panneau peut être "**verrouillé**" (Cette fonction est normalement utilisée pour **prévenir** un changement accidentel du **réglage** des commandes). Pour déverrouiller le **panneau** avant, utiliser la **procédure** suivante :

- (1) Appuyer et maintenir la touche **[MHz]** pendant une seconde, puis tourner le bouton **Main Dial** pour sélectionner "**17 LOCK.**"
- (2) Appuyer sur la touche **[MHz]** **brèvement**, puis tourner le bouton **Main Dial** pour changer réglage à "**OFF.**"
- (3) Appuyer et maintenir la touche **[MHz]** pendant une seconde pour sauvegarder le **nouveau** réglage et revenir en **mode normal**.
- (4) Pour verrouiller les commandes de la face avant, **sélectionner** "ON" à l'étape (2) ci-dessus.

TEMOIN SONORE DE CLAVIER

Un témoin sonore de **touche/bouton** valide l'appui **sur une** commande. Chaque touche et bouton ont **une** tonalité **différente**, et chaque fonction a une combinaison sonore **particulière**.

Si vous voulez enlever le **témoin** sonore (ou le remettre) :

- (1) Appuyer et maintenir la touche **[MHz]** pendant **une** seconde, puis tourner le bouton **Main Dial** pour sélectionner "**04 BEEP.**"
- (2) Appuyer la touche **[MHz]**, puis tourner le **bouton Main Dial** pour sélectionner l'affichage à "**OFF.**"
- (3) Appuyer et **maintenir** la touche **[MHz]** pendant **une** seconde pour sauvegarder le nouveau **réglage** et revenir en mode normal.

LUMINOSITÉ DE L’AFFICHEUR

L’éclairage de l’afficheur du FT-2600M a été spécialement étudié pour fournir la meilleure visibilité avec une atteinte minimale à votre vision nocturne lorsque vous conduisez. La luminosité de l’afficheur est réglable manuellement, selon la procédure suivante :

- (1) Appuyer et maintenir la touche [MHz] pendant une seconde, puis tourner le bouton **Main Dial** pour sélectionner “12 DIMR.”
- (2) Appuyer la touche [MHz], puis tourner le bouton **Main Dial** pour sélectionner un niveau de luminosité adapté : 01, D2, D3, 04, ou OFF (pas d’éclairage).
- (3) Appuyer et maintenir la touche [MHz] pendant une seconde pour sauvegarder le nouveau réglage et revenir en mode normal.

RÉGLAGE EN FRÉQUENCE : LE MODE “DIAL” (VFO)

Ce mode est utilisé pour choisir une fréquence avec le bouton **Main Dial** ou les boutons [UP] et [DWN] du microphone permettant de régler le VFO selon l’incrément de fréquence courant. Quand la recherche automatique est lancée en mode VFO, ce sont les mêmes incréments de fréquence qui sont utilisés.

Une rotation vers la droite du bouton **Main Dial** accroît la fréquence de trafic, tandis qu’une rotation vers la gauche fait décroître la fréquence.

Pour changer rapidement de fréquence (au pas de 1 MHz), appuyer sur la touche [MHz] brièvement, puis tourner le bouton **Main Dial**. Le digit des MHz de l’afficheur de fréquence clignote pendant que le réglage “1MHz” est active. Quand vous avez sélectionné le MHz souhaité, appuyer sur la touche [MHz] brièvement une fois de plus, puis reprendre le mode normal de réglage en fréquence à l’aide du bouton **Main Dial**.

CHOIX DE L’INCREMENT DE FRÉQUENCE

Les pas de réglage en fréquence sont pré-réglés en usine à des valeurs par défaut qui sont adaptés aux pays dans lesquels ces radios sont exportées.

Pour changer d’incrément de fréquence, utiliser la procédure suivante :

- (1) Appuyer et maintenir la touche [MHz] pendant une seconde, puis tourner le bouton **Main Dial** pour sélectionner “29 STEP.”
- (2) Appuyer la touche [MHz], puis tourner le bouton **Main Dial** pour sélectionner l’incrément souhaité : 5,0/10,0/12,5/15,0/20,0/25,0/50,0 (kHz).
- (3) Appuyer et maintenir la touche [MHz] pendant une seconde pour sauvegarder le nouveau réglage et revenir en mode normal. Direct Keypad Frequency Entry (MH-3686) Microphone)

Mise en œuvre

ENTRÉE DIRECTE DE LA FRÉQUENCE AU CLAVIER (MICROPHONE MH-36B6J)

Le clavier du microphone MH-36B6J DTMF peut être utilisé pour entrer directement la fréquence de trafic. Il peut être utilisé aussi pour accéder aux canaux mémoire.

Pour entrer une fréquence à l'aide du clavier du MH-36B6J :

(1) Appuyer sur la touche [DIMR], si nécessaire, pour mettre l'émetteur récepteur en mode VFO.

(2) Etant en réception sur n'importe quelle fréquence VFO, entrer les caractères de la fréquence souhaitée.

Par exemple, pour entrer 146.570 MHz, appuyer sur [1]⇒[4]⇒[6]⇒[5]⇒[2]⇒[0]. Un signal sonore aigu confirme la validité de l'appui sur chacune des touches pour chaque caractère ; le signal sonore final est plus long et confirme que la saisie de la fréquence est complète.

(3) La touche[#] peut être utilisée pour abréger la procédure d'entrée. L'appui sur la touche [#] met le caractère courant et tous les caractères qui suivent à "0" de façon à compléter la saisie.

Par exemple, pour entrer 146.500 MHz, appuyer [1]⇒[4]⇒[6]⇒[5]⇒[#].

Pour entrer 144.000 MHz, appuyer [1]⇒[4]⇒[4]⇒[#].

L'accès mémoire est également simple (voir page 32 pour plus de détails sur l'utilisation des mémoires). Vous pouvez accéder à une mémoire à l'aide du MH-36B6J à partir des modes opératoires : VFO, HOME, ou Mémoire.

(1) Faites le numéro de canal auquel vous voulez accéder, puis appuyer sur la touche[*].

Par exemple, pour accéder au canal mémoire 2, appuyer [2]⇒[*]. Pour accéder au canal mémoire 135, appuyer [1]⇒[3]⇒[5]⇒[*].

(2) Pour revenir en mode VFO, appuyer sur la touche [DIMR] de la Face avant ou deux fois sur la touche [P] du microphone (Le premier appui donnant l'accès à la mémoire de canal HOME ; voir page 34).

(3) Si vous êtes en mode accès mémoire, vous pouvez entrer une nouvelle fréquence de trafic directement, comme décrit ci-dessus dans la mise en œuvre du VFO. Cependant, vous pouvez observer qu'un indicateur "T" apparaît sur le côté droit de l'afficheur; Ceci indique que vous êtes commuté en mode "Mémoire Tune", qui est présenté en détail en page 34.

ÉMISSION

Pour émettre, appuyer simplement sur le commutateur PTT (Push To Talk) du microphone quand la fréquence n'est pas utilisée. Maintenir le microphone à environ 25 mm de votre bouche, et parler dans le microphone avec un niveau de voix normal. En fin d'émission, relâcher le commutateur PTT ; l'émetteur-récepteur repasse en mode réception.

CLAVIER DTMF

Les touches blanches (avec les nombres, lettres, ou les caractères */#) du microphone peuvent être utilisées pour l'envoi manuel des tonalités DTMF pour le cornposeur automatique ou la commande de relais. Pour ce faire, appuyer sur le commutateur PTT, et tout en le maintenant appuyer sur les touches souhaitées.

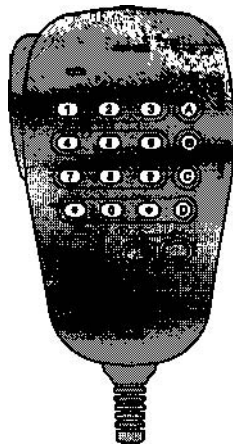

TONALITE D'APPEL 1750 Hz

En version européenne, appuyer le bouton [ACC] du microphone pour émettre une tonalité d'appel de 1750 Hz pour l'accès aux relais.

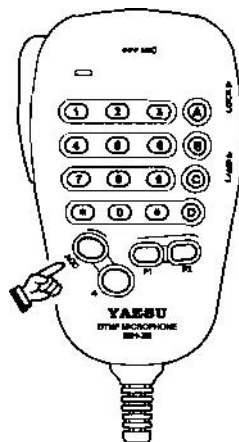

Mise en œuvre

RÉGLAGE DE LA PUISSANCE DE SORTIE

Quatre niveaux de puissance de sortie sont disponibles sur cet émetteur récepteur : 5 watts (Low 3), 10 watts (Low 2), 25 watts (Low 1) et 60 watts (High).

Pour changer le niveau de puissance, appuyer et maintenir la touche [REV] pour sélectionner une des quatre réglages de puissance. Ces niveaux de puissance sont chargés dans des registres mémoires au moment de la mise en mémoire (voir page 32 pour plus de détails sur la mise en œuvre mémoire).

Pendant l'émission, le bargraphe dévie sur l'afficheur, en fonction de la puissance de sortie choisie.

5 watts (Low 3)

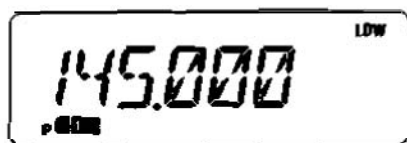

10 watts (Low 2)



25 watts (Low 1)



60 watts (High)



VERROUILLAGE DU PTT

Si souhaité, il est possible de verrouiller le PTT, pour éviter de passer intempestivement en émission.

Pour verrouiller le commutateur PTT, Faire comme suit :

- (1) Appuyer et maintenir la touche [MHz] pendant une seconde, puis tourner le bouton Main Dial pour sélectionner "16 LCKTX."
- (2) Appuyer la touche [MHz], puis tourner le bouton Main Dial pour mettre "ON" sur l'afficheur.
- (3) Appuyer et maintenir la touche [MHz] pendant une seconde pour sauvegarder le nouveau réglage et revenir en mode normal.
- (4) Pour annuler le verrouillage du PTT, sélectionner "OFF" à l'étape (2) ci-dessus.

PROTECTION THERMIQUE EN ÉMISSION

Bien que le FT-2600M soit pourvu d'un système de dissipation de chaleur, des transmissions excessivement longues ou une ventilation réduite autour de l'émetteur récepteur peuvent faire surchauffer l'appareil. Ces conditions difficiles peuvent être une cause potentielle de dommages.

Avant que la chaleur n'atteigne un niveau dangereux, un message d'alerte est affiché "TX PROTCT" pour ("TRANSMITTER PROTECTION"). Si cela survient, abrégez promptement votre émission pour permettre à votre radio de refroidir. Si votre mode de trafic vous oblige à des temps de transmissions prolongés, passer dans le mode "Low Power" qui convient le mieux afin que votre étage final puisse se refroidir. Vous pourrez ainsi découvrir qu'une bonne communication peut être réalisée même avec un niveau de puissance de 5 Watts.

TRAFIC VIA RELAIS

Le FT-2600M intègre un groupe de fonctions pratiques qui permet un trafic sur les relais amateurs à la fois efficace et agréable.

DÉCALAGES RELAIS

Cet émetteur récepteur offre trois méthodes de réglage des décalages de fréquence pour le trafic via relais :

- [1] **Choix** manuel de décalages relais pré-réglés ;
- [2] La fonction **décalage** relais automatique (ARS), activant automatiquement un décalage relais en fonction de la sous-bande utilisée ; et
- [3] **Des** fréquences émission et réception **indépendantes** (ceci correspond à des décalages relais non-standards).

[1] DÉCALAGES RELAIS STANDARDS

Le FT-2600M a été préparé pour être utilisé avec les décalages relais normalement utilisés dans votre pays. Pour les clients U.S., par exemple, le décalage relais standard est de 600 kHz, et le sens du décalage dépend de la partie de la bande utilisée.

Pour activer le décalage standard manuellement :

- (1) Appuyer et maintenir la touche [MHz] pendant une seconde, puis tourner le bouton **Main Dial** pour sélectionner "23 RPTR."
- (2) Appuyer la touche [MHz], puis tourner le bouton **Main Dial** pour sélectionner le sens de décalage souhaité: ARS, SHIFT -, SHIFT+, ou OFF (Simplexe).
- (3) Appuyer et maintenir la touche [MHz] pendant une seconde pour sauvegarder le nouveau réglage et revenir en mode normal.

Le décalage relais étant activé, il est possible d'inverser temporairement les fréquences émission et réception en appuyant sur la touche [REV] du panneau avant. Utiliser cette fonction pour afficher la fréquence d'émission sans transmettre, et pour vérifier la force des signaux sur la fréquence de sortie d'un relais (afin de déterminer s'il n'est pas mieux de faire la liaison en simplexe).

CHANGER LE DÉCALAGE RELAIS PAR DEFAUT

Le décalage relais est normalement réglé à 600 kHz en usine. Vous pouvez changer ce décalage en procédant comme suit :

- (1) Appuyer et maintenir la touche [MHz] pendant une seconde, puis tourner le bouton **Main Dial** pour sélectionner "26 SHIFT."
- (2) Appuyer la touche [MHz], puis tourner le bouton **Main Dial** pour mettre le décalage souhaité. Noter que la résolution des décalages relais standards est au multiple de 50 kHz.
- (3) Appuyer et maintenir la touche [MHz] pendant une seconde pour sauvegarder le nouveau réglage et revenir en mode normal.

Note: Ne pas utiliser la procédure ci-dessus si vous voulez juste opérer sur un couple particulier de fréquences. Utiliser le mode «fréquences émission/réception indépendantes», comme décrites au paragraphe [3] sur la page suivante.

[2] DECALAGE RELAIS AUTOMATIQUE

La fonction ARS du FT-2600M permet un trafic via relais facile et pratique en activant automatiquement la fonction dès qu'un réglage en fréquence est réalisé sur une sous-bande standard. La fonction ARS est initialisée aux valeurs standards du pays dans lequel l'appareil est exporté.

La fonction ARS est *activée* en usine. Pour la *désactivée* :

- (1) Appuyer et maintenir la touche [MHz] pendant une seconde, puis tourner le bouton **Main Dial** pour sélectionner "23 RPTR."
- (2) Appuyer la touche [MHz], puis tourner le bouton **Main Dial** pour mettre "OFF" sur l'afficheur.
- (3) Appuyer et maintenir la touche [MHz] pendant une seconde pour sauvegarder le nouveau réglage et revenir en mode normal.

Pour réactiver la fonction ARS à nouveau, sélectionner "ARS" à l'étape (2) ci dessus.

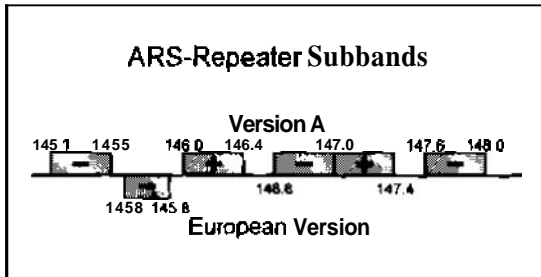

[3] FREQUENCES D'EMISSION SEPARÉES EN MÉMOIRE

Tous les canaux mémoires peuvent stocker un couple de fréquences Cmission réception, pour réaliser occasionnellement des décalages particuliers avec une résolution en fréquence plus grande que celle disponible dans la fonction standard.

Voici la procédure pour mettre en mémoire un couple de fréquences Cmission réception. Une présentation complète de mise en mémoire et d'accès mémoire peut être trouvés dans le paragraphe suivant.

- (1) Premièrement charger la fréquence *réception* (sortie relais). En mode VFO, régler l'émetteur récepteur sur la fréquence réception souhaitée. Puis appuyer et maintenir la touche [D/MR] pendant une seconde.
- (2) Dans un délai de cinq secondes après avoir appuyé sur la touche [D/MR], à l'aide du bouton Main Dial (ou des boutons [UP]/[DWN] du microphone) sélectionner le numéro du canal mémoire dans lequel vous souhaitez mettre la paire de fréquences. Si le registre mémoire contient déjà des données, l'afficheur clignote "CHnnnUSD" quand "nnn" est le numéro de canal.

Mise en œuvre

- (3) Puis appuyer la touche [DIMR] pendant une seconde pour charger la fréquence de réception dans la mémoire sélectionnée.
- (4) Deuxièmement, charger la fréquence d'émission (entrée relais). Etant toujours en mode VFO, régler l'émetteur récepteur sur la fréquence d'émission souhaitée.
- (5) Puis appuyer et maintenir la touche [DIMR] pendant une seconde.
- (6) Appuyer et maintenir le commutateur PTT, puis appuyer la touche [DIMR] pendant une seconde tout en maintenant le commutateur PTT. Il n'y a pas passage en émission, mais cela indique à l'émetteur récepteur qu'une programmation mémoire d'une fréquence d'émission séparée est en cours.

Quand la procédure ci-dessus est terminée, appuyer sur la touche [DIMR] brièvement. Le numéro de canal apparaît brièvement sur l'afficheur, étant suivi par la fréquence de sortie du relais. Si vous appuyez sur le commutateur PTT, vous pouvez voir s'afficher la fréquence d'entrée du relais. Noter également que l'afficheur indique “- +” dans le coin supérieur gauche ; ceci indique qu'un décalage (non-standard) a été chargé dans ce canal mémoire.

DIFERENTS MODES DE TONALITÉ

Les systèmes relais nécessitent souvent un signal pour l'activation de ceux-ci. Ces tonalités d'accès sont souvent imposées pour éviter les activations intempestives de relais par les bruits et autres signaux sur la bande. En plus, ces systèmes offrent la possibilité de surveiller en silence les canaux jusqu'au moment où un appel vous concernant directement vous arrive.

CTCSS (CONTINUOUS TONE CODED SQUELCH SYSTEM)

Ce système superpose une tonalité subaudible continue, sur votre émission radio. Quand il est décodé sur l'autre station, le signal CTCSS commande l'ouverture du squelch et permet la réception de votre message. Certains relais "fermés" utilisent cette limitation de l'accès, pour se prémunir des signaux d'autres relais (avec la même fréquence d'entrée) en limite de zone d'acquisition des relais. Il y a 43 tonalités CTCSS disponibles dans le FT-2600M.

FRÉQUENCES DES TONALITES CTCSS (Hz)							
67.0	69.3	71.9	74.4	77.0	79.7	82.5	85.4
88.5	91.5	94.8	97.4	100.0	103.5	107.2	110.9
114.8	118.8	123.0	127.3	131.8	136.5	141.3	146.2
151.4	156.7	159.8	162.2	167.9	173.8	179.9	183.5
186.2	189.9	192.8	196.6	199.5	203.5	206.5	210.7
218.1	225.7	229.1	233.6	241.8	250.3	254.1	-

DCS (DIGITAL CODE SQUELCH)

L'emploi du DCS module une tonalité subaudible correspondant à un protocole digital (code continu 33-bit synchrone). Le DCS est largement utilisé par les commerciaux de l'industrie du mobile terrestre en raison de ses performances meilleures ; ses 104 codes spécifiques offrent une meilleure immunité face aux erreurs de décodage que le CTCSS. Par contre le CTCSS est toujours le code le plus employé dans les systèmes de relais amateur.

Pour utiliser soit le CTCSS soit le DCS, les deux stations doivent être sur la même fréquence, et doivent avoir sélectionné la même tonalité CTCSS ou le même code DCS.

Pour sélectionner et activer le mode CTCSS ou DCS :

- (1) Appuyer et maintenir la touche [MHz] pendant une seconde, puis tourner le bouton **Main Dial** pour sélectionner "30 TONE."
- (2) Appuyer la touche [MHz], puis tourner le bouton **Main Dial** pour sélectionner le type de code souhaité :
 - "ENC" (Encode) apparaît quand le générateur de tonalité CTCSS est activé en émission uniquement.
 - "ENC/DEC" (Encode/Décode) apparaît quand la tonalité CTCSS est activée à la fois en TX et RX (seuls les signaux «Encodés» avec la tonalité active ouvriront votre radio),

Mise en œuvre

○ “DCS” (digital code squelch) apparaît quand le système DCS (TX & RX) est activé.

(3) Appuyer et maintenir la touche [MHz] pendant une seconde pour sauvegarder le nouveau réglage et revenir en mode normal.

Maintenant que vous avez sélectionné le mode Tonalité courant, il est nécessaire de choisir la tonalité CTCSS, ou le code DCS, que vous avez convenu d'utiliser avec l'autre station :

○ Si "ENC" ou "ENC/DEC" est sélectionné :

(1) Appuyer et maintenir la touche [MHz] pendant une seconde, puis tourner le bouton Main Dial pour sélectionner "31 TONEF."

(2) Appuyer la touche [MHz], puis tourner le bouton Main Dial pour choisir la tonalité CTCSS souhaitée.

(3) Appuyer et maintenir la touche [MHz] pendant une seconde pour sauvegarder le nouveau réglage et revenir en mode normal.

○ Si "DCS" est sélectionné :

(1) Appuyer et maintenir la touche [MHz] pendant une seconde, puis tourner le bouton Main Dial pour sélectionner "10 DCSN."

(2) Appuyer la touche [MHz], puis tourner le bouton Main Dial pour choisir le code DCS souhaité.

(3) Appuyer et maintenir la touche [MHz] pendant une seconde pour sauvegarder le nouveau réglage et revenir en mode normal.

Les réglages CTCSS/DCS peuvent être mis en registre mémoire en même temps que la programmation des mémoires. Pour changer une tonalité/code ou un type de tonalité, accéder au canal mémoire, réinitialiser la tonalité ou la fonction, et recharger la mémoire à nouveau. Si vous activez le mode CTCSS/DCS en mode bande programmée, il sera activé quand la paire de fréquence (les limites de la bande) mémorisée sera utilisée pour lancer une recherche automatique ou un réglage en fréquence.

Codes DCS

023	025	026	031	032	036	043	047	051	053	064	065	071	072	073	074	114	115	116	122	125
131	132	134	143	145	152	155	156	162	165	172	174	205	212	223	225	226	243	244	245	246
251	252	255	261	263	265	266	271	274	306	311	315	325	331	332	343	346	351	356	364	365
371	411	412	413	423	431	432	445	446	452	454	455	462	464	465	466	503	506	516	523	526
532	546	565	606	612	624	627	631	632	854	662	664	703	712	723	731	732	734	743	754	-

CHOIX CTCSS/DCS AVEC UNE TOUCHE DU MICROPHONE

Une des "touches programmables" du microphone (**P1**, **P2**, ou **ACC**) peut être utilisée pour une commande plus intelligible en mode CTCSS et/ou DCS.

Dans ce qui suit, on présuppose que la touche [**P1**] a reçu la fonction "TONE", comme décrit en page 53.

(1) Quand vous avez choisi la fréquence de trafic souhaitée, appuyer la touche [**P1**] momentanément. L'affichage indique "OFF" s'il n'y a aucun code CTCSS ou DCS courant.

(2) Sous trois secondes, appuyer sur la touche [**P1**] autant de fois que nécessaire pour activer le mode de tonalité souhaité. Les options disponibles sont:

E (CTCSS Ericodeur) La tonalité courante apparaît sur le côté droit de l'afficheur.

ED (CTCSS Encodeur/Décodeur) La tonalité courante apparaît sur le côté droit de l'afficheur, et "CTCSS" apparaît au-dessus de l'affichage.

DCS (DCS Encodeur/Décodeur) Le numéro du code DCS courant apparaît sur le côté droit de l'afficheur, et "DCS" apparaît au-dessus de l'affichage.

OFF Aucune tonalité ou code CTCSS/DCS n'est activé.

(3) Quand vous avez fait votre choix dans la liste ci-dessus, appuyer sur les touches [**UP**] ou [**DWN**] du microphone, autant de fois que nécessaire, pour choisir la tonalité CTCSS souhaitée ou le numéro de code DCS.

Note: La procédure ci-dessus peut être exécutée en mode VFO, en mode mémoire, ou en mode canal HOME. Toutes les modifications que vous faites seront mémorisées comme une évolution de traitement par rapport aux données originales, qui seront abandonnées. Cependant, il n'est pas nécessaire de "remettre en mémoire" les données si vous modifiez les informations CTCSS/DCS d'une mémoire.

RECHERCHE AUTOMATIQUE SUR LA TONALITÉ CTCSS

Dans les cas de trafic ou vous ne connaissez pas la tonalité CTCSS utilisée par l'autre station, vous pouvez demander à la radio de lister sur les signaux arrivants et de rechercher automatiquement sur le code employé.

Avant de lancer la recherche sur tonalité, merci de vérifier le réglage du bouton [**ACC**] du microphone (Menu #21) ; il doit être à "TSRCH" pour un bon fonctionnement.

Pour rechercher sur la tonalité CTCSS utilisée :

(1) Mettre la radio en mode CTCSS.

(2) Appuyer sur le bouton [**ACC**] du microphone brièvement pour lancer la recherche sur les tonalités CTCSS incidentes.

Mise en œuvre

- (3) Quand la radio détecte la bonne **tonalité**, il s'arrête sur cette **tonalité**, et la **BF** peut passer.
- (4) Appuyer et maintenir la **touche [D/M]** pendant **une** seconde ; la tonalité CTCSS **détectée** est mémorisée comme **tonalité** courante, ainsi elle peut **être utilisée** pour **les** prochaines mises en mémoire.
Elle **peut être** visualisée **via le MENU #31 (TONEF)**.
- (5) **Appuyer et** maintenir la touche **[MHz]** pendant une seconde pour revenir en mode normal.

RECHERCHE AUTOMATIQUE SUR LE CODE DCS

Dans les cas de trafic ou **vous** ne connaissez pas le code **DCS utilisé** par l'autre station, vous pouvez demander à la radio d'écouter les signaux arrivants et de rechercher automatiquement **sur** le code employé.

Avant de lancer la recherche **sur** tonalité, merci de vérifier le réglage du bouton **[ACC]** du microphone (**Menu 21**) ; il doit être à "TSACH" pour un bon fonctionnement.

Pour rechercher sur le code CTCSS utilisé :

- (1) Mettre la radio **en mode** DCS.
- (2) Appuyer sur le bouton **[ACC]** du microphone **brèvement** pour lancer la recherche sur les codes DCS incidentes.
- (3) Quand la radio détecte le **bon** code, il s'arrête **sur** ce code, et la BF peut passer.
- (4) Appuyer et maintenir la touche **[D/MR]** pendant **une** seconde ; Le code DCS **détecte** est mémorisé comme code **courant**, ainsi il peut **être** utilisé pour les mises en mémoire **prochaines**.
Elle **peut être** visualisée **via le MENU #10 (DCSN)**.
- (5) **Appuyer et** maintenir la **touche [MHz]** pendant **une seconde** pour revenir en mode normal.

INVERSION DU CODE DCS

Le DCS utilise un mot codé formé d'une trame de 23 **bits**, transmis (subaudible) à une vitesse de 134.4 **bps (bit/sec)**. Occasionnellement, **une inversion** du signal peut advenir **lors** de la **complémentation** de code à **envoyer** ou **recevoir**. **Ceci** permet d'**éviter** l'ouverture du **squelch** du **récepteur** avec l'activation du DCS, alors que la **séquence** du décodage **n'est pas achevée** et que la sélection n'est pas établie.

Les situations types qui peuvent occasionner une inversion sont :

- Connexion d'un **préamplificateur** de réception **externe**.
- Trafic à travers un **relais**.
- Connexion d'un amplificateur **linéaire** externe.

Noter qu'une inversion de code inattendue ne signifie **pas** que tous les équipements listes **ci-dessus** soient défectueux !

Dans certaines configurations d'amplification, le **signal en sortie (phase)** est inversé par rapport à celui **de l'entrée**.

Des petits signaux ou des amplificateurs de puissance ayant un nombre impair (1, 3, 5, etc.) **d'étages**, d'amplification peuvent causer l'inversion d'un code DCS émis ou reçu.

Cependant le plus souvent cela ne doit pas se produire (l'architecture des amplificateurs et les standards industriels prennent ceci en compte), s'il **vous** arrive que le squelch de **votre récepteur** ne **s'ouvre pas** quant à la fois vous et l'autre station utilisez un code DCS **commun**, **vous** ou l'**autre** station (**mais pas les deux à la fois**) pouvez faire ce qui suit :

- (1) Appuyer et maintenir la **touche [MHz]** pendant **une** seconde, puis tourner le bouton **Main Dial** pour sélectionner "11 DCSNA."
- (2) Appuyer la touche **[MHz]**, puis tourner le bouton **Main Dial** pour sélectionner un des modes suivants :

TRX NOR:	Encodeur: Normal	Décodeur:	Normal
RX REV:	Encodeur: Normal	Décodeur:	Reverse (Inversé)
TX RN:	Encodeur: Reverse (Inversé)	Décodeur:	Normal
TRX REV:	Encodeur: Reverse (Inversé)	Décodeur:	Reverse (Inversé)
- (3) Appuyer et maintenir la touche **[MHz]** pendant une seconde pour sauvegarder le **nouveau réglage** et revenir en **mode normal**.

Se souvenir qu'il faut **remettre** le réglage par défaut du **MENU #11** à "TRX NOR" (Encodeur ; Normal, Décodeur ; Normal) quand l'incident est réglé.

"PAGER" CTCSS

Un "pager" CTCSS ajoute un **signal** d'alerte à la tonalité CTCSS, pour plus de convivialité. **Quand vous recevez** un appel avec une tonalité CTCSS, la sonnerie retentit **pour** vous **alerter de la présence d'un appel**.

- (1) Appuyer et maintenir la touche **[MHz]** pendant une **seconde**, puis tourner le bouton **Main Dial** pour sélectionner "05 BELL."
- (2) Appuyer la touche **[MHz]**, puis tourner le bouton **Main Dial** pour mettre l'affichage à "WU."
- (3) Pour désactiver la sonnerie CTCSS, sélectionner "OFF" à l'étape (2) ci-dessus.

Les appels sans la tonalité CTCSS seront **également ignorés** pendant l'utilisation de la **sonnerie CTCSS**.

Noter que **les autres stations** n'ont pas besoin d'avoir la **fonction sonnerie CTCSS** activée **pour** vous appeler ; **Elles peuvent juste** utiliser le **codage CTCSS** standard.

Quand vous répondez à un **appel avec** sonnerie CTCSS, il est souhaitable **d'éteindre la** fonction sonnerie, **ou sinon** l'émetteur **récepteur** sonnera à chaque montée de squelch.

Vous pouvez mettre la fonction sonnerie CTCSS dans un mémoire, avec la tonalité CTCSS et le status encodeur/décodeur.

EMPLOI DU COMPOSEUR DTMF

Huit **mémoires** pour le composeur DTMF sont disponibles sur le **FT-2600M**. Ces **mémoires du composeur DTMF** peuvent charger jusqu'à 16 caractères d'un numéro de **téléphone** pour un **autocommutateur** associé à un relais ou toute autre utilisation.

Pour charger une **mémoire** du composeur DTMF, faire comme suit :

- (1) Appuyer et maintenir la touche **[MHz]** pendant une seconde, puis tourner le bouton **Main Dial** pour sélectionner "**15 DTMFW**."
- (2) Appuyer la touche **[MHz]**, puis tourner le bouton **Main Dial** pour sélectionner le numéro de canal de la mémoire du composeur **DTMF** dans lequel vous souhaitez mettre un **numéro de téléphone** ("1" à "8").
- (3) Appuyer brièvement sur la touche **[DIMR]**.
- (4) Tourner le bouton **Main Dial** pour sélectionner le premier caractère du **numéro de téléphone** que vous voulez charger.
- (5) Quand vous avez sélectionné le bon caractère, appuyer brièvement la touche **[D/MR]**. Puis tourner le bouton **Main Dial** pour sélectionner le second des 16 chiffres disponibles dans le registre mémoire du composeur DTMF courant.
- (6) Répéter cette procédure pour **chaque** caractère du **numéro de téléphone**.
- (7) Quand la saisie de tous les **caractères** est **complète**, appuyer et maintenir la touche **[DI MR]** pendant une seconde pour sauvegarder les **nouveaux paramètres**. Si vous souhaitez charger une autre **trame DTMF**, tourner le bouton **Main Dial** pour choisir un autre registre mémoire DTMF, puis répéter les **opérations de l'étape (3) à l'étape (6)** ci-dessus.
- (8) Quand toutes les **mémoires DTMF** nécessaires sont **remplies**, appuyer et maintenir la touche **[MHz]** pendant une seconde pour **sauvegarder les nouveaux réglages** et revenir en **mode normal**.

Pour émettre un numéro de **téléphone** mémorisé, faire comme suit :

- (1) Si vous n'êtes pas dans le système **MENU**, appuyer et maintenir la touche **[MHz]** pendant une seconde, puis tourner le bouton **Main Dial** pour obtenir "**15 DTMFW**."
- (2) Puis appuyer sur la touche **[MHz]** brièvement pour activer la sélection de la mémoire du **composeur**.
- (3) Tourner le bouton **Main Dial** pour sélectionner la mémoire du composeur DTMF à envoyer.
- (4) Appuyer et maintenir le commutateur **PTT**.
- (5) Tout en maintenant appuyé le commutateur **PTT**, appuyer sur la touche **[MHz]** brièvement pour émettre la trame.

Une fois que vous avez appuyé sur le bouton **[MHz]** à l'étape ci-dessus, vous pouvez relâcher le commutateur **PTT**, car le composeur transmet toute la trame **DTMF** automatiquement.

Mise en œuvre

La vitesse à laquelle les caractères DTMF sont envoyés peut être changée. Deux vitesses sont possibles : lente (10 caractères par seconde) et rapide (20 caractères par seconde ; réglage par défaut).

Pour permuter entre les deux vitesses d'envoi, faire comme suit :

- (1) Appuyer et maintenir la touche [MHz] pendant une seconde, puis tourner le bouton **Main Dial** pour sélectionner "14 OTMFS."
- (2) Appuyer la touche [MHz], puis tourner le bouton **Main Dial** pour sélectionner la vitesse souhaitée : "50 ms" (grande vitesse) ou "100 ms" (petite vitesse).
- (3) Appuyer et maintenir la touche [MHz] pendant une seconde pour sauvegarder le nouveau réglage et revenir en mode normal.

Vous pouvez également mettre un délai plus long entre le moment où vous appuyez sur la touche [MHz] (avec le PTT appuyé) et le moment où le premier caractère DTMF est envoyé.

Pour mettre un temps de délai, faire comme suit :

- (1) Appuyer et maintenir la touche [MHz] pendant une seconde, puis tourner le bouton **Main Dial** pour sélectionner "13 DTMFD."
- (2) Appuyer la touche [MHz], puis tourner le bouton **Main Dial** pour sélectionner la vitesse souhaitée (50/250/450/750/1000 ms).
- (3) Appuyer et maintenir la touche [MHz] pendant une seconde pour sauvegarder le nouveau réglage et revenir en mode normal.

Emploi du système mémoire

MISE EN MÉMOIRE

Pour mettre une fréquence en mémoire :

- (1) En mode VFO, choisir la fréquence souhaitée, le décalage relais, la tonalité CTCSS, et le niveau de puissance à l'émission.
- (2) Appuyer et maintenir la touche [D/MR] pendant une seconde. Un numéro de mémoire (ou lettres et chiffres) clignote sur l'afficheur.
- (3) Dans un délai de cinq secondes après l'appui sur la touche [DIMR], utiliser le bouton Main Dial ou les boutons [UP]/[DWN] du microphone pour choisir le canal mémoire souhaité (si le canal est occupé par des données chargées précédemment, le témoin *USD* apparaît à droite du numéro de canal qui est en train de clignoter).

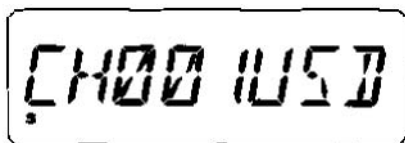

- (4) Appuyer à nouveau sur la touche [D/MR], cette fois-ci brièvement, pour charger les données affichées dans le canal mémoire sélectionné. Le libellé de la mémoire arrête de clignoter, et l'affichage est réinitialisé, sauf un caractère qui clignote sur la gauche de l'afficheur. Si vous souhaitez ajouter une désignation au canal qui vient d'être juste sauvegardé, aller *vivement* à l'étape suivante.

Note: si le dernier caractère ne clignote plus, ceci indique que le délai pour mettre le libellé est dépassé. Les données concernant la fréquence ne sont cependant pas perdues si cela arrive.

POUR AJOUTER UN LIBELLÉ A UNE MÉMOIRE

- (1) Pendant que le caractère le plus à droite est en train de clignoter à l'étape (4) ci-dessus, tourner le bouton **Main Dial** pour sélectionner le premier caractère du nom que vous souhaitez charger, puis appuyer sur la touche [D/MR] pour passer au caractère suivant. Les lettres (majuscules et minuscules), les chiffres, et les symboles sont disponibles.
- (2) A nouveau tourner le bouton **Main Dial** pour sélectionner le chiffre, la lettre ou le symbole souhaité, puis appuyer sur la touche [D/MR] pour passer à l'emplacement de caractère suivant.
- (3) Répétez l'étape (2) autant de fois que nécessaire à pour compléter le nom, puis appuyer et maintenir la touche [D/MR] pendant une seconde pour sauvegarder le libellé saisi et revenir en mode normal.

*Note: si vous souhaitez ajouter un libellé après que le délai de saisie sera passé, premièrement accéder au canal mémoire concerné (voir ci-dessous), puis appuyer la touche [MHz] pendant une seconde pour passer en mode MENU. Tourner le **Main Dial** pour choisir la ligne MENU #0Z (ALPH), puis appuyer sur la touche [MHz] brièvement. Vous êtes maintenant prêt pour commencer la saisie à l'étape (1) ci-dessus.*

Emploi du système mémoire

ACCÈS MÉMOIRES

Étant en mode VFO, appuyer brièvement une fois sur la touche [D/MR] pour activer le mode "MR" (Memory Recall).

Quand plus d'une mémoire a été chargée, utiliser le bouton **Main Dial** pour choisir une mémoire. Alternativement, les boutons [UP] et [DOWN] du microphone peuvent être utilisés pour parcourir ou rechercher automatiquement à travers les mémoires disponibles. Quand les boutons du microphone sont utilisés, appuyer et relâcher immédiatement le bouton pour se déplacer d'un incrément vers le haut ou le bas ; appuyer et maintenir le bouton [UP] ou le bouton [OWN] pendant une seconde pour lancer la recherche automatique en mémoire,

Pendant l'utilisation du mode MR, le témoin "M" apparaît sur le coté droit de l'affichage.

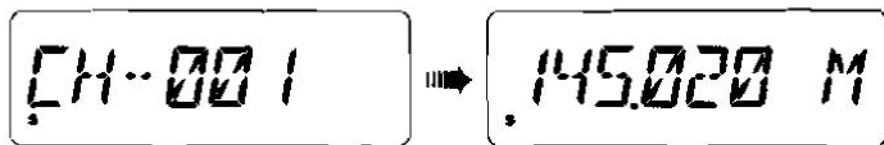

ACCÈS MÉMOIRE AVEC LE MICROPHONE MH-36_{B6J}

En étant en mode VFO, canal HOME (voir ci-dessous), ou mode accès mémoire, le clavier du MH-36_{B6J} peut être utilisé pour l'accès direct aux canaux mémoires.

Pour le réaliser, faire le chiffre du canal auquel vous voulez accéder, puis appuyer sur la touche[*]. Par exemple, pour accéder au canal mémoire 5, appuyer [5]⇒[*]. Pour accéder au canal mémoire 18, appuyer sur [1]⇒[1]⇒[8]⇒[*].

ACCÈS MÉMOIRE AVEC LE LIBELLE DU CANAL MÉMOIRE

Si vous êtes en mode "MR", appuyer sur la touche [A/N] pour remplacer l'affichage de la fréquence par le libellé M.

Emploi du système mémoire

CANAL MÉMOIRE "HOME"

Un canal mémoire "HOME" très facilement accessible par une seule touche est disponible pour accéder le plus facilement à votre fréquence favorite. Cette mémoire n'apparaît pas dans la banque mémoire normale.

Pour accéder au canal "HOME" en étant en mode MR, appuyer brièvement sur la touche [DIMR]. En étant en mode VFO, appuyer deux fois sur la touche [DIMR]. Quand vous êtes en train d'opérer sur la fréquence du canal "HOME", un "H" apparaît sur le côté droit de l'afficheur.

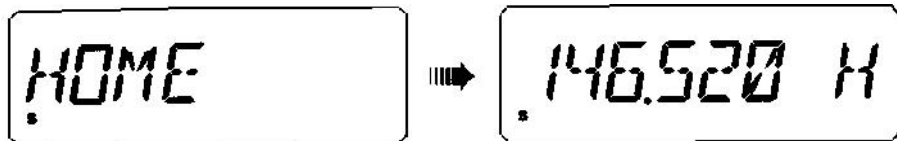

La valeur par défaut mise en usine dans le canal "HOME" est 146.520 MHz. Ce canal mémoire peut recevoir une autre valeur. Pour le faire, suivre la même procédure que celle qui est utilisée avec les autres mémoires.

- (1) En mode VFO, se régler sur la fréquence qui doit être mise en mémoire "HOME", et faire les choix de décalages relai et autres informations données comme pour une mise en mémoire normale.
- (2) Appuyer et maintenir la touche [D/MR] pendant une seconde, puis tourner la commande principale pour sélectionner "HOME."
- (3) Appuyer brièvement sur la touche [D/MR] pour mettre en mémoire "HOME" la nouvelle fréquence.
- (4) A ce moment le digit le plus à droite clignote indiquant par là que vous pouvez ajouter un libellé alphanumérique pour mieux identifier cette fréquence mise dans le canal "HOME". Suivre la procédure de mise en place d'un libellé décrite précédemment.

RÉGLAGE PAR DÉCALAGE MÉMOIRE

Après avoir accéder à un canal mémoire particulier, vous pouvez quitter ce canal comme si vous étiez en mode VFO.

- (1) Avec le FT-2600M en mode "MR", choisir le canal mémoire souhaité.
- (2) Appuyer brièvement sur la touche [MHz].
- (3) Maintenant tourner la commande principale, pour se régler sur une nouvelle fréquence. Cette nouvelle fréquence peut être mise en mémoire selon les procédures précédentes.
- (4) Si vous voulez revenir sur la fréquence mémoire d'origine, appuyer brièvement sur la touche [DIMR]. N'importe quel décalage en mémoire sera effacé et le contenu original du canal mémoire apparaît sur l'afficheur.

Emploi du système mémoire

MODE "CANAL"

Une fois que la programmation des mémoires est terminée, vous pouvez mettre votre radio en mode "canal", dans lequel le mode VFO et le mode canal HOME sont inaccessibles. Ceci est particulièrement intéressant pour une utilisation à caractère plutôt professionnelle où plusieurs opérateurs utilisent ce type de moyen pour la première fois, et qu'un accès canal vraiment simplifié est souhaité.

Pour mettre la radio en mode "canal", la mettre tout d'abord hors tension. Puis tout en appuyant et en maintenant la touche [D/MR] mettre la radio sous tension. Le VFO et le canal HOME sont maintenant désactivé.

Pour revenir en mode normal, répéter la procédure de mise sous tension ci-dessus.

EFFACER LES MÉMOIRES

Avec 174 mémoires disponibles au total, il arrive assez souvent qu'il y ait un besoin d'effacer le contenu de certaines mémoires. La procédure pour le faire est simple :

- (1) Appuyer et maintenir la touche [D/MR] pendant une seconde.
- (2) Tourner le **Main Dial** pour choisir le canal à effacer. Noter que le canal mémoire 1 ne doit pas être effacé, car il s'agit du canal prioritaire.
- (3) Appuyer sur le bouton [A/N]. Ceci affiche le décalage entre le canal mémoire 1, et la mémoire sélectionnée précédemment pour être effacée.

Note Importante : Une fois effacées, les données de ce canal ne peuvent être "restorées".

Les possibilités de **scanning** du FT-2600M donnent à l'opérateur plusieurs **méthodes** pratiques de **navigation rapide en fréquence**.

EMPLOI SIMPLE DE LA RECHERCHE

Avant d'activer la recherche, s'assurer **que** le Squelch ne **laisse** passer aucun bruit de **fond** quand aucun **signal** n'est **présent**. **Sil y a du bruit, la recherche** ne fonctionnera pas (parce que la radio pensera être sur un canal occupé).

La recherche peut être lancée ou **arrêtée avec** les boutons [UP] et [DWN] du microphone. Les techniques suivantes sont **utilisées** en mode recherche :

- (1) Appuyer et maintenir soit le bouton [UP] ou le bouton [DWN] pendant une **seconde** et mode *VFO* lance la recherche en mode **croissant** ou en mode **décroissant**.
- (2) **Appuyer** et maintenir **soit** le bouton [UP] ou le bouton [DWN] pendant **une** seconde en **mode Memory Recall** lance la recherche **sur** les canaux **mémoires** en mode croissant ou en mode décroissant **sur** le numéro de canal.
- (3) La recherche s'arrête quand un signal ouvre le **squelch**, et le point décimal sur l'afficheur clignote. Vous **pouvez choisir** un **des deux modes de reprises** (décrites **plus loin**).
- (4) Pour arrêter la recherche manuellement, le plus facile est **d'appuyer** brièvement sur le commutateur **PTT** du microphone (ceci ne produit aucune émission).

La recherche peut être **arrêtée** également manuellement **en appuyant** sur les boutons [UP] ou [DWN] du microphone. ou sur **la** touche [D/MR] de la face avant de **la** radio.

OPTIONS DE REPRISE DE SCAN

Deux options de reprise **sont** disponibles sur le FT-2600M :

- [1] Le mode **BUSY**, la recherche reste arrêtée aussi longtemps qu'une porteuse est présente sur le canal ; des que la **porteuse** disparaît **en fin d'émission** de l'autre station, la recherche reprend,
- [2] Le mode **TIME**, la recherche s'arrête **cinq** secondes **uniquement**, après quoi la recherche reprend (**que** l'autre station ait terminé ou non sa transmission).

Pour **changer** d'option de reprise de scan :

- (1) Appuyer et **maintenir** la touche [MHz] pendant une **seconde**, **puis** tourner le bouton **Main Dial** pour sélectionner "25 SCAN."
- (2) Appuyer la touche [MHz], puis tourner le bouton **Main Dial** pour sélectionner le mode de **reprise souhaité (BUSY ou TIME)**.
- (3) **Appuyer et** maintenir la touche [MHz] pendant une seconde pour **sauvegarder** le nouveau réglage et revenir en mode normal.

MÉMOIRE ÉVITÉE EN RECHERCHE (MODE MR)

Quand vous avez en mémoire des **canaux** continuellement occupés (comme **ceux qui** supportent la diffusion des bulletins **météo**), vous pouvez souhaiter **les éviter en recherche automatique**, mais les avoir disponibles en *sélection* manuelle.

Pour **choisir** une **mémoire** qui **devra** être évitée en recherche :

- (1) Accéder au canal mémoire à **éviter**. Noter **que** le canal mémoire 1 ne peut pas être évité, car c'est le canal prioritaire.
- (2) **Appuyer** et maintenir la touche [MHz] **pendant une** seconde, puis tourner le bouton **Main Dial** pour sélectionner "27 SKIP."
- (3) **Appuyer la** touche [MHz], puis tourner le bouton **Main Dial** pour sélectionner "SKIP."
- (4) Appuyer et maintenir la touche [MHz] **pendant** une seconde pour **sauvegarder** le nouveau réglage et revenir en **mode** normal.

Pour **réactiver** une mémoire "évitée", sélectionner "STOP" à l'étape (3) **ci-dessus**.

MÉMOIRE À ÉVITER TEMPORAIREMENT

Si la recherche s'arrête **répétitivement** sur un canal **temporairement bruyant**, vous pouvez temporairement le repérer **pour** qu'il soit **éviter**. Le canal sera **ainsi éviter jusqu'au** moment vous arrêtez manuellement la recherche (en appuyant sur le commutateur **PTT**, par exemple).

Pour **éviter** un canal **temporairement**, appuyer sur la touche [MHz] **brièvement** au moment où la recherche s'arrête sur ce **canal**. La **recherche reprend** instantanément, et ce **canal** ne sera plus exploré pendant cette session de recherche. Noter que le canal mémoire 1 ne **peut pas** être évité, car c'est le canal prioritaire.

LIMITES PROGRAMMABLES DE BANDE DE RECHERCHE

En plus de la recherche par bande et de la recherche en mémoire, cette radio peut être réglée en fréquence ou en recherche uniquement entre une paire de fréquences limite haute et basse d'une bande à explorer. Par exemple, vous pouvez souhaiter limiter le réglage en fréquence ou en recherche de 144,5 - 146 MHz, pour éviter la partie SSB/CW de la sous-bande entre 144,0 et 144,5 MHz.

Ces limites sont mises dans des "mémoires limites de sous-bande," désignées PMS1L, PMS1U, PMS2L, et PMS2U, avec "L" et "U" représentant les valeurs basses (Lower) et hautes (Upper) des limites.

Pour utiliser cette fonction, faire comme suit :

- (1) mettre la valeur basse de la plage souhaitée en mémoire "PMS-1L," et la valeur haute en mémoire "PMS1U (ou, alternativement, en mémoires "PMS-2L" et "PMS-2U").
- (2) ayant accédé à n'importe quelle de ces mémoires, appuyer sur la touche [MHz] brièvement pour activer la recherche en bande programmable. L'indicateur "P" apparaît sur le côté droit de l'afficheur, vous rappelant que vous êtes en train d'utiliser la recherche en bande programmable.

Les fréquences mises dans les mémoires "L" et "U" servent maintenant à se régler en fréquence ou en recherche entre deux limites, créant ainsi en quelque sorte une nouvelle bande.

Pour annuler les limites de sous-bande et revenir en mode normal, appuyer brièvement sur la touche [D/MR].

Note: Si la fréquence dans le canal mémoire "PMS-xL" est égale ou plus grande que la fréquence du canal mémoire "PMS-xU," il n'est pas possible de lancer la recherche programmée.

RECHERCHE DYNAMIQUE

La fonction recherche dynamique peut être utilisée pour charger – automatiquement sans intervention de l'opérateur – une banque spéciale de 50 canaux mémoires (par bande) en fonction de l'activité. La fonction recherche dynamique balaie soit la totalité de la bande soit une portion de bande limitée au moyen de la fonction précédente, et charge la banque mémoire spéciale avec les données fréquence et décalage relais des canaux trouvés activés (si l'ARS est actif). Les canaux sont chargés dans l'ordre où ils sont trouvés, quelque soit la force du signal ou l'ordre en fréquence.

La fonction recherche dynamique est très utile quand vous vous retrouvez dans une ville pour la première fois, où les fréquences relais utilisées vous sont peu familières ;

La fonction recherche dynamique permet de découvrir où se trouve l'activité locale, et automatiquement charge ces fréquences pour vous.

La fonction recherche dynamique est simple à activer :

- (1) Appuyer sur la touche [P2].*
- (2) La recherche dynamique explore la bande courante dans le sens croissant en fréquence, chargeant au passage les canaux actifs sur lequel le squelch est ouvert.
- (3) Quand 50 canaux sont chargés ou que la recherche atteint la limite de bande, la recherche s'arrête et l'émetteur récepteur revient à la fréquence de départ.
- (4) Pour accéder aux mémoires que la recherche dynamique vient juste de renseigner, tourner le bouton Main Dial ou appuyer sur les touches [UP] ou [DWN] du microphone.
- (5) Si vous trouvez un canal particulier que vous souhaitez transférer dans le système "normal" de mémoires, suivre les procédures de mise en mémoire décrites en page 32.
- (6) Appuyer brièvement sur la touche [D/MR] pour sortir du mode recherche dynamique.

Noter que ces mémoires sont aussi appelées mémoires "soft" ; Elles sont perdues si vous sortez du mode recherche dynamique ou lancez un nouveau balayage en recherche dynamique.

* La touche [P2] (programmable par l'utilisateur) est initialisée en usine pour la mise en œuvre de la recherche dynamique. Il est possible d'assigner à cette fonction à une autre touche programmable, si vous le souhaitez. Voir page 53.

SURVEILLANCE DU CANAL PRIORITAIRE

La fonction **Priorité** permet de surveiller automatiquement l'**activité** sur le canal **mémoire 001** toutes les **cinq** secondes quand **vous** trafiquez **en mode VFO** ou **sur** une mémoire **différente**. Quand le récepteur **détecte** un signal sur la mémoire "Prioritaire", l'**activité** est **reportée** automatiquement sur ce canal tant que le signal est présent (plus quelques secondes). **Si vous** passez **en émission** en étant **en arrêt** sur le canal prioritaire, la surveillance **priorité** **cesse**, et l'émetteur récepteur «reste» à indéfiniment sur le **canal** prioritaire. Seul le canal 001 est **disponible** comme canal prioritaire.

Pour activer la **surveillance du canal** prioritaire :

- (1) Mettre la commande **SQL** de façon à éliminer le bruit de fond sur **un** canal mémoire **inoccupé**, puis mettre la fréquence du **futur** canal "Prioritaire" dans le canal **mémoire 001**.
- (2) Appuyer sur la touche [DIMR] pour passer en mode VFO. Si vous êtes en mode **mémoire**, sélectionner la mémoire sur laquelle **vous** souhaitez opérer (autre que le canal prioritaire).
- (3) Appuyer et maintenir la touche [AIN] pendant une **seconde** pour **lancer** la surveillance du canal prioritaire. Le témoin "**PRI**" {"Canal prioritaire"} apparaît en haut de l'afficheur.

Pendant la surveillance du canal prioritaire, la fréquence affichée **devient** celle de la mémoire **prioritaire brièvement** environ toutes les cinq secondes, au moment où le récepteur **vérifie** l'**activation** du canal.

Tant qu'il **n'y a pas de** signal sur la mémoire **Prioritaire** (causant l'ouverture **du squelch**), vous pouvez régler en **fréquence**, émettre et recevoir sur le **VFO**, ou accéder et opérer sur **les autres mémoires** ; Cependant, la recherche n'est **pas possible** (sauf en **manuel**, incrément **par** incrément, à l'aide des boutons [UP] et [DWN] du microphone). car les **circuits** logiques de la recherche **automatique** sont également **utilisés** par la fonction surveillance du canal **prioritaire**.

Si une station que vous souhaitez contacter **apparaît** sur le canal Prioritaire, appuyer **brièvement** sur le commutateur **PTT** quand **vous** recevez **son** signal (il n'y a pas passage en émission) pour **arrêter** la recherche sur le prioritaire.

A ce moment, le FT-2600M passe en **mode MR** sur le canal 001, et le mode **opérateur** précédent (VFO, MR, ou **HOME**) est ignoré.

Autrement, si vous décidez de **ne pas** contacter la station apparaissant sur le canal **prioritaire**, la surveillance prioritaire **s'arrête** et le point **décimal** sur l'**afficheur** clignote. La surveillance prioritaire reprend selon l'option de reprise de **scan** courante " soit **parée un arrêt de** 5 secondes, ou **après** une porteuse d'**annulation**.

Pour **annuler** la surveillance prioritaire, **appuyer** brièvement sur la touche [DIMR].

La fonction **prioritaire** ne peut être désactivée par la mise hors tension de l'émetteur récepteur.

Si vous êtes **en cours** de surveillance prioritaire au moment où **vous** mettez votre radio hors tension, **il est supposé** que vous souhaitiez continuer la surveillance prioritaire dans votre session d'activité suivante, et quand l'émetteur récepteur sera remis **sous** tension, l'appareil sera mis automatiquement **dans ce mode**.

MODE INVERSION PRIORITAIRE

En mode **canal** prioritaire (**double veille**), une fonction spéciale est disponible pour vous **permettre** de basculer instantanément sur le canal prioritaire, sans attendre que celui-ci **reçoive** du trafic.

Cette fonction **étant activée**, la surveillance prioritaire est lancée. En appuyant juste **sur** le bouton **PTT** du microphone, il y a bascule instantanée sur le canal prioritaire.

Pour activer l'**inversion** du prioritaire :

- (1) Appuyer et maintenir la touche [MHz] pendant une **seconde**, puis **tourner le bouton Main Dial** pour sélectionner "24 RVRT."
- (2) Appuyer la **touche [MHz]**, puis tourner le bouton **Main Dial** pour sélectionner "ON."
- (3) Appuyer et maintenir la touche [MHz] pendant **une** seconde pour sauvegarder le nouveau réglage et revenir en mode normal.

Pour **désactiver** l'inversion **du** prioritaire, sélectionner "OFF" à l'étape (2) ci dessus.

ARTS™: Systeme de Surveillance D'une Liaison

Ce système utilise un signal DCS pour vous informer quand vous et une autre station équipée elle aussi ARTS sont dans la plage ou la liaison est possible. Les deux stations doivent d'abord se mettre en mode DCS et utiliser le même code DCS.

Chaque fois que vous appuyez sur le **PTT**, ou toutes les 30 secondes après l'activation de la fonction ARTS, votre radio émet un signal DCS (subaudible). Si l'autre radio est dans la plage, le témoin sonore (si activé) retentit, et le "logo ARTS" clignote sur l'affichage.

Que vous parliez ou non, les deux radios continuent à s'interroger entre elles toutes les 30 secondes tant que la fonction ARTS est active. Vous pouvez également faire transmettre à votre radio votre indicatif en CW toutes les neuf minutes, pour satisfaire aux règles d'identification.

Si vous vous trouvez hors de portée pendant plus d'une minute (deux trames d'interrogation), votre radio détecte qu'aucun signal n'a été reçu. L'alerte sonore retentit, et le "logoARTS" s'arrête de clignoter. Si vous revenez en portée, votre témoin sonore retentit à nouveau, et le "logoARTS" clignote à nouveau.

En mode ARTS, il n'est pas possible de changer de fréquence de trafic ou tout autres réglages ; vous devez tout d'abord arrêter la fonction ARTS et revenir en mode normal. C'est une mesure de sécurité pour éviter une perte de contact accidentel par changement de fréquence, etc.

EMPLOI DU SYSTÈME ARTS

Voici comment activer les ARTS :

- (1) Appuyer et maintenir la touche **[MHz]** pendant une seconde, puis tourner le bouton **Main Dial** pour sélectionner "03 ARTS."
- (2) Appuyer la touche **[MHz]**, puis tourner le bouton **Main Dial** pour sélectionner le mode opératoire ARTS : "RX (réception-uniquement)," "TX (émission-uniquement)," "TRX (émission réception)," ou "OFF." L'utilisation des deux radios en mode ARTS présuppose quelles soient réglées à "TRX."
- (3) Appuyer et maintenir la touche **[MHz]** pendant une seconde pour sauvegarder la saisie et quitter. L'icône est affichée sur l'écran "ARTS". Après deux trames d'interrogation (une minute), si aucune réponse n'est détectée, l'icône "ARTS" apparaît fixe ; sinon, l'icône "ARTS" clignote aussi longtemps que les deux stations restent dans la plage de liaison.
- (4) Pour annuler le mode ARTS, sélectionner "OFF" à l'étape (2) ci-dessus.

ARTS™: Systeme de Surveillance D'une Liaison

MODES ARTS

Dans la description précédente de l'emploi de l'ARTS, les deux émetteurs récepteurs étaient mis en mode "TRX" (émission réception). Il y a deux autres modes ARTS disponibles au MENU #03, comme mentionné ci-dessous :

RX – Utiliser ce mode si souhaitez mettre votre radio uniquement en écoute, et qu'elle n'interroge pas l'autre station (dans ce cas l'autre radio peut être mise en mode "TX"). Ici, votre radio émet un signal sonore et l'icône "ARTS" clignote pour indiquer le status de la connexion.

TX – Ce mode met votre radio dans un mode «balise» dans lequel vous ne souhaitez pas recevoir les trames d'interrogation (mais vous pouvez encore les entendre quand les autres stations émettent). Dans ce cas, l'icône "ARTS" n'apparaît pas. Vous pouvez avoir votre identifiant CW quand ce mode est activé.

INITIALISATION DE LA FONCTION ID CW

La fonction ARTS comporte une identification CW, comme mentionné précédemment. Le FT-2600M peut être configuré pour envoyer "DE (votre indicatif) K" en code Morse toutes les neuf minutes quand la fonction ARTS est activée. Le champ réservé à l'indicateur est de 7 caractères.

Comment programmer l'identifiant CW :

- (1) Appuyer et maintenir la touche **[MHz]** pendant une seconde, puis tourner le bouton **Main Dial** pour sélectionner "08 CWIDN."
- (2) Appuyer la touche **[MHz]**. Le premier emplacement clignote. Ceci indique que le mode saisie est activé. Dans ce mode, tourner le bouton **Main Dial** pour sélectionner les chiffres et lettres de l'indicateur, et appuyer sur la touche **[D/MR]** pour déplacer l'emplacement du caractère à saisir d'une position vers la droite.
- (3) Tourner le bouton **Main Dial** pour sélectionner le premier chiffre ou lettre de l'indicateur, puis appuyer sur la touche **[D/MR]** pour se mettre à l'emplacement suivant.
- (4) répéter l'étape (3) autant de fois que nécessaire pour compléter la saisie de l'indicateur.
- (5) Appuyer et maintenir la touche **[MHz]** pendant une seconde pour sauvegarder l'identifiant CW ID saisi et revenir en mode normal.

Pour activer l'identifiant CW ID :

- (1) Appuyer et maintenir la touche **[MHz]** pendant une seconde, puis tourner le bouton **Main Dial** pour sélectionner "07 CWID."
- (2) Appuyer la touche **[MHz]**, puis tourner le bouton **Main Dial** pour changer l'affichage à "ON."
- (3) Appuyer et maintenir la touche **[MHz]** pendant une seconde pour sauvegarder le nouveau réglage et revenir en mode normal.

Pour désactiver l'identifiant CW ID, sélectionner "OFF" à l'étape (2) ci-dessus.

Une fois que vous avez relié votre TNC et votre ordinateur en suivant les instructions de la page 13, il n'y a pas besoin d'autre configuration du FT-2600M pour réussir cette mise en œuvre. L'émetteur récepteur est configuré automatiquement à la bonne vitesse de transfert (1200 bps ou 9600 bps) en fonction de l'acheminement du signal via le connecteur DATA du panneau arrière.

Normalement, le microphone est désactivé pendant l'émission packet, pour éviter d'avoir des interférences sur le flux de données par l'entrée vocale. Cependant, cette fonction de protection peut être désactivée, si vous avez quelque raison de souhaiter le microphone disponible pendant l'émission packet.

Pour réactiver le microphone pendant l'émission packet :

- (1) Appuyer et maintenir la touche [MHz] pendant une seconde, puis tourner le bouton Main Dial pour sélectionner "18 PKT."
- (2) Appuyer la touche [MHz], puis tourner le bouton Main Dial pour sélectionner "MIC ON."
- (3) Appuyer et maintenir la touche [MHz] pendant une seconde pour sauvegarder le nouveau réglage et revenir en mode normal.

Pour désactiver le microphone pendant l'émission en packet (configuration type), sélectionner "MIC OFF" à l'étape (3) ci-dessus.

Les procédures d'emploi en packet sont pilotées par des logiciels utilisés par votre ordinateur et votre TNC. Consulter la documentation accompagnant ces logiciels pour plus de détails sur le trafic en packet.

COMPTEUR DE DÉLAIS D'ÉMISSION

Cette fonction (TOT) est prévue pour forcer l'émetteur récepteur à revenir en mode réception après une durée programmable d'émission continue (par défaut 6 minutes).

Cette fonction évite à votre émetteur récepteur d'émettre la "porteuse mortelle" sur une longue durée à la suite par exemple d'un blocage accidentel en émission du commutateur PTT du microphone.

Le délai de "commutation" de la fonction peut être ajusté, par incréments de une minute, pour une période pouvant aller de 1 à 60 minutes.

Pour changer le délai par défaut (6 minutes) faire comme suit :

- (1) Appuyer et maintenir la touche [MHz] pendant une seconde, puis tourner le bouton Main Dial pour sélectionner "32 TOT."
- (2) Appuyer la touche [MHz], puis tourner le bouton Main Dial pour sélectionner l'intervalle de temps souhaité (entre 1 et 60 minutes, ou OFF).
- (3) Appuyer et maintenir la touche [MHz] pendant une seconde pour sauvegarder le nouveau réglage et revenir en mode normal.

MISE HORS TENSION AUTOMATIQUE

La fonction "mise hors tension automatique" (APO) éteint complètement la radio après un délai programmé par l'utilisateur de non utilisation des touches ou boutons ou du PTT. Si vous n'appuyez sur aucune touches ou boutons de la face avant, ne tournez pas le bouton Main Dial, n'utilisez pas les touches et boutons du microphone, ou n'émettez pas, et tant que l'émetteur récepteur ne fait pas de recherche automatique ou de surveillance de canal prioritaire, la radio se mettra d'elle-même à l'arrêt après la période spécifiée. Cette fonction est très utile pour minimiser la consommation de la batterie en installation mobile si vous oubliez d'éteindre l'émetteur récepteur quand vous quittez votre véhicule.

Pour activer la fonction APO faire comme suit :

- (1) Appuyer et maintenir la touche [MHz] pendant une seconde, puis tourner le bouton Main Dial pour sélectionner "02 APO."
- (2) Appuyer la touche [MHz], puis tourner le bouton Main Dial pour sélectionner le délai "d'extinction" souhaité (entre 1 et 12 heures, ou OFF).
- (3) Appuyer et maintenir la touche [MHz] pendant une seconde pour sauvegarder le nouveau réglage et revenir en mode normal.

COMMANDE DE BANDE PASSANTE FM & GAIN MICRO

Vous pouvez réduire le niveau d'entrée du microphone et la bande passante en réception quand vous opérez sur des fréquences rapprochées (canaux au pas de 12.5 ou 15 kHz). Ceci réduit la largeur du signal en réception, minimisant ainsi les risques d'interférences avec d'autres utilisateurs.

Pour réduire le niveau d'entrée du microphone :

- (1) Appuyer et maintenir la touche [MHz] pendant une seconde, puis tourner le bouton Main Dial pour sélectionner "33 W/N."
- (2) Appuyer la touche [MHz], puis tourner le bouton Main Dial pour changer l'affichage à "NARROW."
- (3) Appuyer et maintenir la touche [MHz] pendant une seconde pour sauvegarder le nouveau réglage et revenir en mode normal.

Pour remettre le niveau d'entrée normal du microphone (le plus fort) et la bande passante normale en réception (15 kHz), sélectionner "WIDE" à l'étape (2) ci-dessus.

TOUCHES PROGRAMMABLES DU MICROPHONE (ACC/P1/P2)

Des fonctions par défaut ont été assignées (en usine) aux touches et boutons [P1], [P2], et [ACC] du microphone du FT-2600M. Celles-ci peuvent être changées par l'utilisateur, si vous souhaitez définir une autre fonction pour une touche particulière.

Pour changer l'assignation d'une fonction à une touche :

- (1) Appuyer et maintenir la touche [MHz] pendant une seconde, puis tourner le bouton Main Dial pour obtenir le numéro du MENU correspondant à la touche à laquelle une fonction peut être assignée (19 PG P1, 20 PG P2, ou 21 PG AC).
- (2) Appuyer sur la touche [MHz] brièvement, puis tourner le bouton Main Dial pour sélectionner la fonction que vous souhaitez assigner à la touche ou bouton que vous avez sélectionné juste à l'étape précédente. Les choix possibles sont:

SQL OFF	Force l'ouverture du squelch pour avoir les petits signaux.
SSRCH	Lance la recherche dynamique
TONE	Choisit le CTCSS ou DCS et la fréquence tonalité/code.
TSRCH	Lance la recherche sur tonalité ou code CTCSS/DCS.
T. BURST	Active le 1750 Hz.
RPTR	Sélectionne le sens du décalage relais.
- (3) Appuyer sur la touche [MHz] brièvement pour verrouiller le nouveau choix.
- (4) Tourner le bouton Main Dial pour sélectionner une autre touche ou bouton programmable à modifier, si souhaité, parmi les lignes MENU restantes. Suivre la procédure présentée précédemment.
- (5) Appuyer et maintenir la touche [MHz] pendant une seconde pour sauvegarder le nouveau réglage et revenir en mode normal.

Note: La fonction de la touche [P] est fixe sur le choix [O/MR/HOME].

Réinitialisation du CPU

REINITIALISATION DES MENUS

Pour réinitialiser tous les menus à leurs valeurs par défaut, appuyer les touches [REV] et [D/MR] tout en mettant l'émetteur-récepteur sous tension.

REINITIALISATION MAJEURE CPU ; MÉMOIRES ET MENU

Pour effectuer une réinitialisation majeure CPU ; mémoires et MENU, appuyer sur les touches [AIN], et [D/MR] tout en mettant l'émetteur-récepteur sous tension.

You can transfer all data stored in one transceiver to another set by utilizing the handy "CLONING" feature. This requires a user-constructed cloning cable which connects the MIC jacks on the two transceivers as shown below.

Clonage

Vous pouvez transférer toutes les données d'un émetteur-récepteur dans un autre en utilisant la fonction "CLONAGE". Cela nécessite un câble de clonage à réaliser par l'utilisateur pour relier les prises micros des deux appareils comme montre ci-dessous.

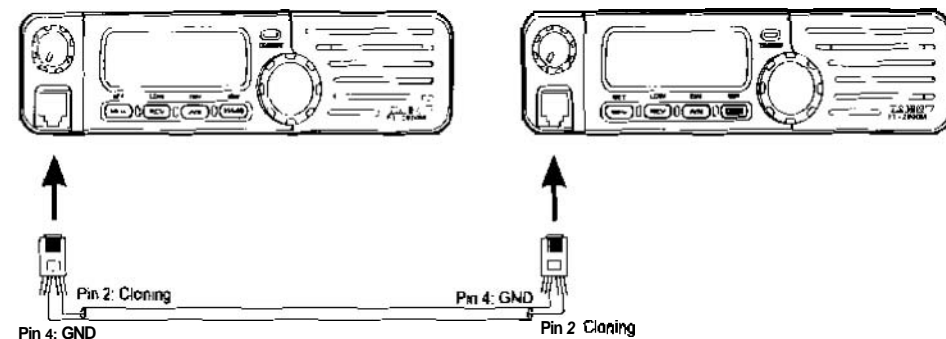

Pour cloner d'un émetteur-récepteur sur un autre, faire comme suit :

- (1) Mettre le câble de clonage dans la prise MICRO de chaque appareil.
- (2) Éteindre les deux émetteurs-récepteurs, puis appuyer et maintenir la touche [AIN] sur chaque radio tout en les remettant sous tension. Le témoin "CLN" apparaît sur l'afficheur.
- (3) sur la radio "destination", appuyer sur le bouton [D/MR].
- (4) Puis, sur la radio "source", appuyer la touche [MHz].
- (5) s'il y a un problème pendant le processus de clonage, "CLN ERR" est affiché. Vérifier les connexions de votre câble et essayer à nouveau.
- (6) si le clonage est réussi, mettre la radio "destination" hors tension. Puis faire de même pour la radio "source".

Enlever le câble de clonage. Les canaux et données opératoires sont maintenant identiques sur les deux radios.

Elles peuvent être mises maintenant sous tension pour une utilisation normale.

Le système de Menu du FT-2600M permet de personnaliser un grand nombre de paramètres du mode opératoire pour l'adapter au mieux aux besoins de l'opérateur.

Le MENU est facile à activer et paramétrer, pour ce faire suivre la procédure ci-après :

- ① Appuyer et maintenir la touche [MHZ] pendant une seconde.
- ② Tourner le bouton Main Dial pour sélectionner la ligne MENU à paramétrer.
- ③ Appuyer la touche [MHZ], puis tourner le bouton Main Dial pour ajuster le status ou la valeur de la ligne MENU.
- ④ Quand tous les réglages sont faits, appuyer et maintenir la touche [MHZ] pendant une seconde pour sauvegarder les nouveaux réglages et revenir en mode normal.

Les lignes MENU sont, pour plus de facilité, présentées par ordre alphabétique.

SOMMAIRE DES CHOIX MENU

N°	Menu	Fonction	Valeurs possibles	Défaut
01	ALPH	Programmation d'un libellé mémoire	-	-
02	APO	Mise hors tension automatique	1 ~ 12 Hours, or OFF	OFF
03	ARTS	choix mode ARTS	TRX/TX/RX/OFF	OFF
04	BEEP	témoin sonore des touche/ bouton	ON/OFF	ON
05	BELL	fonction "pager" CTCSS	ON/OFF	OFF
06	CHNUM	affichage momentané du N° du canal mémoire	ON/OFF	OFF
07	CWID	identifiant CW en mode ARTS	ON/OFF	OFF
08	CWDN	saisie de l'indicalif pour les ARTS CW	-	YAESU
09	DC IN	Indique la tension d'alimentation	-	-
10	DCSN	Réglage du n°code DCS	104 standard DCS codes	023
11	DCSNR	choix "Normal" ou "Inversé" du code DCS	TRX NOR/RX REV/TX REV/TRX REV	TRX NOR
12	DIMR	Réglage luminosité afficheur	D1/D2/D3/D4/OFF	D1
13	DTMFD	délai pour le composeur DTMF	50/250/450/750/1000 ms.	450 ms.
14	DTMFS	Vitesse d'envoi du composeur DTMF	50/100 ms.	50 ms.
15	DTMFW	mise en mémoires du composeur DTMF	-	-
16	LCKTX	verrouillage du PTT	ON/OFF	OFF
17	LOCK	verrouillage des touche/bouton	ON/OFF	OFF
18	PCKT	désactivation microphone en Packet	MIC OFF/MIC ON	MIC OFF
19	PG P1	Assigner une fonction à P1 du micro	SQL OFF/SSRCH/TONE/TSRCH / T-BURST/RPTR	SQL OFF
20	PG P2	Assigner une fonction à P2 du micro	SQL OFF/SSRCH/TONE/TSRCH/T-BURST/RPTR	SSRCH

N°	Menu	Fonction	Valeurs possibles	Défaut
21	PG AC	Assigner une fonction à ACC du micro	SQL OFF/SSRCH/TONE/TSRCH/T-BURST/RPTR	TSRCH
22	RFSQL	seuil du RF Squelch	OFF/S-3/S-5/S-7/S-9/S-FULL	OFF
23	RPTR	sens du décalage relais	ARS/Décalage -/Décalage +/ OFF	ARS
24	RVRT	inversion "canal prioritaire"	OFF/ON	OFF
25	SCAN	reprise de scan	BUSY/TIME	BUSY
26	SHIFT	importance du décalage relais	0.00 ~ 99.95 MHz (jusqu'à 4MHz)	600 kHz
27	SKIP	éviter un canal en recherche	SKIP/STOP	STOP
28	SQL	seuil du squelch	OFF/1 ~ 15	8
29	STEP	pas de fréquence mode VFO ou Mémoire	5/10/12.5/15/20/25/50 KHz par pas	5 kHz
30	TONE	mode CTCSS ou DCS	OFF, ENC, ENC/DEC, DCS	OFF
31	TONEF	fréquence tonalité CTCSS	47 tonalités CTCSS standard	100.0 Hz
32	TOT	délai d'extinction	1 ~ 60 minutes, or OFF	6 minutes
33	W/N	gain Micro / bande passante	WIDE/NARROW	WIDE

DETAILS DES LIGNES MENU

01 ALPH

Fonction: Programmer un libellé pour une mémoire. Voir page 32.

02 APO

Fonction: Active/désactive la mise hors tension automatique.

Valeurs disponibles : 1 = 17 Heures, ou OFF

Valeurs par défaut : OFF

03 ARTS

Fonction: Sélectionne le mode ARTS.

Valeurs disponibles : TRX/TX/RX/OFF

Valeurs par défaut : OFF

04 BEEP

Fonction: Active/désactive le témoin sonore de touche/bouton.

Valeurs disponibles : ON/OFF

Valeurs par défaut : ON

05 BELL

Fonction: Active/désactive le "pager" CTCSS.

Valeurs disponibles : ON/OFF

Valeurs par défaut : OFF

06 CHNUM

Fonction: Affiche le numéro de canal mémoire en tournant le **Main Dial**.
Valeurs disponibles : ON/OFF
Valeurs par défaut : OFF

07 CWID

Fonction: Active/désactive l'identifiant CW en mode ARTS.
L'indicatif apparaît aussi bièvement à la mise sous tension de la radio.
Valeurs disponibles : ON/OFF
Valeurs par défaut : OFF

08 CWIDN

Fonction: saisie de l'indicatif utilisé par le CW ARTS.
Valeurs par défaut : YAESU

09 DC IN

Fonction: Indique la tension d'alimentation

10DCSN

Fonction: Choix du n° du code DCS.
Valeurs disponibles : 104 codes DCS standards.
Valeurs pas défaut : 023

11DCSNR

Fonction: Sélectionne "Normal" ou "Inversé" pour le code DCS.
Valeurs disponibles : TRX NOR (Encodeur : Normal Décodeur : Normal)
RX REV (Encodeur : Normal Décodeur : Inverse)
TX REV (Encodeur : Inversé Décodeur : Normal)
TRX REV (Encodeur : Inversé Décodeur : Inversé)
Valeurs par défaut : TRX NOR (Encodeur : Normal Décodeur : Normal)

12 DIMR

Fonction: Réglage de la luminosité de l'afficheur.
Valeurs disponibles : D1/D2/D3/D4/OFF
Valeurs par défaut : D1 (le plus lumineux)

13 DTMFD

Fonction: Réglage du délai de saisie pour le composeur DTME.
Valeurs disponibles : 50/250/450/750/1000 ms.
Valeurs par défaut : 450 ms.

14 DTMFS

Fonction: Réglage de la vitesse de transfert du composeur DTME
Valeurs disponibles : 50*100 ms.
Valeurs par défaut : 50 ms (grande vitesse)

15 DTMFW

Fonction: Charger les mémoires du composeur DTMF. Voir page 30.

16 LCKTX

Fonction: Active/désactive le verrouillage du PTT.
Valeurs disponibles : ON/OFF
Valeurs par défaut : OFF

17 LOCK

Fonction: Active/désactive le verrouillage des touches/boutons
Valeurs disponibles : ON/OFF
Valeurs par défaut : OFF

18 PCKT

Fonction: Active/désactive le micro en émission Packet.
Valeurs disponibles : MICROON/MICROOFF
Valeurs par défaut : MICROOFF

19 PG P1

Fonction: désigne la fonction assignée à la touche **P1** du microphone
Valeurs disponibles : SQL OFF/SSRCH/TONE/TSRCH/T-BURST/RPTR
Valeurs par défaut : SQL OFF (SQUELCH OFF)

20 PG P2

Fonction: désigne la fonction assignée à la touche **P2** du microphone.
Valeurs disponibles : SQL OFF/SSRCH/TONE/TSRCH/T-BURST/RPTR
Valeurs par défaut : SSRCH (SMART SEARCH)

21 PGAC

Fonction: désigne la fonction assignée à la touche ACC du microphone.
Valeurs disponibles : SQL OFF/SSRCH/TONE/TSRCH/T_BURST/RPTR
Valeurs par défaut : TSRCH (TONE SEARCH)

22 RFSQL

Fonction: Ajuste le seuil du RF SQUELCH.
Valeurs disponibles : OFF/S-3/S-5/S-7/S-9/S-FULL
Valeurs par défaut : OFF

23 RPTR

Fonction: Active l'ARS et règle le sens du décalage relais
Valeurs disponibles: ARS/SHIFT -/SHIFT +/OFF
Valeurs par défaut: ARS

24 RVRT

Fonction: Active l'inversion du «canal prioritaire»
Valeurs disponibles: OFF/ON
Valeurs par défaut: OFF

25 SCAN

Fonction: Sélectionne l'option de reprise de scan.
Valeurs disponibles: BUSY/TIME
Valeurs par défaut: BUSY

26 SHIFT

Fonction: règle l'importance du décalage relais
Valeurs disponibles: 0.00 - 99.95 MHz (décalage de moins de 4 MHz possible)
Valeurs par défaut: 600 kHz (dépend de la version de l'émetteur récepteur)

27 SKIP

Fonction: Marque le canal à éviter en recherche automatique.
Valeurs disponibles: SKIP/STOP
Valeurs par défaut: STOP (Stop sur canal occupé)

28 SQL

Fonction: règle le seuil de SQUELCH
Valeurs disponibles: OFF/1 - 15 (sur échelle arbitraire)
Valeurs par défaut: 8

29 STEP

Fonction: Réglage du pas de fréquence pour le mode VFO/Mémoire.
Valeurs disponibles: 5/10/12.5/15/20/25/50 kHz par pas
Valeurs par défaut: 5 kHz (version USA — autre pays peut être différent)

30 TONE

Fonction: Sélectionne le mode CTCSS ou DCS.
Valeurs disponibles: OFF, ENC, ENC/DEC, DCS
Valeurs par défaut: OFF

31 TONEF

Fonction: saisie de la fréquence de la tonalité CTCSS (MENU #10 pr le code DCS)
Valeurs disponibles: 47 Tonalités CTCSS standards
Valeurs par défaut: 100.0 Hz

32 TOT

Fonction: saisie du délai d'extinction automatique
Valeurs disponibles: 1 - 60 minutes. ou OFF
Valeurs par défaut: 6 minutes

33 W/N

Fonction: réglage du gain micro /déviation et bande passante en réception
Valeurs disponibles: WIDE/NARROW
Valeurs par défaut: WIDE (±5 kHz déviation, 15 kHz de bande passante)

FT-2600M Circuit Diagram

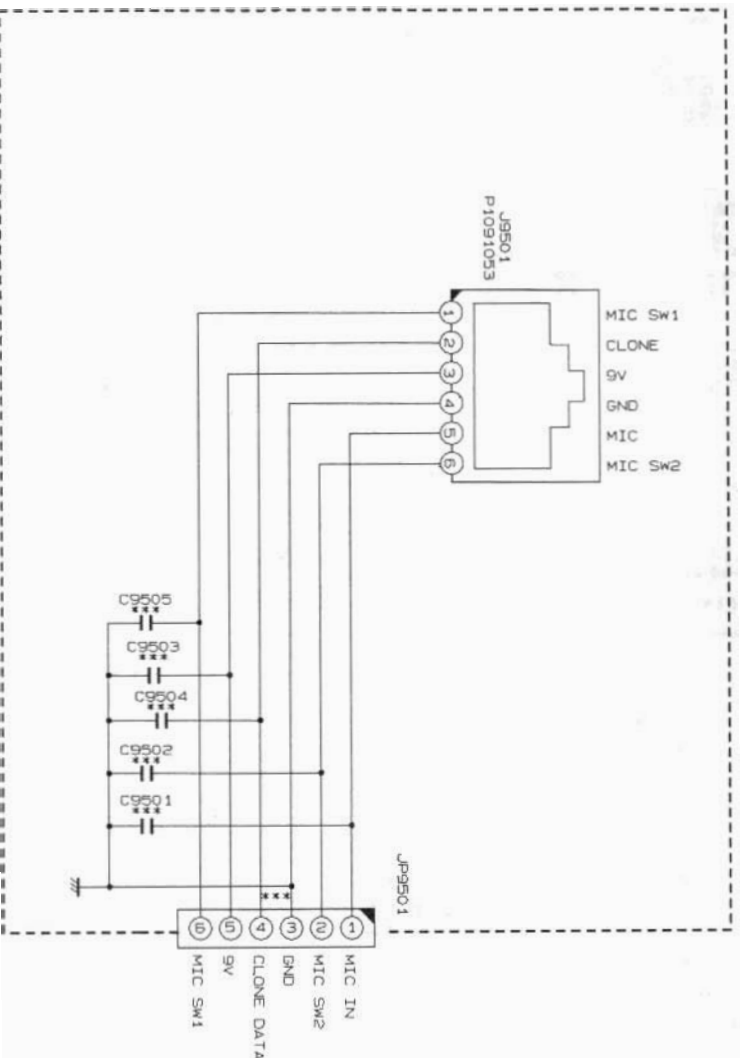
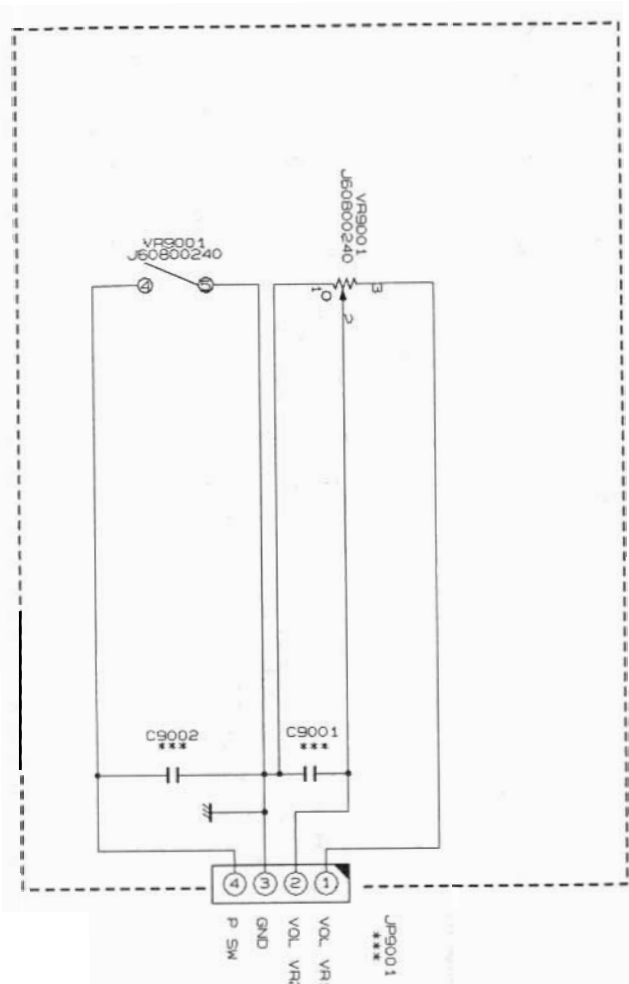

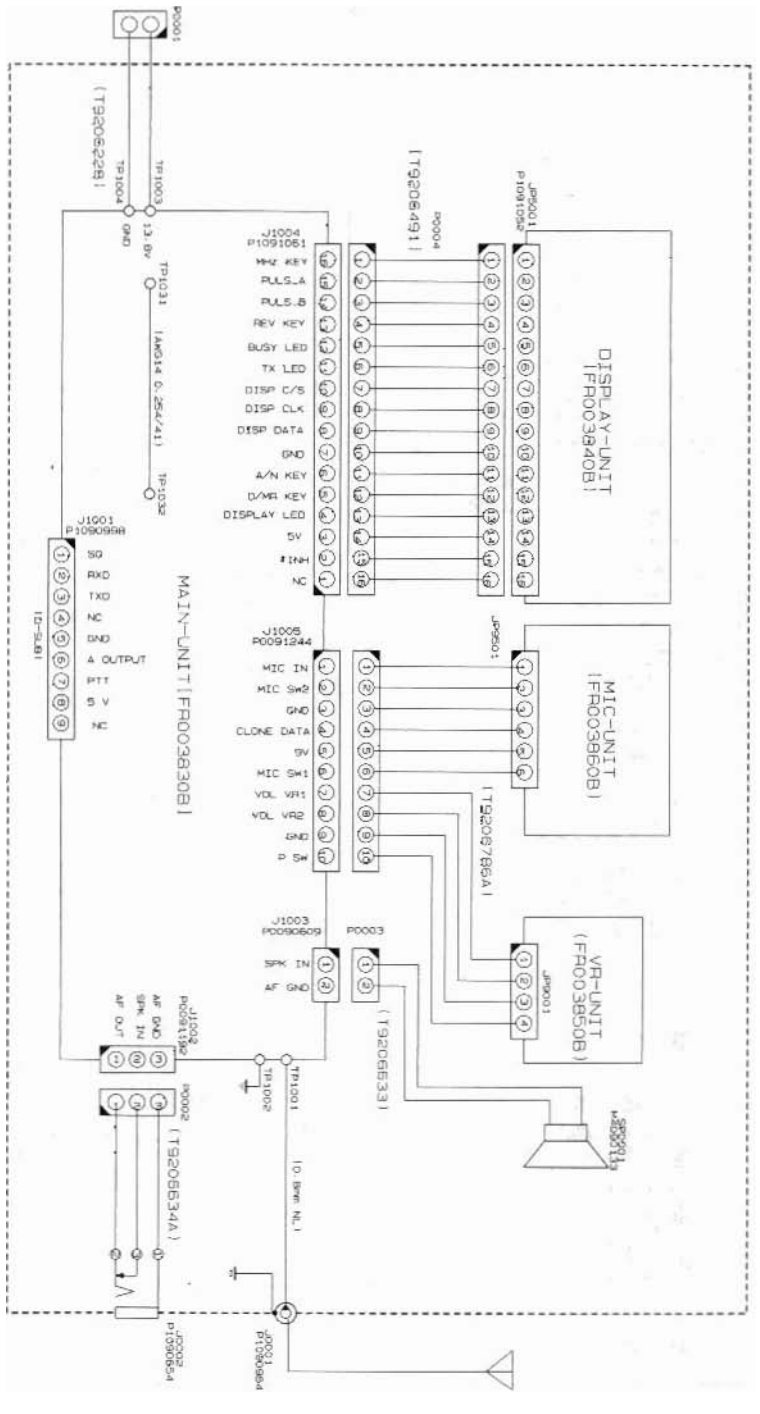
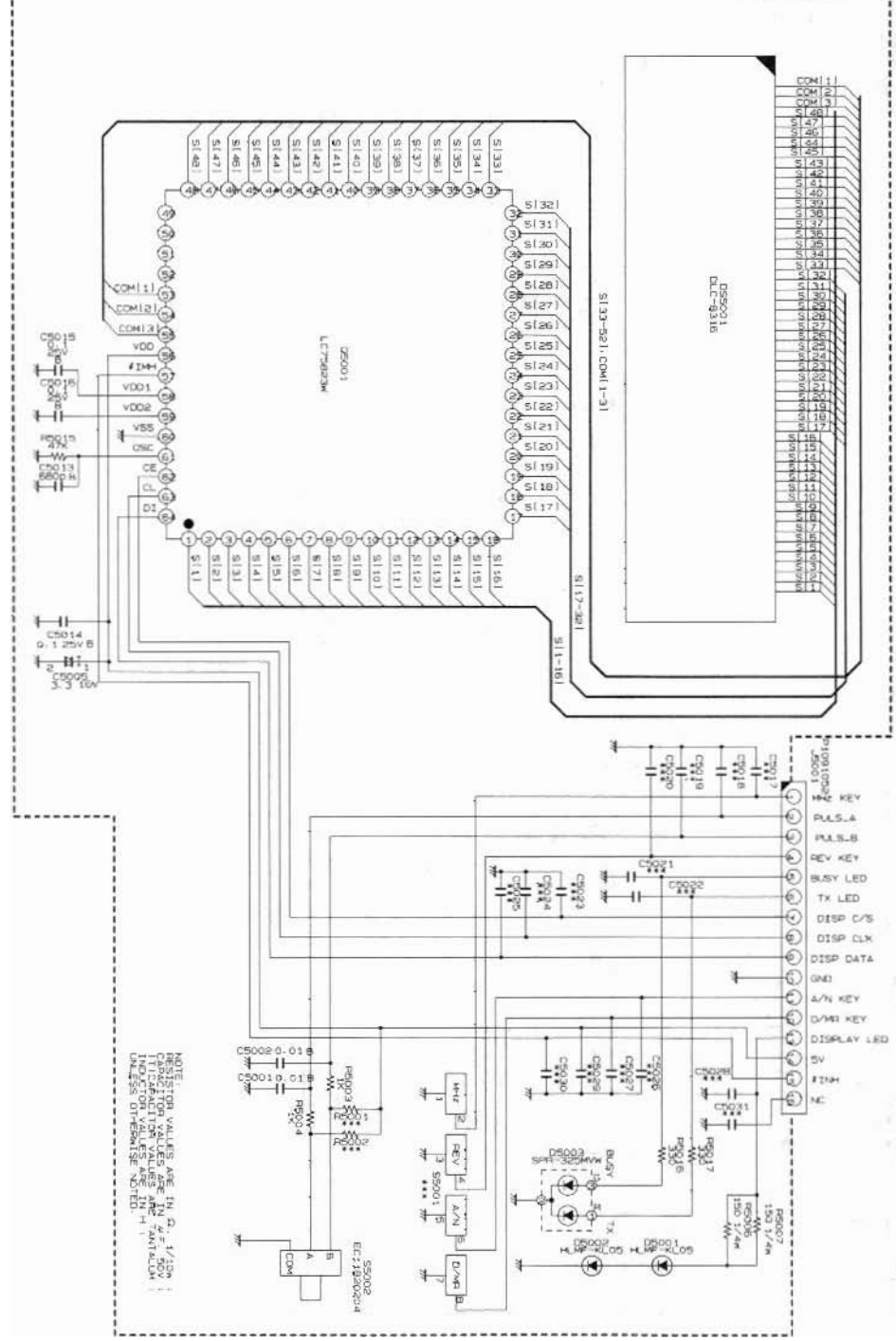

NOTE: DIMENSION VALUES ARE IN G. 1/32" INCREMENTS UNLESS OTHERWISE NOTED.

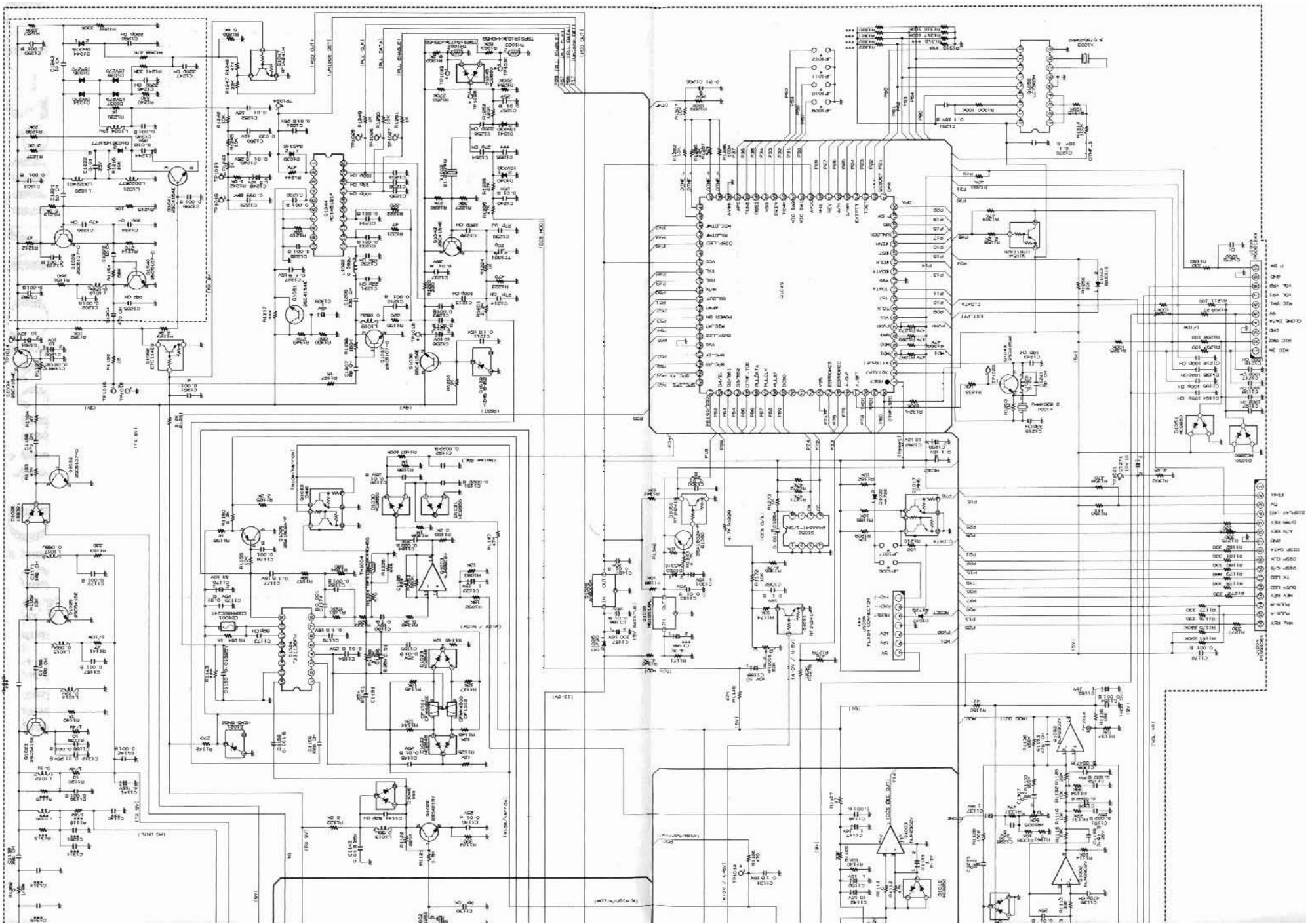

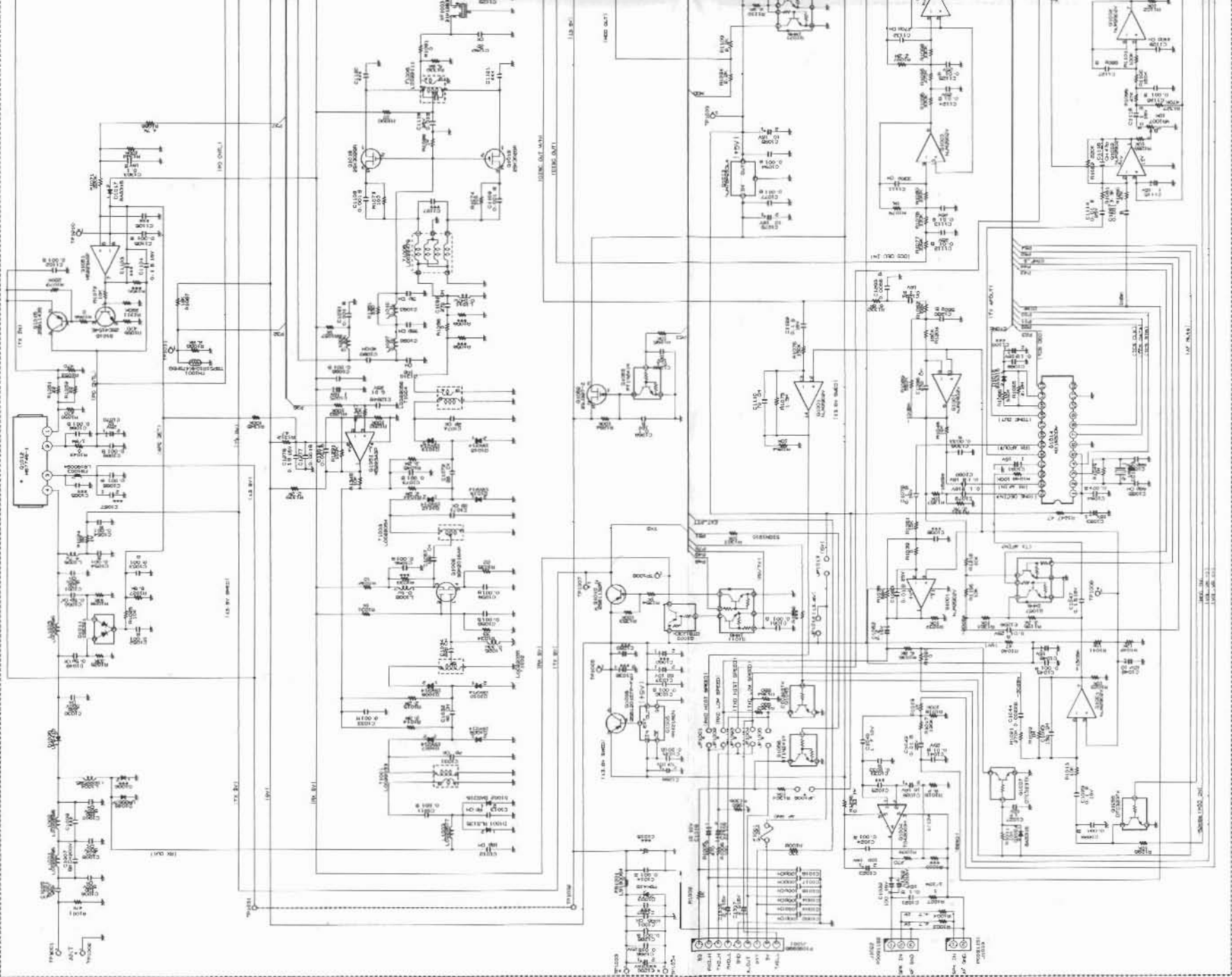

YAESU

... *leading the way.*SM

Copyright **1999**
Yaesu Musen Co., Ltd.
Tout **droits** reserves.

Imprime au Japon

9910A-0Y

**Aucune partie de ce manuel
ne peut être reproduit sans
la permission de Yaesu
Musen Co., Ltd.**

