

- (2) Maak de remleidingen los en plaats pluggen in de openingen.
- (3) Draai de bevestigingsbout los.
- (4) Verwijder de remstoringsschakelaar.

Afb. 3.16.7.

1. Elektrische aansluiting
2. Bevestigingsbout
3. Remstoringsschakelaar

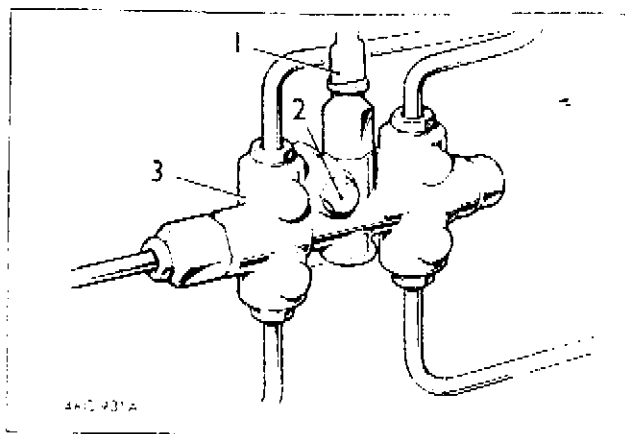

b. Aanbrengen

- (1) Monteer de remstoringsschakelaar met de elektrische aansluiting naar boven.
- (2) Monteer de remleidingen en de wartels. Zet vast met het voorgeschreven moment (tabel 2.1.1.).
- (3) Bevestig de elektrische bedrading.
- (4) Ontlucht het remsysteem (zie punt 3.16.4.).

Sectie 3.17.

Vacuum rembekrachtigingssysteem

3.17.1. Algemeen

De rembekrachtiger zorgt er voor dat met behulp van het motorvacuum een extra kracht op de zuiger van de hoofdremcilinder wordt uitgeoefend wanneer er wordt geremd.

Achter de luchtklep in het inlaatspruitstuk is een vacuümklep aangebracht, die er voor zorgt dat in het vacuümreservoir een 'voorraad' vacuüm kan ontstaan.

3.17.2. Waarschuwingslamp gescheiden remsysteem brandt.

Indien de waarschuwingslamp gescheiden remsysteem brandt en niet dooft na herhaalde malen gaspedaal intrappen en loslaten duidt dit op:

- a. Onvoldoende vacuüm.
- b. Defekte vacuümschakelaar (punt 3.9.29.).
- c. Storing in het hydraulisch remsysteem (zie sectie 3.16.).

3.17.3. Controleer vacuüm-bekrachtigingssysteem

- a. Verwijder de vacuümklep (zie punt 3.17.3.).
- b. Controleer of de klep goed functioneert door aan de zijde van de slangaansluiting in de klep te blazen. De lucht moet zonder weerstand kunnen passeren. Vervang de klep indien nodig.
- c. Verwijder de luchtinlaatslang van het inlaatspruitstuk en controleer of de luchtklep geheel is gesloten wanneer het gaspedaal in de ruststand staat (Afb. 3.17.1.).
- d. Als bijstelling noodzakelijk is moet men de bedieningskabels afstellen zoals beschreven in punt 3.6.15. (regels 15 t/m 20).

Afb. 3.17.1.

1. Luchtklep
2. Luchtinlaatslang
3. Vacuümslang
4. Vacuümklep

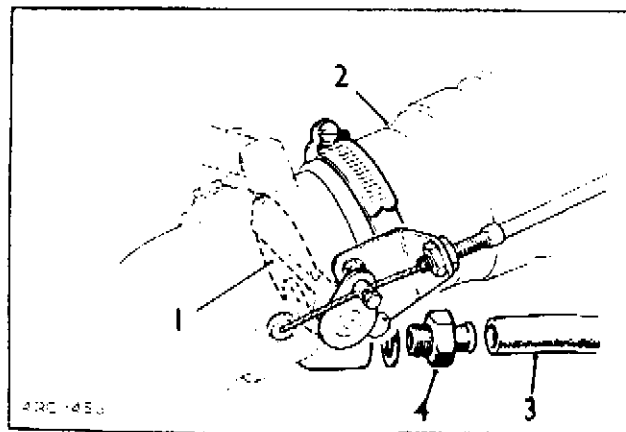

- e. Start de motor, geef steeds wat gas en laat plotseling het gaspedaal weer los.
Kontroleer of het waarschuwinglampje gescheiden remsysteem uitgaat.
- f. Stop de motor.
- g. Wanneer het waarschuwinglampje gescheiden remsysteem blijft branden stop dan de motor en neem de slang van het vacuumsysteem los; luister of er lucht binnendringt.
- h. Wanneer vacuüm aanwezig is kan de vacuumschakelaar defekt zijn; vervang de schakelaar.
- i. Start de motor, geef steeds wat gas en laat plotseling het gaspedaal weer los.
Wanneer de waarschuwinglamp gescheiden remsysteem nog niet uitgaat, stop dan de motor en rapporteer de storing.

3.17.4. Vacuümklep

a. Verwijderen

- (1) Open de motorkap.
- (2) Maak de vacuümslang los van de vacuümklep (afb. 3.17.1.).
- (3) Draai de vacuümklep los en verwijder deze.

b. Aanbrengen

- (1) Draai de vacuümklep met ring in het inlaatspruitstuk en zet deze vast.
- (2) Breng de vacuümslang aan op de vacuümklep.
- (3) Start de motor en geef een paar keer gas en laat steeds plotseling het gaspedaal weer los.
- (4) Controleer of de waarschuwinglamp gescheiden remsysteem uitgaat.
- (5) Stop de motor.
- (6) Sluit de motorkap.

3.17.5. Vacuümreservoir

a. Verwijderen

- (1) Open de motorkap.
- (2) Maak de vacuümslang los van de bovenkant van het reservoir.
- (3) Verwijder de bevestigingsmiddelen waarmee het vacuümreservoir aan de steunen is vastgezet.
- (4) Verwijder het vacuümreservoir.

Afb. 3.17.2.

1. Vacuumslang
2. Vacuumreservoir
3. Bevestigingsmiddelen
4. Steunen

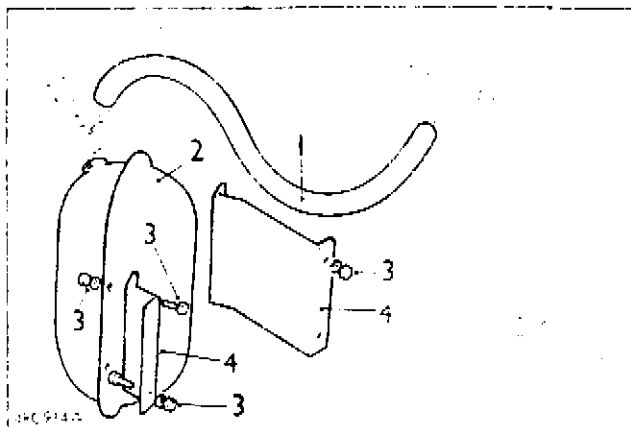

b. Aanbrengen

- (1) Monteren vindt in omgekeerde volgorde plaats.
- (2) Start de motor en controleer of de waarschuwingslamp gescheiden remsysteem uitgaat (zie punt 3.17.4.).

3.17.6. Vacuumslangen

De vacuumslangen hebben een drukpassing op het T-stuk, de aansluiting op de rembekrachtiger en het inlaatspruitstuk (vacuumklep). De vacuumslang op het vacuumreservoir wordt met een klem vastgehouden. De vacuumslangen zijn eenvoudig te verwijderen. Controleer na het aanbrengen van de slangen of de waarschuwingslamp gescheiden remsysteem uitgaat (zie punt 3.17.4.).

Afb. 3.17.3.

1. Banjobout en koppelstuk
2. Vacuumslang, reservoir naar T-stuk
3. Vacuumslang, luchtinlaat naar T-stuk
4. Vacuumslang, rembekrachtiger naar T-stuk
5. T-stuk

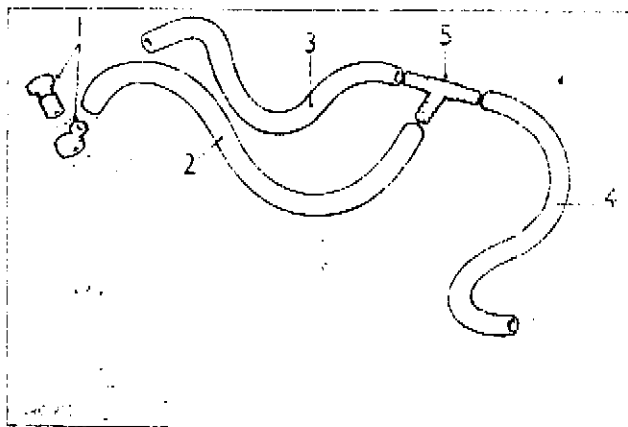

Sectie 3.18.

Naven, wielen, banden en remtrommels

3.18.1. Speling wiellagers controleren

- a. Krik het voertuig voor af achter op, afhankelijk van welke lagers gecontroleerd moeten worden.
- b. Verwijder de aandrijfflens (voor) op de aandrijfflens met steekas (achter) (zie pnt. 3.18.2. en 3.18.3.).
- c. Pak het wiel aan de boven- en onderkant vast en beweeg het heen en weer.
Doe dit bij de voorwielen met beleid om eventuele speling in de fusee's niet mee te "meten".
Er mag een "kleine" beweging in het wiellager voelbaar zijn.
Is de beweging te "groot" verwijder dan de wielnaaf en controleer de wiellagers (zie pnt. 3.18.2. en 3.18.3.).
- d. Monteer de aandrijfflens (voor) of de aandrijfflens met steekas (achter).
Zet de bevestigingsbouten van de flens vast met het voorgeschreven moment (zie tabel 2.2.1.) en borg de moer met een nieuwe splitpen (zie ook pnt 3.18.2. en 3.18.3.).
- e. Verwijder de krik.

3.18.2. Wiellagers en oliekeerring vooras

- a. Verwijderen
 - (1) Tap de smeerolie uit de fuseekom af. (zie pnt. 3.12.3.)
 - (2) Krik het voertuig op.
 - (3) Verwijder de wielen.
 - (4) Draai de remschoenafsteller terug.
 - (5) Verwijder de remtrommel (zie pnt. 3.18.4.).

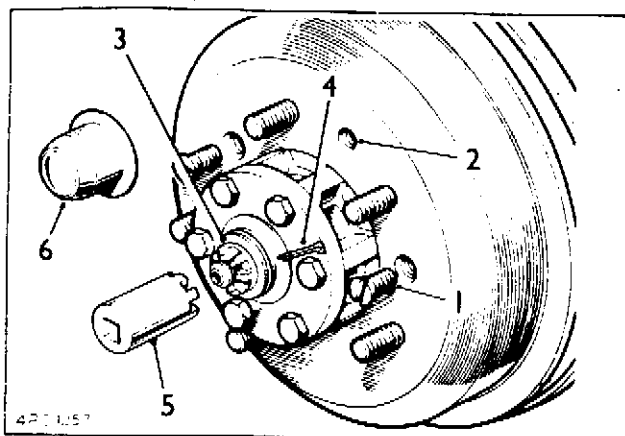

Afb. 3.18.1.

1. Remtrommel en bevestigings-schroef
2. Draadgat voor trekkerbout
3. Ronde moer
4. Splitpen
5. Getande dopsleutel
6. Naafdop

(6) Druk de naafdop los.

(7) Verwijder de splitpen en de ronde moer van de aandrijffas met behulp van de getande dopsleutel (c, afb.3.1.1.) en verwijder de vulring.

(8) Verwijder de aandrijfflens.

OPMERKING: De borgring van de aandrijfflens moet men in de inwendige groef laten zitten.

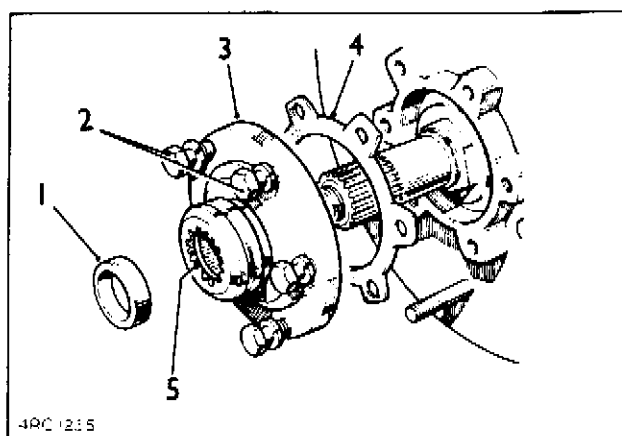

Afb. 3.18.2.

1. Vulring voor aandrijfflens
2. Bevestigingsmiddelen aandrijfflens.
3. Aandrijfflens
4. Pakking
5. Borgring

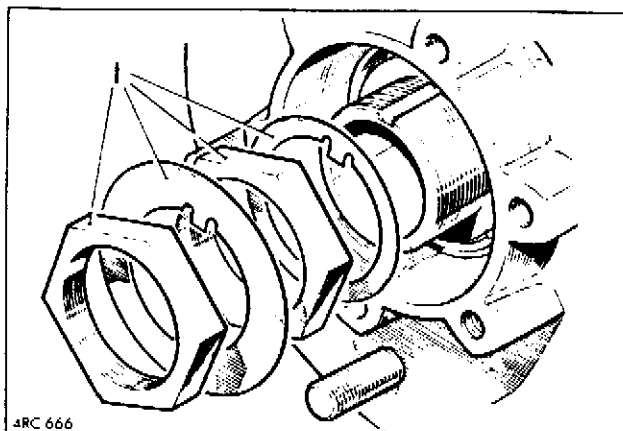

Afb. 3.18.3.

1. Bevestigingsmiddelen van naaf.

- (9) Verwijder de borgmoer met ring en de stelmoer met ring van de naaf met de pijpsleutel (b. afb. 3.1.1.).
- (10) Houd het buitenste rollager vast.
- (11) Verwijder de naaf met de lagers.
- (12) Verwijder het buitenste rollager.
- (13) Druk de oliekeerring los.
- (14) Verwijder de binnenste rollager.
- (15) Druk de lagerloopringen uit de naaf.

Afb. 3.18.4.

1. Buitenste rollager
2. Buitenste lagerloopring
3. Naaf
4. Binnenste lagerloopring
5. Binnenste rollager
6. Oliekeerring

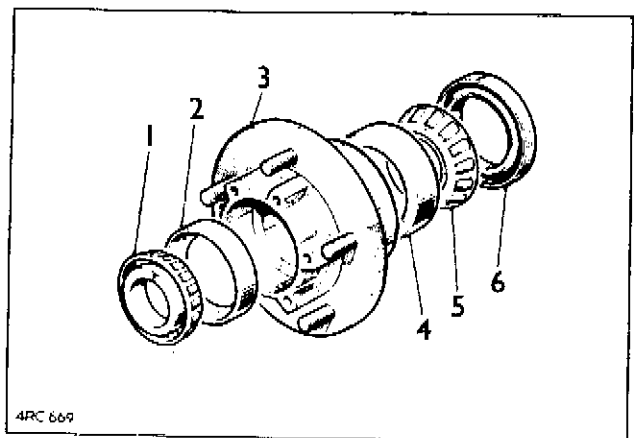

b. Kontroleren

- (1) Controleer alle onderdelen op slijtage en beschadiging.
- (2) Controleer de buitendiameter van het vulstuk voor het binnenste lager dat op de astap is geperst. Deze diameter vormt de binnenste zitting voor de oliekeerring en moet volkomen vlak en glad zijn.
- (3) De lagers moeten een schuifpassing hebben op de astap en een perspassing in de naaf.

Afb. 3.18.5. Doorsnede door de naaf

1. Buitenste lager
2. Lagerloopring
3. Oliekeerring
4. Vulstuk
5. Binnenste lager
6. Lagerloopring
7. Astap
8. Naaf

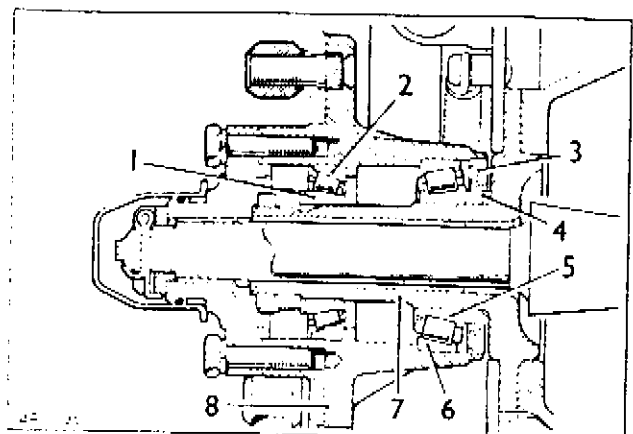

c. Monteren (vóór afstellen)

- (1) Pers de lagerloopringen, - brede kant eerst - in de naaf en zorg er voor dat de lagerloopringen tegen de montagerand komen te liggen
- (2) Smeer en monteer het binnenste lager. Op de naaf zelf mag geen vet komen (zie tabel 2.2.2.)
- (3) Voorzie de buitendiameter van de oliekeerring van afdichtmiddel (zie tabel 2.2.2.).
- (4) De oliekeerring moet vlak met de achterste oppervlakte van de naaf komen te liggen en mag niet verzonken zijn.

OPMERKING: Als de oliekeerring van leer is gemaakt, moet men de buitenkant insmeren met vet (zie tabel 2.2.2.).

- (5) Monteer het buitenste lager.
- (6) Monteer de naaf op de astap.
- (7) Draai de stelmoer op de astap en zet deze met de hand vast.
- (8) Breng de remtrommel aan.
- (9) Breng het wiel aan.

d. Afstellen

- (1) Draai het wiel snel rond zodat de lagers zich kunnen centreren in de lagerloopringen. Op deze manier wordt maximale axiale speling verkregen.
- (2) Draai de stelmoer zo vast, dat het wiel zwaar draait.
- (3) Draai de stelmoer ongeveer 1/6 slag terug, zodat het wiel vrij kan draaien.
- (4) Plaats de borgring en borgmoer op de astap en draai de borgmoer goed vast.

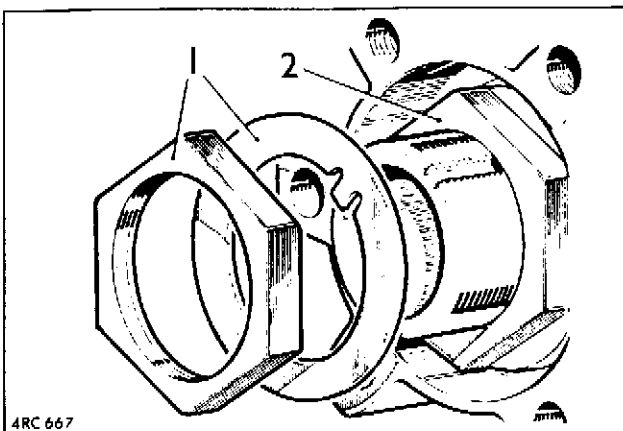

Afb. 3.18.6.

1. Borgmoer en borgring
2. Stelmoer

ARC 667

- (5) Controleer de wiellager speling door het wiel aan de boven- en onderkant vast te pakken en heen en weer te bewegen. Er mag een "kleine" beweging voelbaar zijn. (Denk aan eventuele fusee speling)
- (6) Borg de borgmoer met de borgring.

e. Aanbrengen (ná afstellen)

- (1) Monteer de aandrijfflens.
Zet de bevestigingsbouten van de flens vast met het voorgeschreven moment (zie tabel 2.2.1.).
- (2) Monteer de vulring en de ronde moer van de aandrijfas en zet deze vast met het voorgeschreven moment (zie tabel 2.2.1.).
- (3) Borg de ronde moer met een nieuwe splitpen.
- (4) Breng de naafdop aan.
- (5) Stel de remmen (zie pnt. 3.15.2.).
- (6) Vul de fuseekom met de voorgeschreven smeeroilie. (zie pnt. 3.12.3.)
- (7) Zet het voertuig weer op de grond. Draai de wielmoeren vast met het voorgeschreven moment (zie tabel 2.2.1.)

OPMERKING: Na ongeveer 100 km moeten de wielmoeren nog een keer worden nagetrokken.

3.18.3. Wiellagers en oliekeerring achteras

a. Verwijderen

- (1) Krik het voertuig op.
- (2) Verwijder de wielen.
- (3) Draai de remschoenafsteller terug.
- (4) Verwijder de remtrommel (zie pnt. 3.18.4.).

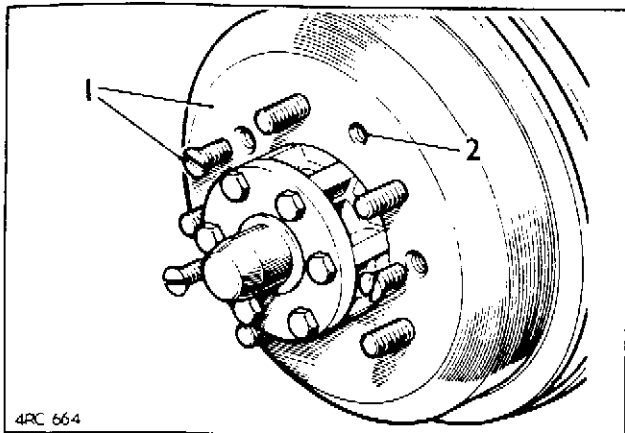

Afb. 3.18.7.

- 1. Remtrommel en bevestigingschroef
- 2. Draadgat

- (5) Verwijder de bevestigingsbouten uit de aandrijfflens.
- (6) Verwijder de aandrijfflens tezamen met de steekas en de pakking.

OPMERKING: De aandrijfflens ligt op een pasrand in de naaf en kan stevig vastzitten.

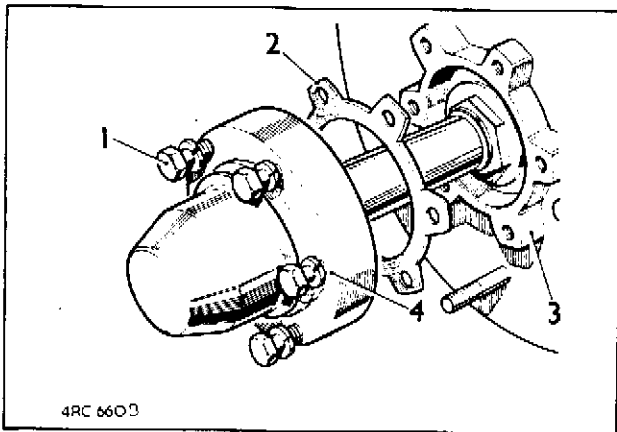

Afb. 3.18.8.

- 1. Bevestigingsbouten
- 2. Pakking
- 3. Wielnaaf
- 4. Aandrijfflens

- (7) Verwijder de morgmoer met ring en de stelmoer met ring van de naaf met de pijpsleutel (b, afb. 3.1.1.).

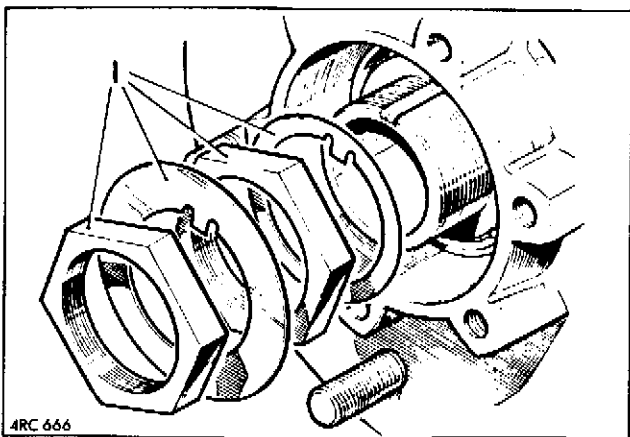

Afb. 3.18.9.

- 1. Bevestigingsmiddelen van naaf

- (8) Houd het buitenste rollager vast.
- (9) Verwijder de naaf met de lagers.
- (10) Verwijder het buitenste rollager.
- (11) Druk de oliekeerring los.
- (12) Verwijder het binnenste rollager.
- (13) Druk de lagerloopringen uit de naaf.

Afb. 3.18.10.

- 1. Buitenste rollager
- 2. Buitenste lagerloopring
- 3. Naaf
- 4. Binnenste lagerloopring
- 5. Binnenste rollager
- 6. Oliekeerring

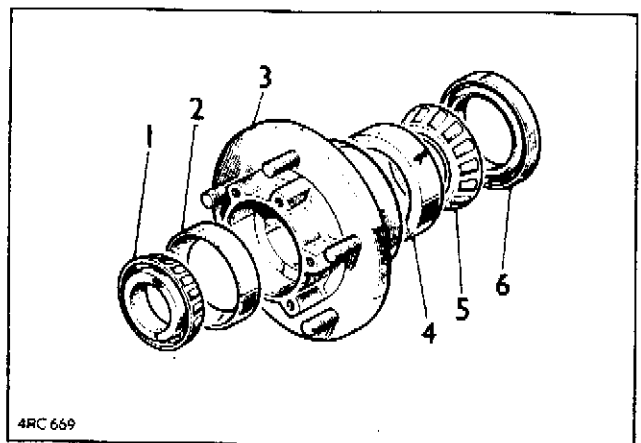

b. Kontrolleren

- (1) Controleer alle onderdelen op slijtage en beschadiging.
- (2) Controleer de buitendiameter van het vulstuk voor het binnenste lager dat op de astap is geperst. Deze diameter vormt de binnenste zitting voor de oliekeerring en moet volkomen vlak en glad zijn.
- (3) De lagers moeten een schuifpassing hebben op de astap en een perspassing in de naaf.

Afb. 3.18.11.

- 1. Buitenste lager
- 2. Lagerloopring
- 3. Oliekeerring
- 4. Vulstuk
- 5. Binnenste lager
- 6. Lagerloopring
- 7. Astap
- 8. Naaf

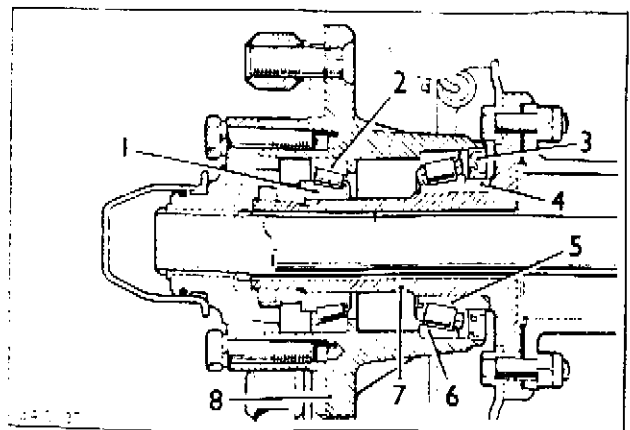

c. Monteren (vóór afstellen)

- (1) Pers de lagerloopringen - brede kant eerst - in de naaf en zorg er voor dat de lagerloopringen tegen de montagerand komen te liggen.
- (2) Smeer en monteer het binnenste lager. Op de naaf zelf mag geen vet komen. (zie tabel 2.2.2.)
- (3) Voorzie de buitendiameter van de oliekeerring van afdichtmiddel (zie tabel 2.2.2.).
- (4) De oliekeerring moet gelijk met de achterste oppervlakte van de naaf komen te liggen en mag niet verzonken zijn.

OPMERKING: Als de oliekeerring van leer is gemaakt moet men de buitenkant insmeren met vet (zie tabel 2.2.2.).

- (5) Monteer het buitenste lager.
- (6) Monteer de naaf op de astap.
- (7) Draai de stelmoer op de astap en zet deze met de hand vast.
- (8) Breng de remtrommel aan.
- (9) Breng het wiel aan.

d. Afstellen

- (1) Draai het wiel snel rond zodat de lagers zich kunnen centreren in de lagerloopringen. Op deze manier wordt maximale axiale speling verkregen.
- (2) Draai de stelmoer zo vast, dat het wiel zwaar draait.
- (3) Draai de stelmoer ongeveer 1/6 slag terug, zodat het wiel vrij kan draaien.
- (4) Plaats de borgring en borgmoer op de astap en draai de borgmoer goed vast.

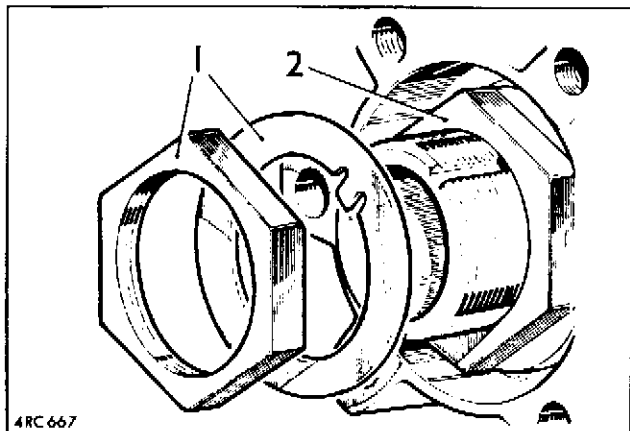

Afb. 3.18.12.

1. Borgmoer en borging
2. Stelmoer

- (5) Controleer de wiellager speling door het wiel aan de boven- en onderkant vast te pakken en heen en weer te bewegen. Er mag een "kleine" beweging voelbaar zijn.
- (6) Borg de borgmoer met de borgring.

e. Aanbrengen (ná afstellen)

- (1) Monteer de aandrijfflens met aandrijfas. Zet de bevestigingsbouten van de flens vast met het voorgeschreven moment (zie tabel 2.2.1.).
- (2) Stel de remmen (zie pnt. 3.15.2.).
- (3) Zet het voertuig weer op de grond. Draai de wielmoeren vast met het voorgeschreven moment (zie tabel 2.2.1.).

OPMERKING: Na ongeveer 100 km moeten de wielmoeren nogmaals worden nagetrokken.

3.18.4. Remtrommels

a. Verwijderen

- (1) Verwijder het wiel.
- (2) Draai de remschoenafsteller terug.
- (3) Verwijder de bevestigingsschroeven van de remtrommel.
- (4) Verwijder de remtrommel

OPMERKING: Als er moeilijkheden worden ondervonden bij het verwijderen van de remtrommel kan men een bevestigingsschroef in het van schroefdraad voorziene gat in de remtrommel draaien. Maak de trommel los door de schroef in te draaien. Geef indien nodig een paar lichte tikken met een plastic hamer op de schroef en remtrommel om de remtrommel los te "schrikken."

- (5) Reinig de remtrommel.

WAARSCHUWING: Blaas de remtrommel niet schoon; remvoeringstof is gevaarlijk voor de gezondheid als het ingeademd wordt.

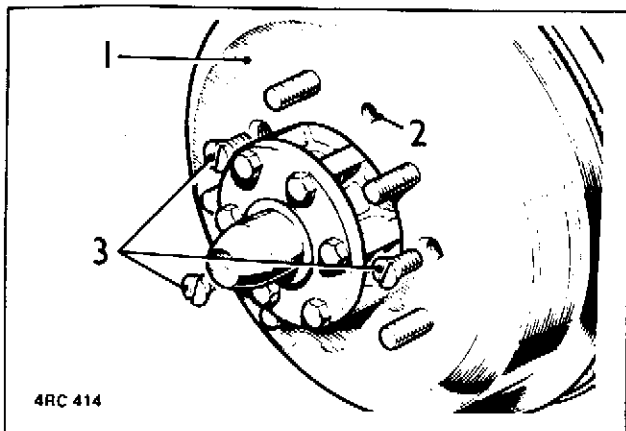

Afb. 3.18.13.

- 1. Remtrommel
- 2. Draadgat
- 3. Bevestigingsschroeven
remtrommel

b. Aanbrengen

- (1) Monteren geschiedt in omgekeerde volgorde.
- (2) Stel de remmen (zie pnt. 3.15.2.).
- (3) Draai de wielmoeren vast met het voorgeschreven moment.
(zie tabel 2.2.1.)

OPMERKING: Na ongeveer 100 km moeten de wielmoeren nogmaals worden nagetrokken.

Sectie 3.19.
Stuurinrichting

3.19.1. Stuurhuis

a. Kontroleren

OPMERKING: Na controle van het stuurhuis dient men defekten die niet verholpen kunnen worden, te rapporteren.

- (1) Open de motorkap.
- (2) Verwijder de afschermkap stuurhuis.

Afb. 3.19.1.

1. Afschermkap stuurhuis
2. Bevestigingsbouten

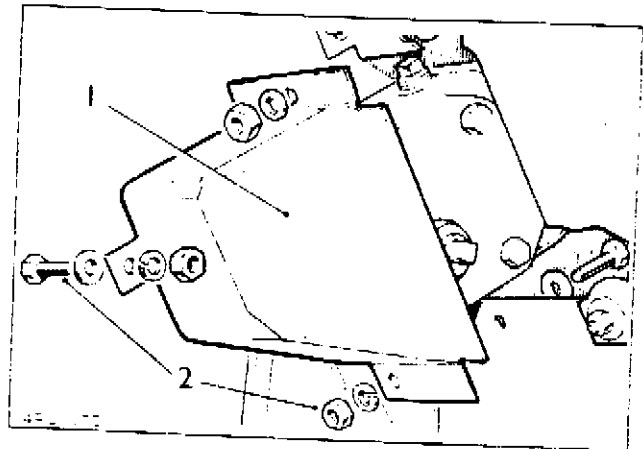

- (3) Controleer of de bouten waarmee het stuurhuis aan de chassissteun is vastgezet, vastzitten.
- (4) Controleer het zijdeksel en onderste deksel van het stuurhuis op olie lekkage.

Afb. 3.19.2.

1. Bevestigingsbouten stuurhuis
2. Zijdeksel
3. Onderste deksel
4. Chassissteun

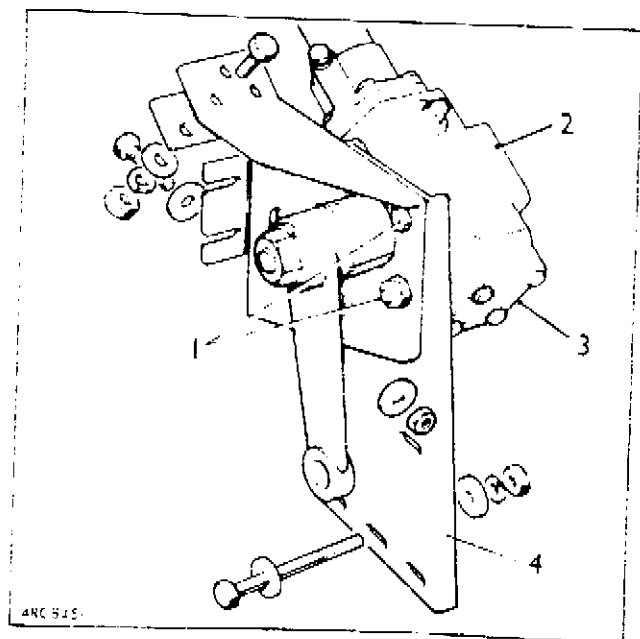

- (5) Controleer of de pitmanarm, die op de pitmanas is aangebracht, vastzit.

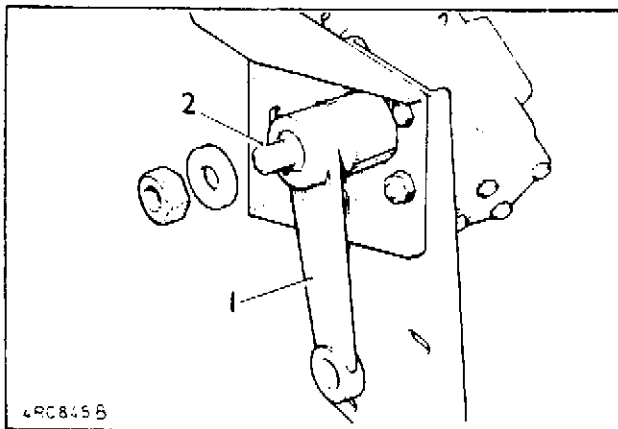

Afb. 3.19.3.

1. Pitmanarm
2. Pitmanas

- (6) Controleer of de bouten waarmee de stuurkolomsteun aan het dashboard is gemonteerd, vastzitten.

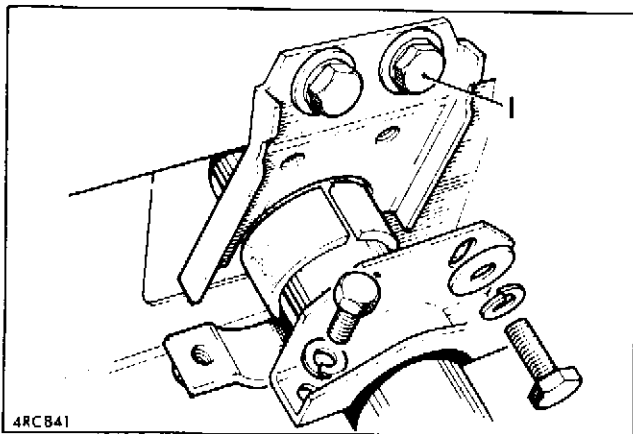

Afb. 3.19.4.

1. Bevestigingsbout

- (7) Controleer het stuurwiel op overmatige speling.

3.19.2. Toespoor afstellen

OPMERKINGEN I : Afstelvoorzieningen voor caster, camber en de fuseeppenhoek zijn niet aanwezig. Alleen het toespoor kan worden bijgesteld.

II : Controleer met stilstaand voertuig, ongeladen, rijklaar, $23 \times 10^{-6} \text{ m}^3$ (23 liter) brandstof en de banden op de voorgeschreven spanning.

a. Controleren (afb. 3.19.5.).

- (1) Plaats het voertuig op een vlakke vloer met de wielen in de stand recht-vooruit en duw het voertuig vervolgens over een korte afstand vooruit.

- (2) Meet het toespoor met een speciale meetstaaf of een speciaal apparaat. Het toespoor moet 1,2 tot 2,4 mm bedragen, gemeten op de horizontale hartlijn van de wielen.
- (3) Stel het toespoor zonodig bij.

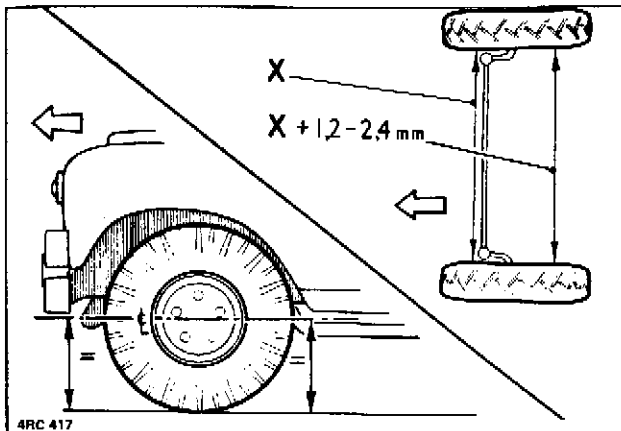

Afb. 3.19.5.

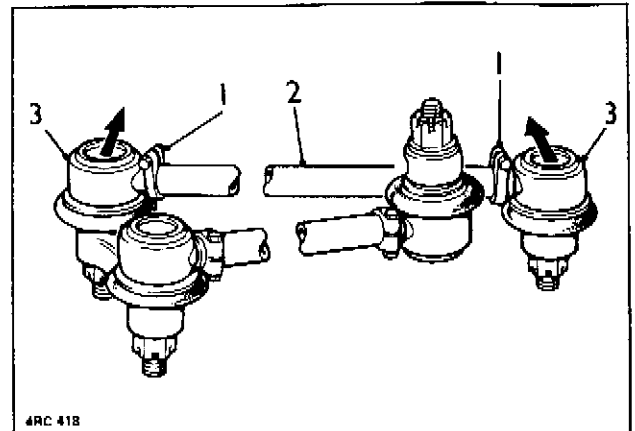

Afb. 3.19.6.

1. Klemmen
2. Spoorstang
3. Stuurkogels

b. Bijstellen (afb. 3.19.6.)

- (1) Maak de klemmen op beide einden van de spoorstang los. Let op de stand van de klemmen.
- (2) Draai de spoorstang om de effectieve lengte te wijzigen tot het gespecificeerde toespoor is verkregen.
- (3) Duw het voertuig achteruit en draai het stuurwiel heen en weer om de stuurkogels te centreren. Plaats de wielen in de stand recht-vooruit en duw het voertuig iets vooruit.
- (4) Controleer het toespoor nogmaals. Verricht zonodig verdere bijstellingen.
- (5) Als het juiste toespoor is verkregen moeten enkele lichte tikken op de stuurkogels gegeven worden in de aangeduide richting om de gewrichten in de max. stand te plaatsen en onbelemmerde bewegingen van de spoorstang te verkrijgen.
- (6) Zet de klemmen vast in de stand waarin ze losgemaakt zijn met het voorgeschreven moment (zie tabel 2.2.1.).

3.19.3. Oliepeil hulpstuurhuis controleren

- a. Verwijder de grille (zie punt 3.22.1.).
- b. Verwijder twee van de bouten waarmee de bovenste oliekeerringhouder van het hulpstuurhuis is bevestigd.

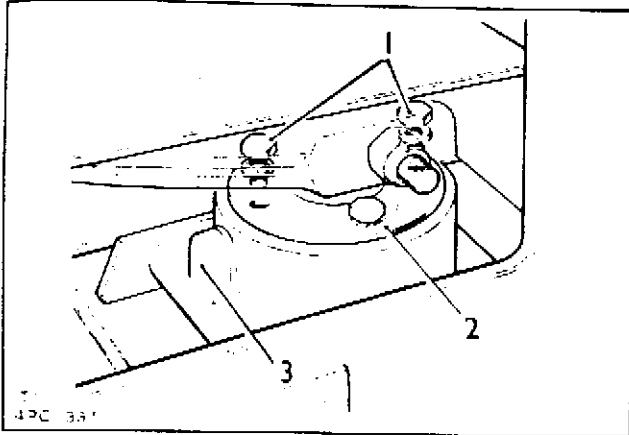

Afb. 3.19.7.

1. Bevestigingsbouten
2. Bovenste oliekeerringhouder
3. Verdikking

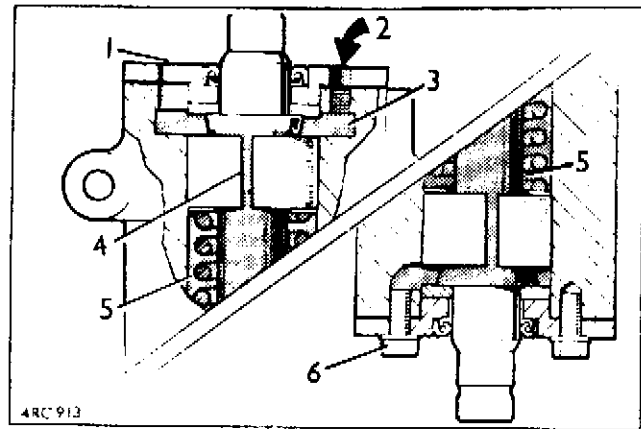

Afb. 3.19.8.

1. Ontluchttingsopening
2. Olievulopening
3. Bovenste oliekamer
4. Ruimte tussen fiberbussen
5. Hoofdkamer
6. Aftapopening

- c. Gebruik het gat bij de verdikking als olievlopening. (Het andere gat doet dienst om de licht te laten ontsnappen; Vul het hulpstuurhuis (met behulp van een oliespuit) met olie van de voorgeschreven kwaliteit tot het peil gelijk staat met de onderkant van het vulgat.

OPMERKINGEN:

- I Tijdens het vullen is het mogelijk dat de olie door de ontluchttingsopening naar buiten stroomt. Als dit het geval is moet men niet direct aannemen dat het hulpstuurhuis vol is. Wacht enige tijd om de olie de gelegenheid te geven geheel naar beneden te zakken, en ga vervolgens door met het bijvullen.
- II Tijdens het bijvullen zal de lucht gewoonlijk ontsnappen in de vorm van een oliebel, hetgeen de indruk geeft dat het hulpstuurhuis vol is. Wacht enige ogenblikken en ga door met het vullen tot de olie duidelijk zichtbaar is aan de onderkant van de vul- en ontluchttingsopening.

- d. Breng de twee bouten weer in het bovenste deksel aan.

- e. Monteer de radiatorgrille

Sectie 3.20

Chassis

3.20.1. Reservewielerdrager en bevestiging pionieruitrusting

a. Verwijderen

- (1) Maak de gesp los, haak de riem los van de kram.
- (2) Neem het reservewiel van de montagesteun en van het voertuig en verwijder de pionieruitrusting.
- (3) Open de motorkap.
- (4) Verwijder de twee moeren, veerringen, sluitringen en de plaat waarmee de montagesteun en de kleppen op de motorkap zijn vastgezet.
- (5) Verwijder de montagesteun en de klemmen.
- (6) Verwijder de moeren, sluitringen en schroeven waarmee de vier doppen aan de bovenkant van de motorkap zijn vastgezet en verwijder deze doppen.
- (7) Verwijder de moeren, veerringen, sluitringen en krammen.
- (8) Neem de riemklem van het voertuig.

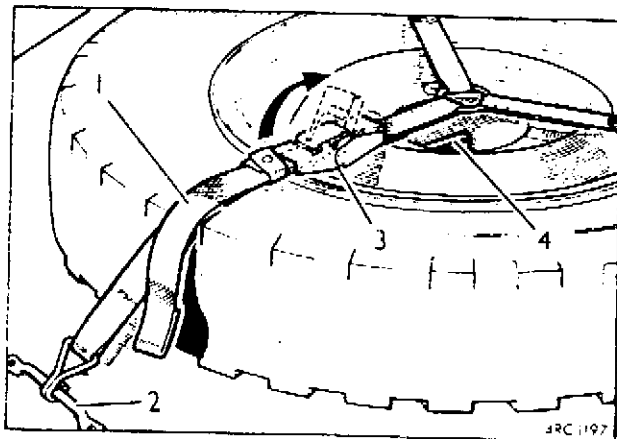

Afb. 3.20.1.

1. Bevestigingsriem
2. Kram
3. Gesp
4. Montagesteun

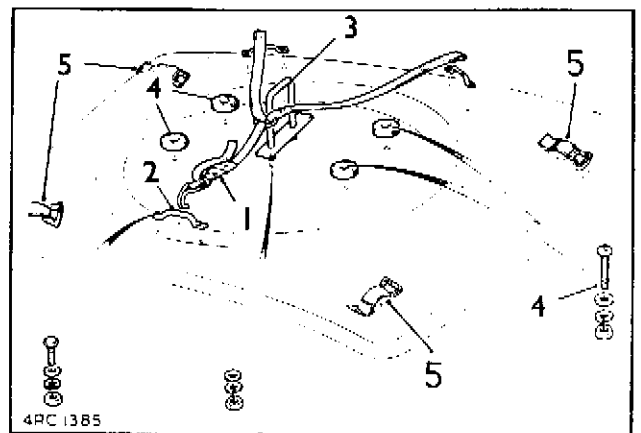

Afb. 3.20.2.

1. Bevestigingsriem
2. Kram
3. Montagesteun
4. Dop met bevestigingsmiddelen
5. Klem voor bevestiging pionieruitrusting

b. Aanbrengen

- (1) Monteren geschiedt in omgekeerde volgorde. Let op het juist aanbrengen van de bevestigingsriem. (Afb. 3.20.1.).

Sectie 3.21.

Vering

3.21.1. Voor- of achterveer

a. Verwijderen

OPMERKING: De veren aan de bestuurders- en 'passagierszijde' zijn NIET onderling verwisselbaar. De vrije doorbuiging van de veer aan de bestuurderszijde is groter om het extra gewicht (bestuurder, enz.) aan deze zijde van het voertuig te compenseren. De veren kunnen geïdentificeerd worden met behulp van het onderdeelnummer op de bovenste oppervlakte en op het ondervlak van één van de veerbladen.

- (1) Krik het voertuig op en plaats steunen onder het chassis.
- (2) Verwijder het wiel.
- (3) Ondersteun de as met een krik.
- (4) Vooras: Maak de schokbreker aan de onderzijde los.
Achteras: Verwijder de bevestigingsmiddelen van het kogelgewricht aan het eind van de stabilisatorstang. Duw het gewricht los met het speciale persgereedschap (d, afb. 3.1.1.).
- (5) Verwijder de bevestigingsmoeren van de veerstroppen en verwijder de veerstroopplaat.
- (6) Verwijder de zelfborgende moer van de veerbout welke zich in het achterste veeroog bevindt.
- (7) Verwijder de bout uit het achterste veeroog. De bout is in de schroefdraad van de binnenste veerschommel gedraaid.

OPMERKING: De voorste en achterste veerschommels zijn verschillend. Let dus op bij het monteren van vervangingsonderdelen.

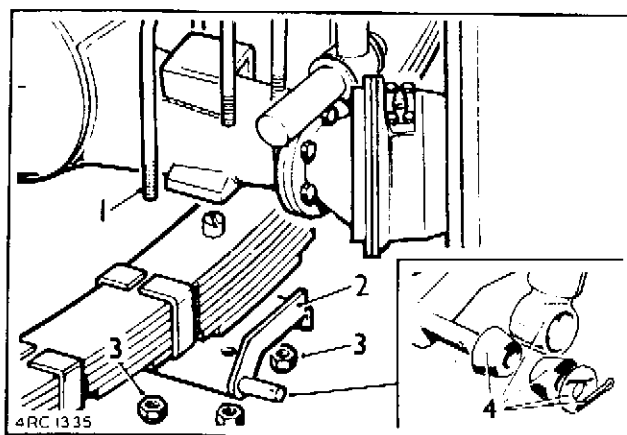

Afb. 3.21.1. Voorveer

1. Veerstrop
2. Veerstroopplaat
3. Veerstroopmoer
4. Onderste bevestigingspunt van schokbreker

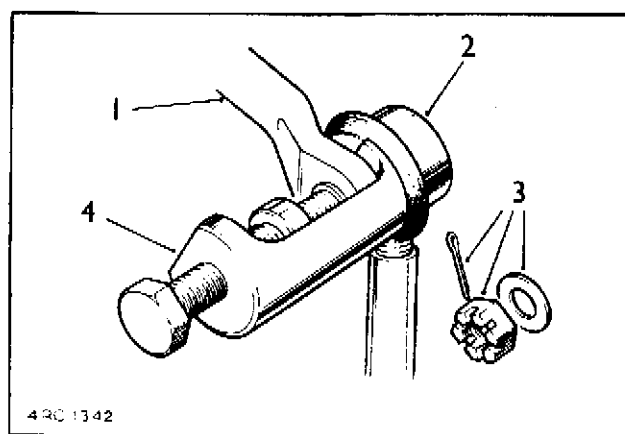

Afb. 3.21.2. Achterste stabilisatorstang

1. Stabilisatorstang
2. Kogelgewricht
3. Bevestigingsmiddelen van kogelgewricht
4. Persgereedschap

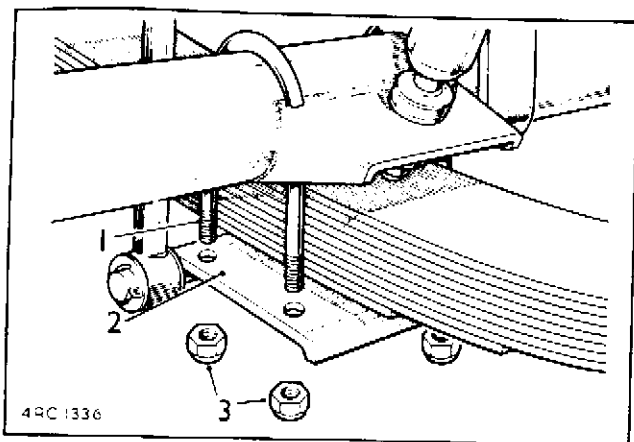

Afb. 3.21.3. Achterveer

1. Veerstroep
2. Veerstroepplaat
3. Veerstroepmoer

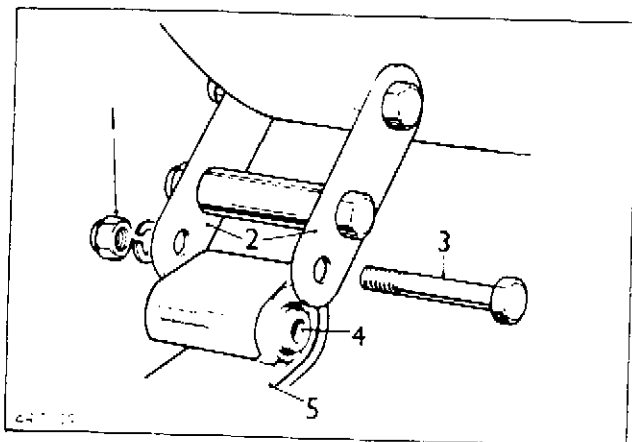

Afb. 3.21.4. Voorveer

1. Zelfborgende moer
2. Veerschommel
3. Veerbout
4. Rubberen bus
5. Veer

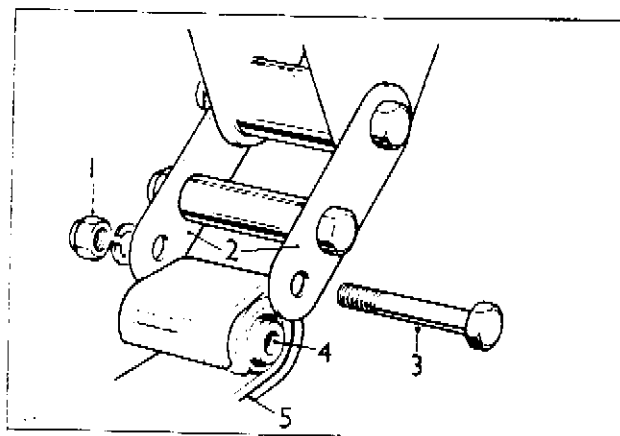

Afb. 3.21.5. Achterveer

1. Zelfborgende moer
2. Veerschommel
3. Veerbout
4. Rubberen bus
5. Veer

(8) Verwijder de veerbout uit het voorste veerrog.

(9) Neem de complete veer uit het voertuig.

b. Aanbrengen

(1) Draai de veerbout los waarmee de veerschommel aan het chassis is vastgezet.

(2) Voer de handelingen 6 t/m 10 uit in omgekeerde volgorde. Draai de veerbout en borgmoer echter nog niet vast.

OPMERKING: Bij de volgende handelingen wordt de veerschommel ongeveer in de bedrijfsstand aan de veerbout gemonteerd, zodat het moment op het rubber van de veerbussen tot een minimum wordt teruggebracht wanneer het gewicht van het voertuig op de veren komt te rusten. De levensduur van de bussen wordt op deze wijze verlengd.

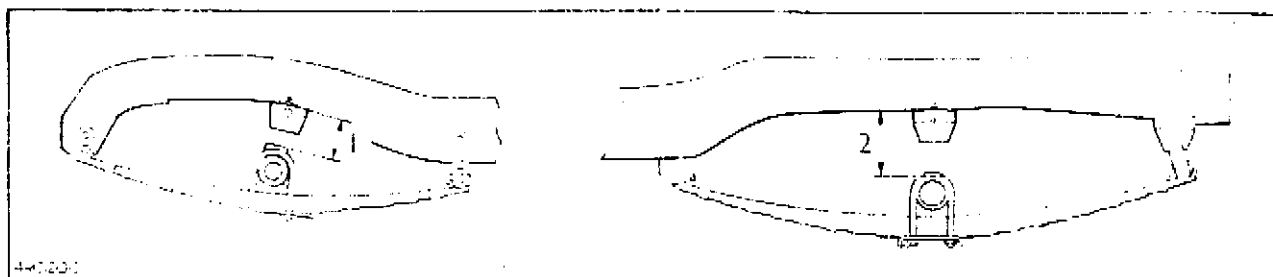

Afb. 3.21.6.

1. Voorveer: 95 mm
2. Achterveer: 151 mm

- (3) Druk de veer in de richting van het chassis met behulp van een geschikte ketting en hefboom tot de gewenste afstelhoogte is bereikt. Voor de voorveren is dit 95 mm en voor de achterveren 151 mm.
- (4) Houd de veer in deze stand vast en draai eerst de veerbout en dan de borgmoer vast met het voorgeschreven moment (tabel 2.1.1.).
- (5) Voer de handelingen 1 t/m 4 uit in omgekeerde zin en volgorde. Draai de wielmoeren vast met het voorgeschreven moment (tabel 2.1.1.).

3.21.2. Vangerstrook van achteras

a. Verwijderen

- (1) Krik het voertuig op en plaats steunen onder het chassis.
- (2) Verwijder het wiel.
- (3) Ondersteun de achteras met een krik.
- (4) Maak de bevestigingsbouten van de vangerstrook los.
- (5) Verwijder de vangerstrook van de achteras.

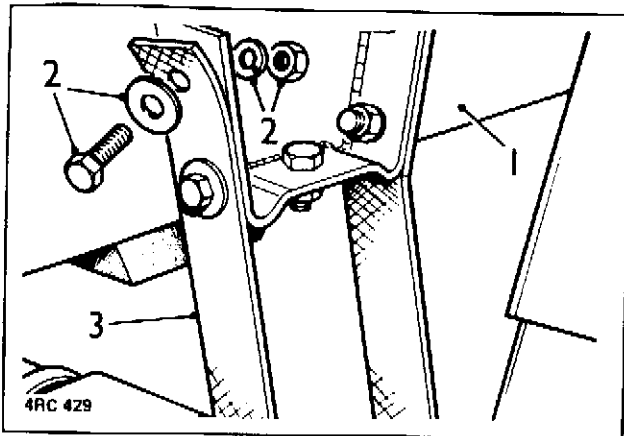

Afb. 3.21.7.

1. Chassis
2. Bevestigingsmiddelen
3. Vangerstrook

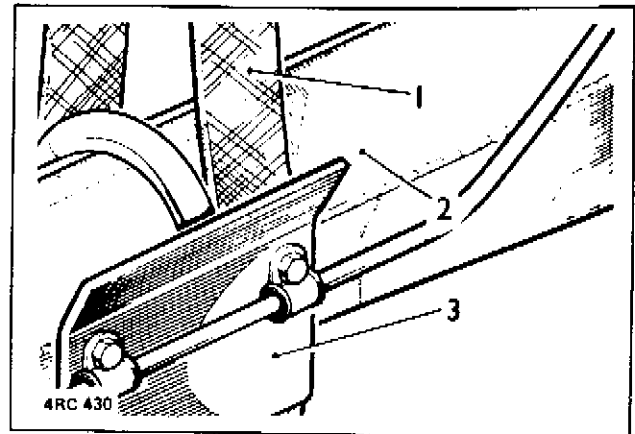

Afb. 3.21.8.

1. Vangerstrook
2. Achterashuis
3. Remleidingscherm

b. Aanbrengen

- (1) Monteer de vangerstrook en zorg er voor dat de strook tussen het remleidingscherm en het ashuis komt te liggen.
- (2) Monteer het wiel en verwijder de steunen en de krik. Draai de moeren van het wiel vast met het voorgeschreven moment (zie tabel 2.2.1.).

3.21.3. Stootrubber

a. Verwijderen

- (1) Krik het voertuig op en plaats steunen onder het chassis.
- (2) Verwijder het wiel.
- (3) Maak de bevestigingsmiddelen links en rechts van de chassisbalk los.
- (4) Verwijder het stootrubber.

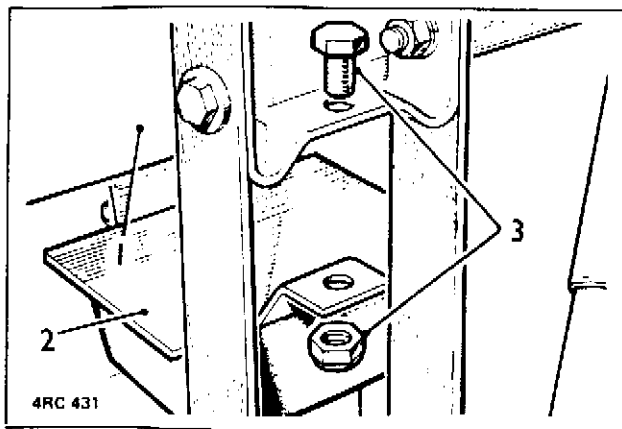

Afb. 3.21.9.

1. Chassis
2. Stootrubber
3. Bevestigingsmiddelen van stootrubber

b. Aanbrengen

- (1) Monteer het stootrubber en draai de bevestigingsmiddelen gelijkmatig vast.
- (2) Monteer het wiel en verwijder de steunen en de krik.
Draai de moeren van het wiel vast met het voorgeschreven moment (zie tabel 2.2.1.).

3.21.4. Schokbrekers

a. Verwijderen

- (1) Krik het voertuig op en plaats steunen onder het chassis.
- (2) Verwijder het wiel.
- (3) Maak de schokbreker aan de bovenzijde los.
- (4) Verwijder de onderste bevestigingsmiddelen.
- (5) Neem de schokbreker van het voertuig.

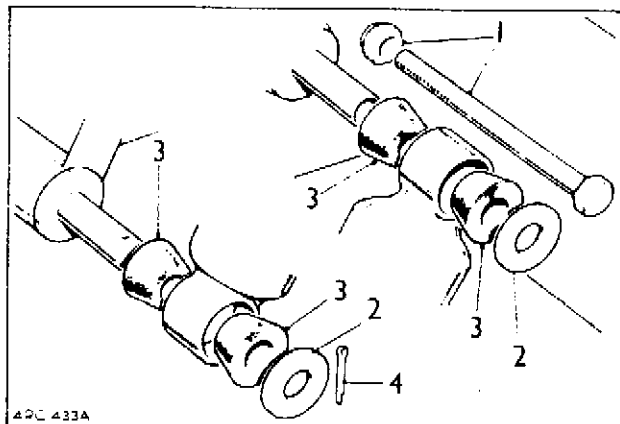

Afb. 3.21.10.
Voorste schokbreker

1. Bevestigingsmiddelen
2. Ring
3. Schokbrekerrubber
4. Splitpen

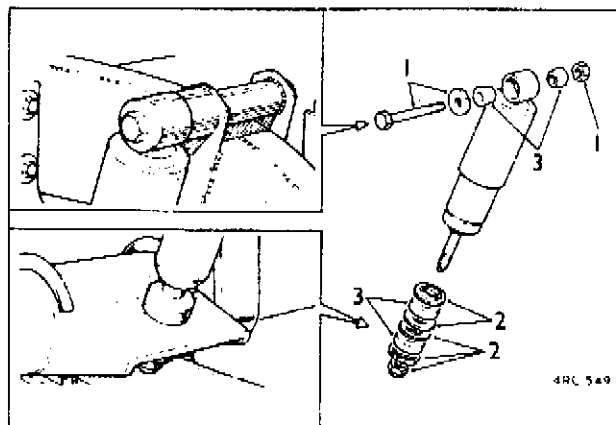

Afb. 3.21.11.
Achterste schokbreker

1. Bevestigingsmiddelen
2. Ring
3. Schokbrekerrubber

b. Controleren

- (1) Plaats de schokbreker in verticale stand in een bankschroef.

OPMERKING: De demping tussen de opwaartse en neerwaartse slag is verschillend. Bij de uitgaande slag wordt grotere weerstand ondervonden.

- (2) Controleer de juiste werking door de schokbreker in beide richtingen een volledige slag te laten maken. De weerstand moet over de gehele slaglengte gelijkmatig zijn.

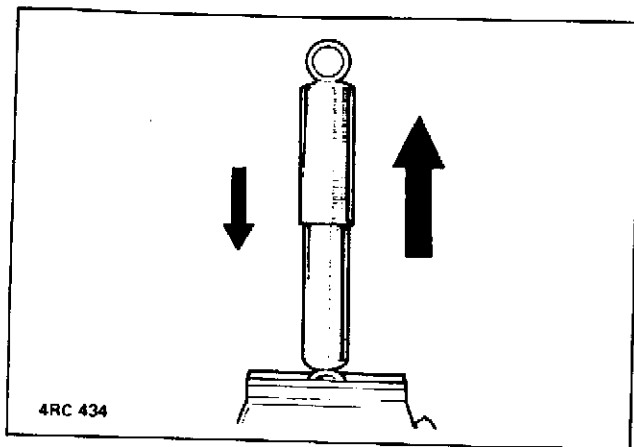

Afb. 3.21.12.

c. Aanbrengen

- (1) Monteren geschiedt in omgekeerde volgorde. Maak gebruik van een nieuwe splitpen voor het onderste bevestigingspunt. Draai de moeren van het wiel vast met het voorgeschreven moment (zie tabel 2.2.1.).

3.21.5. Schokbrekerrubbers

a. Verwijderen

- (1) Verwijder de schokbreker (zie punt 3.21.4.).
(2) Verwijder de vier rubbers (3, afb. 3.21.10/11).

b. Aanbrengen

- (1) Monteer de rubbers, de kleinste diameter aan de binnenkant.
(2) Monteer de schokbreker.

3.21.6. Stabilisatorstang (voor en achter)

a. Verwijderen

- (1) Verwijder de bevestigingsmiddelen waarmee de klemmen van de stabilisatorstang aan het chassis zijn bevestigd.
(2) Verwijder de bevestigingsmiddelen waarmee de einden van de stabilisatorstang aan de verticale steunen zijn gemonteerd.
(3) Maak de stabilisatorstang los van de verticale steunen met behulp van het speciale persgereedschap (d, afb. 3.1.1.). Zie ook afbeelding 3.21.2.
(4) Verwijder de stabilisatorstang.

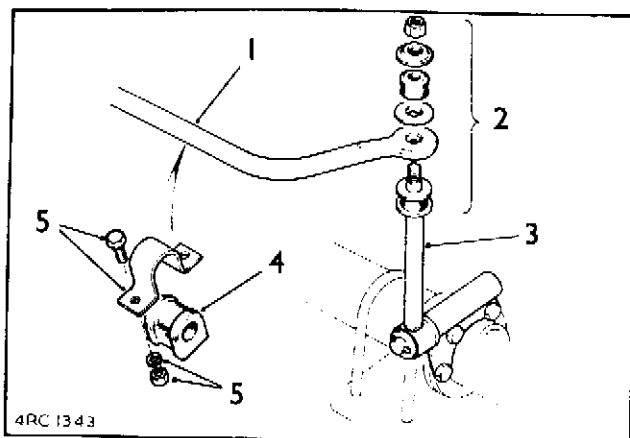

Afb. 2.21.13. Voorste stabilisatorstang

1. Stabilisatorstang
2. Bevestigingsmiddelen op steun
3. Verticale steun
4. Rubberen busje
5. Klem en bevestigingsmiddelen

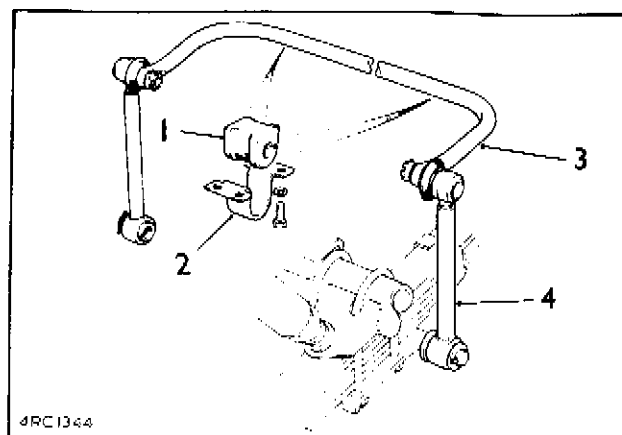

Afb. 3.21.14. Achterste stabilisatorstang

1. Rubberen busje
2. Klem en bevestigingsmiddelen
3. Stabilisatorstang
4. Verticale steun

b. Aanbrengen

- (1) Breng de stabilisatorstang op zijn plaats op de verticale steunen en zet de bevestigingsmiddelen vast. Als de achterste stabilisatorstang gemonteerd wordt moet men gebruik maken van nieuwe splitpennen om de kroonmoeren te borgen.
- (2) Breng de rubberen busjes en klemmen aan en zet de stabilisatorstang aan het chassis vast.

3.21.7. Verticale steunen van stabilisatorstang (voor en achter).

a. Verwijderen

- (1) Verwijder de bevestigingsmiddelen waarmee de stabilisatorstang aan de verticale steun is bevestigd (zie punt 3.21.6.).
- (2) Maak de stabilisatorstang los van de verticale steun. Als de achterste steun verwijderd wordt moet men het speciale gereedschap (d, afb. 3.1.1.) gebruiken. (Zie ook afbeelding 3.21.2.).
- (3) Verwijder de splitpen en de platte ring waarmee het onderste eind van de verticale steun is bevestigd.
- (4) Verwijder de verticale steun tezamen met de montagerubbers. Draai zonodig het kogelgewricht uit de achterste verticale steunen.

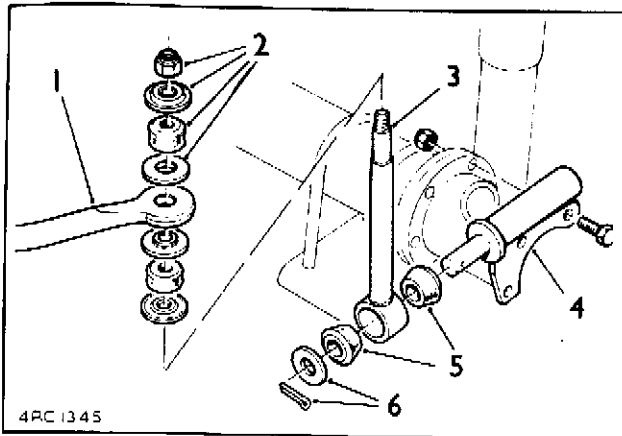

Afb. 3.21.15. Verticale steun, voor.

1. Stabilisatorstang
2. Bevestigingsmiddelen
3. Verticale steun
4. Montagesteun op vooras
5. Rubberen busjes
6. Splitpen en sluitring

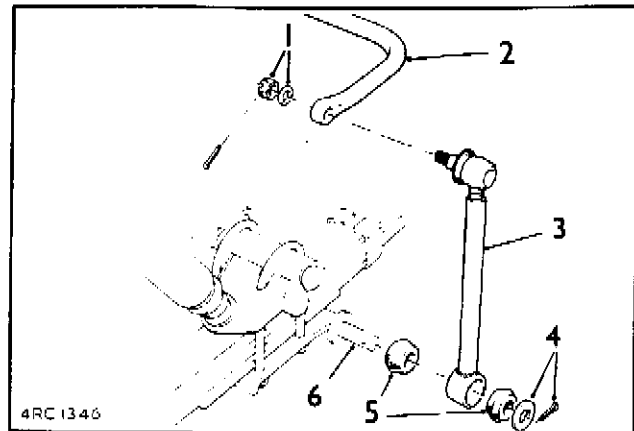

Afb. 3.21.16. Verticale steun, achter

1. Bevestigingsmiddelen
2. Stabilisatorstang
3. Verticale steun
4. Splitpen en sluitring
5. Rubberen busjes
6. Montagepen op onderste steunplaat

b. Aanbrengen

- (1) Als de kogelgewrichten verwijderd zijn van de achterste verticale steunen moet men de gewrichten in de steunen draaien zodat de lengte van de steun overeenkomt met de in de afbeelding 3.21.17. aangegeven maat.

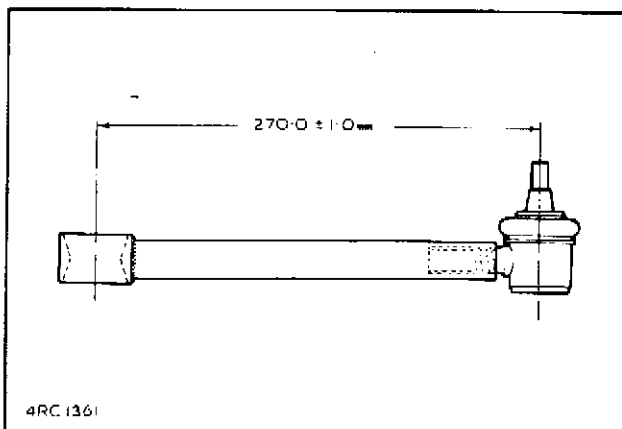

Afb. 3.21.17. Afstelmaat voor de verticale steunen (achter).

- (2) Schuif de binnenste rubberen busjes op de onderste montagepen.
- (3) Plaats de verticale steunen op de onderste montagepen, breng de buitenste rubberen busjes en platte ringen aan en borg de onderdelen met een nieuwe splitpen.

- (4) Breng de stabilisatorstangen aan op de verticale steunen en zet de bevestigingsmiddelen vast. Bij de achterste stabilisatorstang moet men gebruik maken van nieuwe splitpennen om de kroonmoeren te borgen.

Sectie 3.22.
Carrosserie

3.22.1. Radiatorgrille

a. Verwijderen

- (1) Draai de schroeven uit de radiatorgrille.
- (2) Neem de radiatorgrille uit de klemmen.

Afb. 3.22.1.

1. Schroeven
2. Klemmen

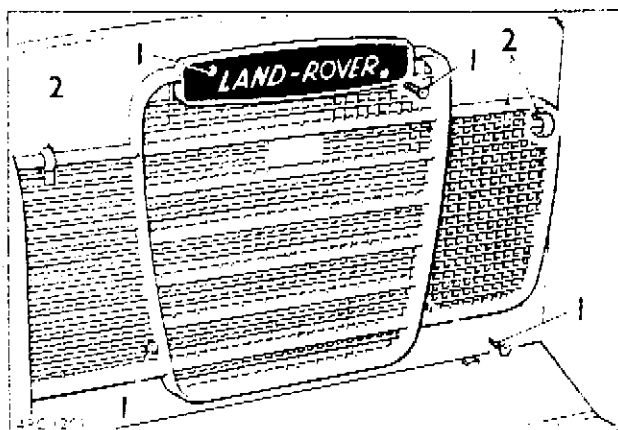

b. Aanbrengen

- (1) Breng de grille weer aan in de klemmen.
- (2) Zet de grille vast met de vier schroeven.

3.22.2. Motorkap

a. Verwijderen

- (1) Neem het reservewiel en de pioniersuitrusting van de motorkap.
- (2) Open de motorkap en maak de steunstang los.
- (3) Licht de motorkap op in de verticale stand.
- (4) Maak de massastrips los van de onderzijde van de motorkap.
- (5) Neem de motorkap uit de scharnieren.

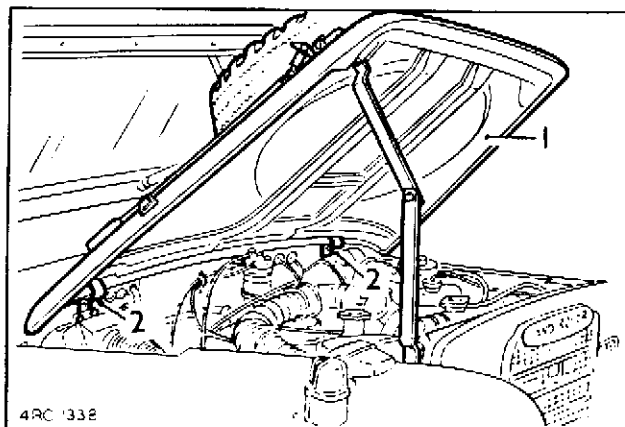

Afb. 3.22.2.

1. Motorkap
2. Massastrip

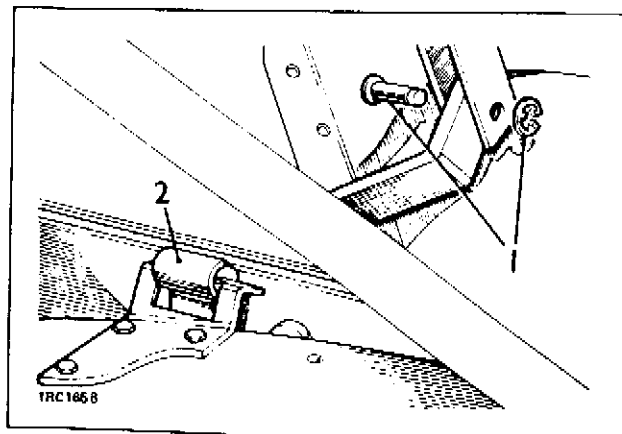

Afb. 3.22.3.

1. Bevestigingsmiddelen van steunstang
2. Scharnier

b. Aanbrengen

- (1) Het monteren vindt plaats in omgekeerde volgorde.

3.22.3. Portierbegrenzer

a. Verwijderen

- (1) Open het portier.
- (2) Verwijder de bevestigingsschroeven en neem de sluitplaat van de sleuf in het portier.
- (3) Verwijder de splitpen en de gaffelpen van de steun op het portierframe.
- (4) Neem de portierbegrenzer uit de portiersleuf.
- (5) Verwijder zondig de rubberen aanslag uit de sleuf.

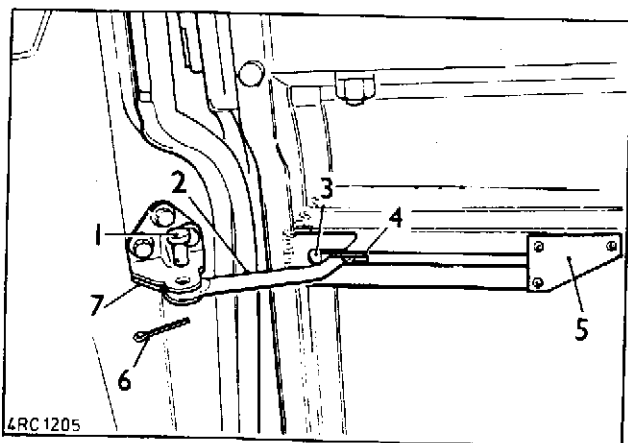

Afb. 3.22.4.

1. Gaffelpen
2. Portierbegrenzer
3. Rubberen aanslag
4. Plastic schuifblok
5. Sluitplaat
6. Splitpen
7. Steun op portierframe

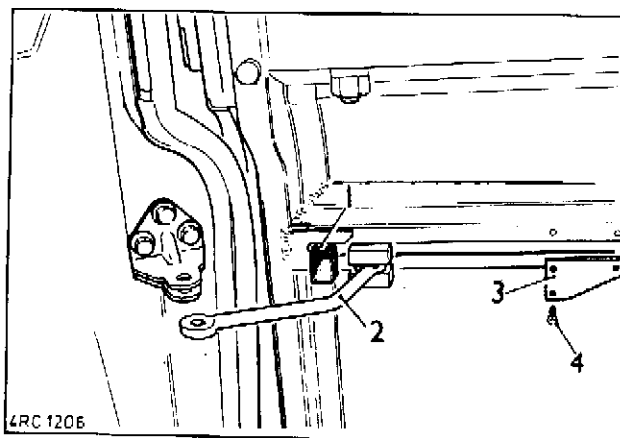

Afb. 3.22.5.

1. Rubberen aanslag
2. Portierbegrenzer
3. Sluitplaat
4. Bevestigingsschroeven

b. Aanbrengen

- (1) Monteren geschiedt in omgekeerde volgorde.

3.22.4. Portierslot

a. Verwijderen

- (1) Verwijder de twee schroeven en veerringen en verwijder vervolgens de bovenste bevestigingsplaat.
- (2) Draai de twee moeren en veerringen los en verwijder de onderste bevestigingsplaat.

(3) Verwijder het complete slot.

Afb. 3.22.6.

1. Bevestigingsschroeven
2. Bevestigingsmoeren

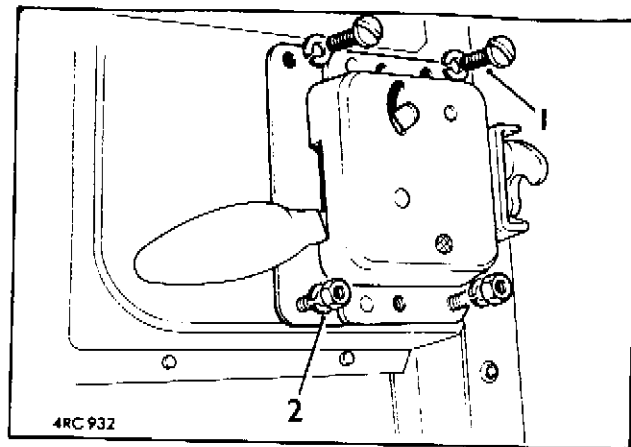

b. Aanbrengen

(1) Monteren geschiedt in omgekeerde volgorde.

3.22.5. Opbergvak

a. Verwijderen

(1) Verwijder de zeven popnagels.

OPMERKING: De twee popnagels op de achterrand zijn bereikbaar vanaf de buitenkant van het portierpaneel en de overige popnagels vanaf de binnenzijde.

(2) Verwijder het opbergvak.

Afb. 3.22.7.

1. Opbergvak

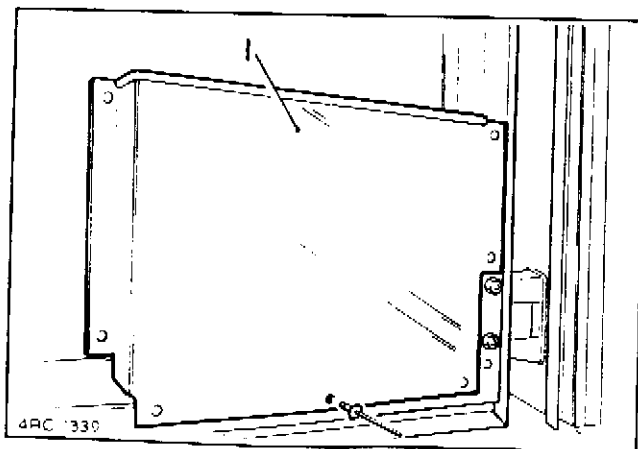

b. Aanbrengen

(1) Het monteren geschiedt in omgekeerde volgorde.

3.22.6. Achterdeurgrendel

a. Verwijderen

- (1) Verwijder de centrale schroef waarmee de binnenkruk aan het slotasje is vastgezet en verwijder de kruk.
- (2) Verwijder de twee schroeven waarmee de buitenkruk en het slot zijn vastgezet en verwijder de onderdelen tezamen met het asje.
- (3) Verwijder de 12 schroeven waarmee het grendelhuis en de grendelgeleiders zijn bevestigd en neem het complete samenstel los.
- (4) Draai de schroeven (9, afb. 3.22.8.) los en verwijder de grendel van het grendelhuis.

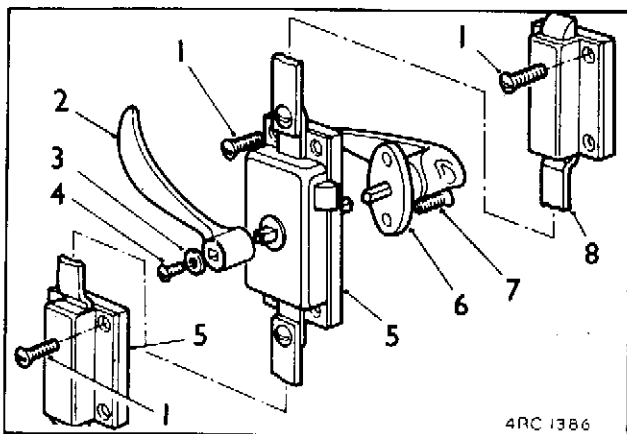

Afb. 3.22.8. Rechter deur

1. Bevestigingsschroeven voor grendelhuis en grendelgeleiders
2. Binnenkruk
3. Sluitring
4. Schroef
5. Grendelgeleider
6. Buitenkruk
7. Bevestigingsschroef
8. Grendel

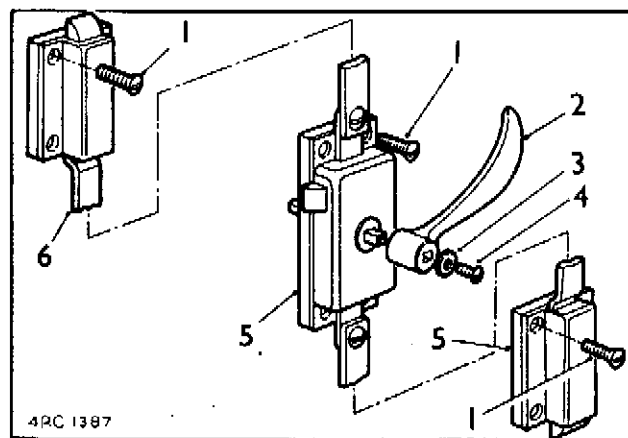

Afb. 3.22.9. Linker deur

1. Bevestigingsschroeven voor grendelhuis en grendelgeleiders
2. Binnenkruk
3. Sluitring
4. Schroef
5. Grendelgeleider
6. Grendel

b. Aanbrengen

- (1) Aanbrengen geschiedt in omgekeerde volgorde.

3.22.7. Achterdeur vanggrendel

a. Verwijderen

- (1) Verwijder de twee schroeven waarmee de grendelnok aan het blok hout op de deur is vastgezet en verwijder de grendelnok en het blok hout.

- (2) Verwijder de vier schroeven waarmee de vangklauw aan het houten blok aan de zijkant van de carrosserie is bevestigd en maak het samenstel los.

b. Aanbrengen

- (1) Het aanbrengen vindt plaats in omgekeerde volgorde.

Afb. 3.22.10.

1. Houten blok
2. Vangklauw
3. Schroeven
4. Grendelnok

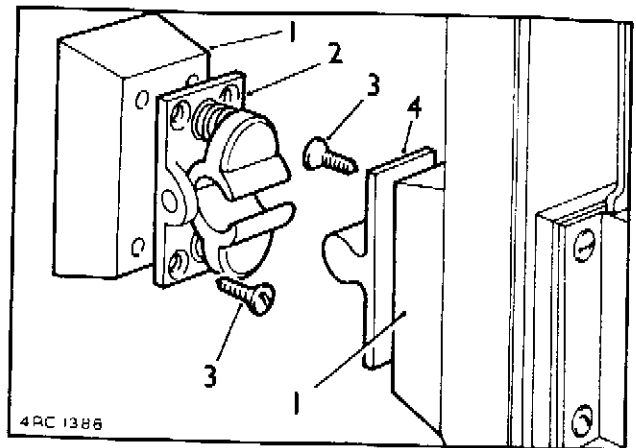

3.22.8. Bovenste draagbaargeleiders

a. Verwijderen

- (1) Maak de voorste en achterste bevestigingsriemen los en laat het complete samenstel zakken op de rand van het tussenpaneel.
- (2) Verwijder de splitpen en sluitring van de drie scharnierpennen.
- (3) Neem de scharnierpennen uit de steunen en neem de complete draagbaargeleider uit het voertuig.

Afb. 3.22.11.

1. Steun van draagbaargeleider
2. Gaffelpen
3. Steun op zijkant van carrosserie

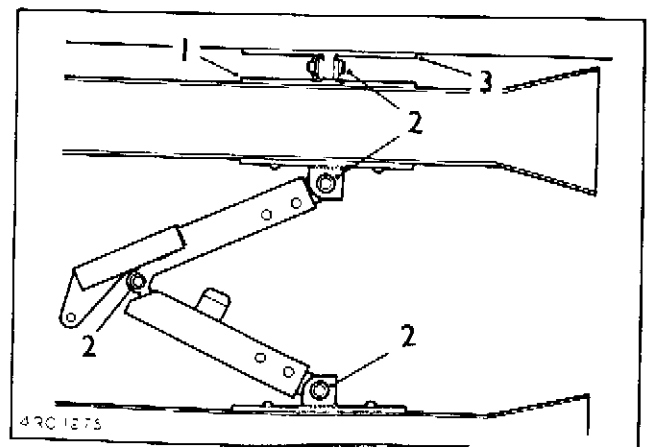

b. Demonteren

- (1) Neem de binnenste en buitenste draagbaargeleiders van elkaar door de splitpenen, sluitringen en gaffelpennen uit de binnen- en buiteneinden van de voorste en achterste vouwsteunen te nemen. De steunarmen kan men losmaken door het verwijderen van de splitpenen, sluitring en gaffelpennen.

c. Monteren

(1) Het monteren vindt plaats in omgekeerde zin en volgorde.

d. Aanbrengen

(1) Het aanbrengen geschiedt in omgekeerde volgorde.

3.22.9. Komplete voorruit

a. Verwijderen

- (1) Draai de bevestigingsmoeren in de onderhoeken van de voorruit los.
- (2) Verwijder de popnagels uit de bovenkant van de lijst.
- (3) Trek de massa-aansluiting van de ruitewisser los.
- (4) Verwijder de ruitewisserarm (zie punt 3.24.3.).
- (5) Verwijder de binnenspiegel.
- (6) Verwijder de scharnierbout van de voorruit.
- (7) Neem de complete voorruit van het voertuig.

b. Aanbrengen

- (1) Het monteren geschiedt in omgekeerde volgorde.
- (2) Vervang zonodig de tochtstrip van de voorruit.

3.22.10 Drempelpaneel

a. Verwijderen

- (1) Verwijder de twee bouten, sluitringen en moeren waarmee het drempelpaneel aan het voorste spatbord is bevestigd.
- (2) Verwijder de drie bouten, sluitringen uit de montagesteunen achter het drempelpaneel.
- (3) Verwijder het drempelpaneel.

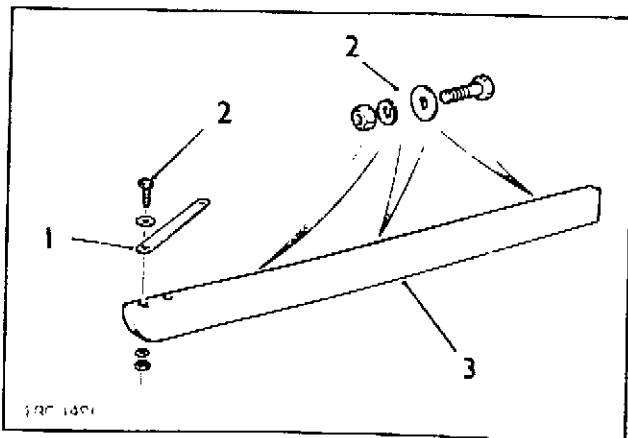

Afb. 3.22.12.

1. Steun voorste spatbord
2. Bevestigingsmiddelen van het drempelpaneel
3. Drempelpaneel

b. Aanbrengen

- (1) Het aanbrengen geschiedt in omgekeerde volgorde

3.22.11. Vloerpanelen

a. Verwijderen

- (1) Verwijder de knop en de borgmoer van de reductiebakhefboom.
(Alleen voor het rechterpaneel).
- (2) Verwijder de bevestigingsmiddelen en neem de stofkap van de reductiebakhefboom. (Alleen voor rechterpaneel).
- (3) Verwijder de bevestigingsschroeven uit het vloerpaneel.
- (4) Verwijder het vloerpaneel.

Afb. 3.22.13.

1. Vloerpaneel, rechts
2. Stofkap
3. Bevestigingsschroeven

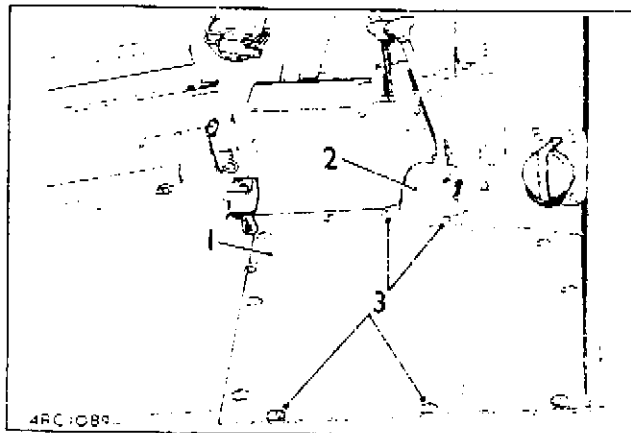

b. Aanbrengen

- (1) Verf, indien nodig de vloerpanelen met anti-slipverf (zie tabel 2.2.2.).
- (2) Het monteren geschiedt in omgekeerde volgorde.
- (3) Maak gebruik van een waterbestendig afdichtmiddel (zie tabel 2.2.2.) tussen het vloerpaneel en de carrosserieflenzen.

Sectie 3.23.
Opbergmiddelen

3.23.1. Haakplaat, DS-2 toestel

a. Verwijderen

- (1) Neem het DS-2 toestel met klem van de haakplaat.
- (2) Boor de popnagels los waarmee de haakplaat aan het paneel is bevestigd.
- (3) Verwijder de haakplaat.

Afb. 3.23.1.

1. Popnagel
2. Haakplaat

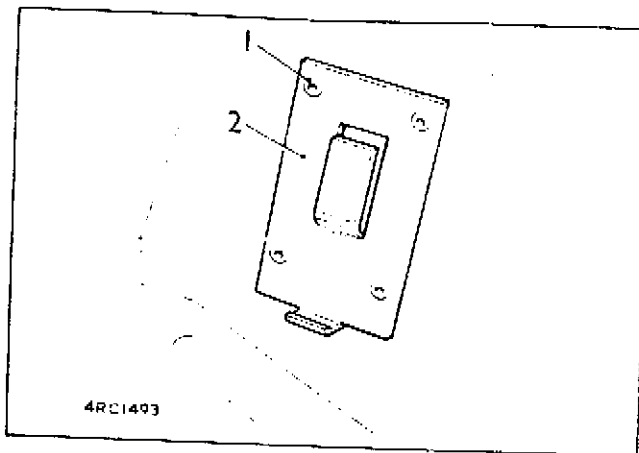

b. Aanbrengen

- (1) Bevestig de haakplaat aan het paneel met popnagels.
- (2) Zet het DS-2 toestel met klem vast aan de haakplaat.

3.23.2. Houder, brandblusser

a. Verwijderen

- (1) Neem de brandblusser uit de houder.
- (2) Verwijder het deksel van de batterijbak.
- (3) Verwijder de bevestigingsmiddelen waarmee de houder voor de brandblusser op de voorkant van het batterijbakdeksel is bevestigd.

Afb. 3.23.2.

1. Houder
2. Bouten

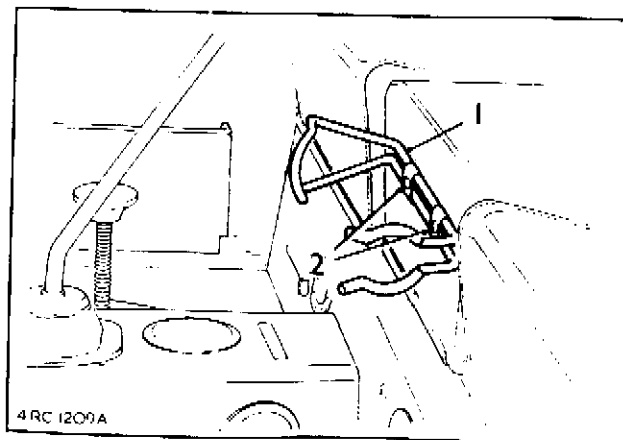

b. Aanbrengen

- (1) Het aanbrengen vindt in omgekeerde volgorde plaats.

Sectie 3.24.
Secundaire uitrusting

3.24.1. Spiegel en spiegelsteun

a. Verwijderen

- (1) Verwijder de bevestigingsmiddelen waarmee de spiegel aan de steunarm is vastgezet en verwijder de spiegel.

OPMERKING: Tijdens onderstaande werkzaamheden (het verwijderen van de bevestigingsmiddelen van het scharnier) moet het portier gesloten blijven.

- (2) Verwijder de twee moeren, veerringen en schroeven waarmee het bovenste scharnier aan het portier is vastgezet.
- (3) Verwijder de twee schroeven waarmee de steunarm aan het scharnier is gemonteerd en verwijder vervolgens de steunarm.

Afb. 3.24.1.

1. Bevestigingsmiddelen, portierscharnier
2. Bevestigingsmiddelen, steunarm voor spiegel
3. Steunarm

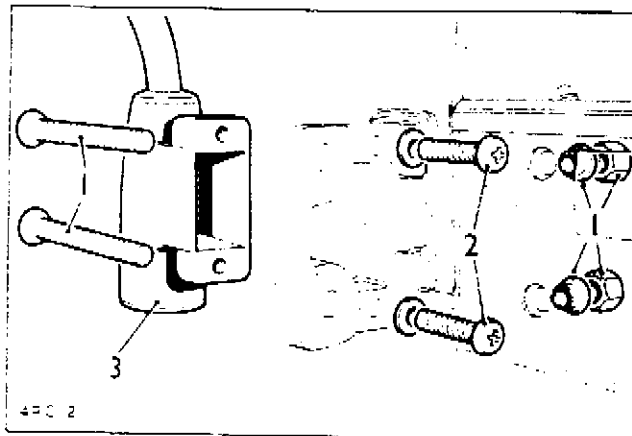

b. Aanbrengen

- (1) Monteren geschiedt in omgekeerde volgorde.

3.24.2. Ruitwischerbladen

a. Verwijderen

- (1) Draai de wisserarm tot deze bijna haaks op de voorruit staat.
- (2) Druk de borgpal in.
- (3) Trek het ruitwischerblad van de wisserarm.

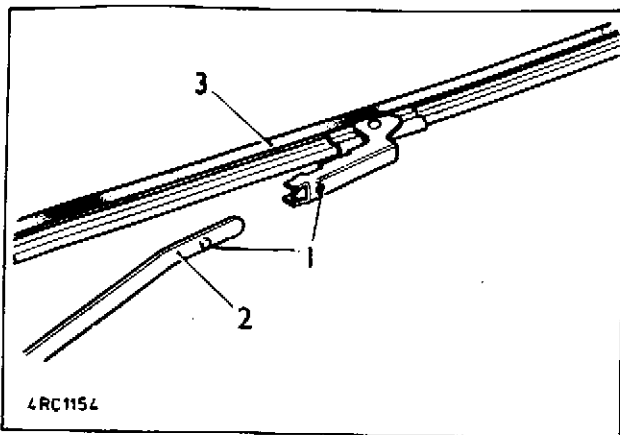

Afb. 3.24.2.

1. Borgpal en gat
2. Wisserarm
3. Ruitewisserblad

b. Aanbrengen

- (1) Het monteren geschiedt in omgekeerde volgorde.

3.24.3. Ruitewisserarm

a. Verwijderen

- (1) Draai de wisserarm tot deze bijna haaks op de voorruit staat.
- (2) Trek de arm los van het gegroefde verloopstuk.

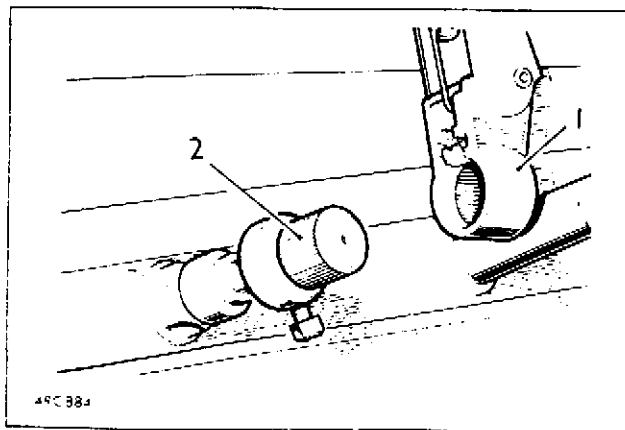

Afb. 3.24.3.

1. Ruitewisserarm
2. Gegroefd verloopstuk

b. Aanbrengen

- (1) Het monteren geschiedt in omgekeerde volgorde.
- (2) Voordat de wisserarm wordt aangebracht moet de wissermotor in- en uitgeschakeld worden om de juiste ruststand van de wisserasjes te verkrijgen.

3.24.4. Ruitewissermotor

a. Verwijderen

- (1) Verwijder de ruitewisserarm (zie punt 3.24.3.).
- (2) Schakel de batterijhoofdschakelaar uit.
- (3) Verwijder het instrumentenpaneel (zie punt 3.25.1.).
- (4) Verwijder het eindpaneel van het onderste dashboard.

Afb. 3.24.4.

1. Eindpaneel
2. Bevestigingsmiddelen
3. Onderste dashboardpaneel

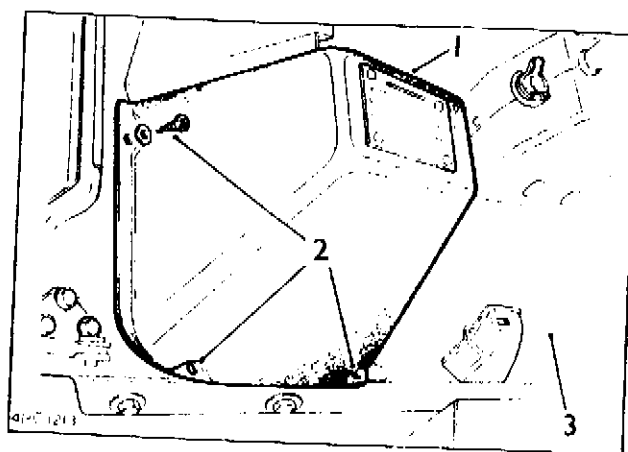

- (5) Verwijder de twee schroeven en neem de radio-ontstoorder van de wissermotor.
- (6) Trek de aansluitstekker van de wissermotor.
- (7) Draai de moer los waarmee de tandkabelbuis aan de wissermotor is bevestigd.

Afb. 3.24.5.

1. Moer, tandkabelbuis
2. Aansluitstekker
3. Bevestigingsschroef radio-ontstoorder

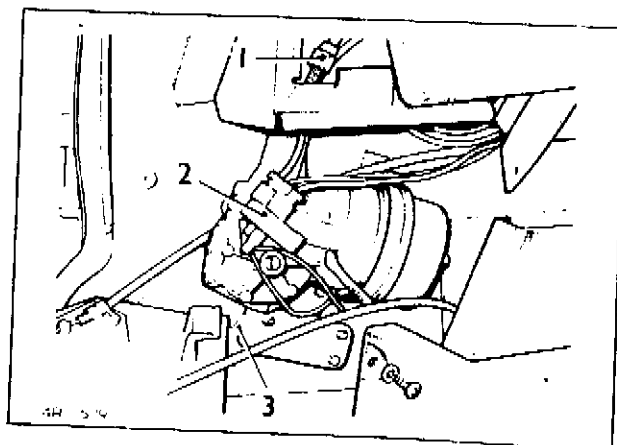

(8) Verwijder de twee schroeven waarmee de klemband van de wissermotor aan het dashboard is gemonteerd.

(9) Verwijder de wissermotor tezamen met de flexibele aandrijving.

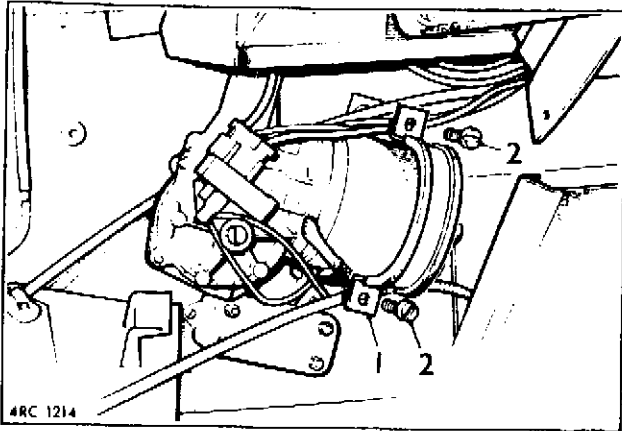

Afb. 3.24.6.

1. Klemband
2. Bevestigingsschroeven

b. Aanbrengen

(1) Het monteren geschiedt in omgekeerde volgorde.

3.24.5. Ruitewissermechanisme

a. Verwijderen

- (1) Verwijder de ruitewisserarmen (zie punt 3.24.3.).
- (2) Draai de borgschroef van het gegroefde verloopstuk los.
- (3) Verwijder het verloopstuk van het wisserasje.
- (4) Verwijder de rubberen bus en de borgmoer van het wisserasje.
- (5) Verwijder de wissermotor (zie punt 3.24.4.).
- (6) Verwijder de bevestigingsmiddelen van het hulppaneel (zie punt 3.25.2.).
- (7) Verwijder de bovenrand van het dashboard (zie punt 3.25.3.).

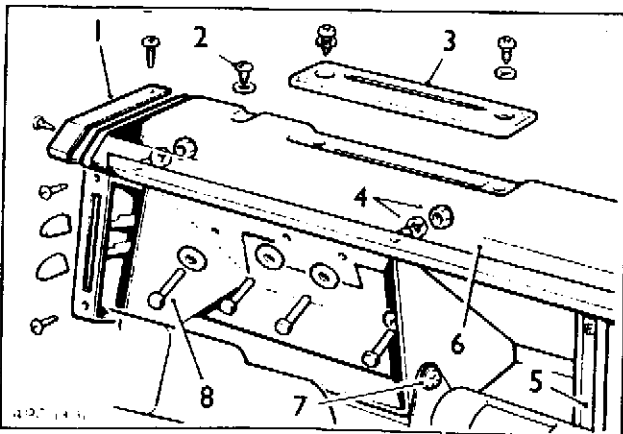

Afb. 3.24.7.

1. Eindpaneel
2. Bevestigingsschroef
3. Ventilatioerooster
4. Bevestigingsmoeren op ondersteuning
5. Hulppaneel
6. Bovenste dashboardrand
7. Schroef kaartleeslampsteun
8. Bevestigingsbout voor instrumentenhuis

(8) Verwijder de schroef waarmee de kaartleeslamp aan de zijkant van het instrumentenhuis is bevestigd.

- (9) Draai de vier bouten los waarmee het instrumentenhuis aan de dashboardondersteuning is bevestigd.
- (10) Neem de tandwielhuizen en de tandkabelbuis als een compleet samenstel van het dashboard.

Afb. 3.24.8.

1. Borgschroef
2. Verloopstuk
3. Wisseras
4. Tandwielhuis
5. Rubberen bus
6. Borgmoer
7. Tandkabelbuis

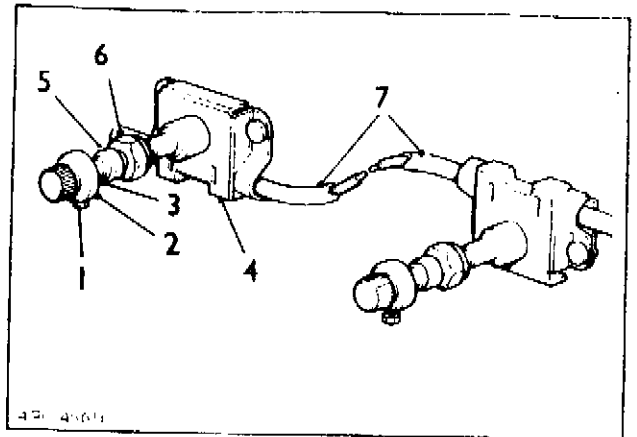

- (11) Draai zonodig de schroeven los en neem de tandkabelbuis van het tandwielhuis.

b. Aanbrengen

- (1) Monteren geschiedt in omgekeerde volgorde.
Draai de borgschroeven van de verloopstukken vast met het voorgeschreven moment (zie tabel 2.2.1.).

3.24.6. Ruitesproeierreservoir

a. Verwijderen

- (1) Open de motorkap.
- (2) Maak de slangen los van het sproeierreservoir.
- (3) Verwijder de drie schroeven, sluitringen, veerringen en moeren waarmee het sproeierreservoir aan het binnenpaneel van het linker spatscherm is bevestigd.
- (4) Neem het reservoir uit het voertuig.

Afb. 3.24.9.

1. Ruitesproeierreservoir
2. Slang
3. Bevestigingsmiddelen

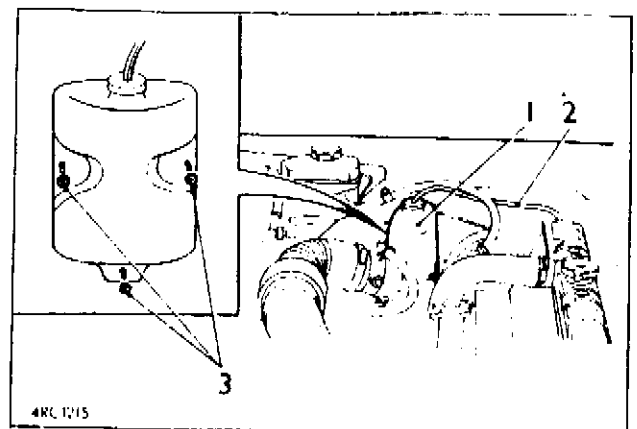

b. Aanbrengen

- (1) Monteren geschiedt in omgekeerde volgorde. Vul het reservoir met ruitewisservloeistof.

3.24.7. Ruitesproeierpomp

a. Verwijderen

- (1) Schakel de batterijschakelaar uit.
- (2) Open de motorkap.
- (3) Maak de slangen van de sproeierpomp los.
- (4) Maak de elektrische draden van de sproeierpomp los.
- (5) Verwijder de bevestigingsbouten waarmee de pompsteun aan het binnenpaneel van het linker spatscherf is bevestigd.
- (6) Neem de pomp van de steun.

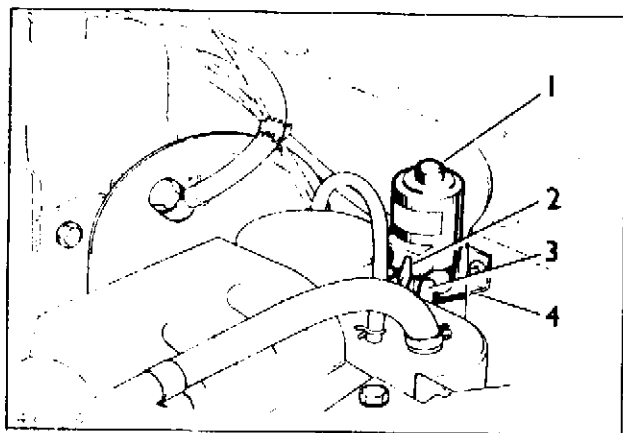

Afb. 3.24.10.

1. Ruitesproeierpomp
2. Elektrische aansluitingen
3. Aansluitingen
4. Pompsteun

b. Aanbrengen

- (1) Monteer de pomp door de demontagewerkzaamheden uit te voeren in omgekeerde volgorde.

3.24.8. Ruitesproeiers

a. Verwijderen

- (1) Verwijder het instrumentenpaneel (zie punt 3.25.1.).
- (2) Draai de vier bouten los waarmee het instrumentenhuis aan de dashboardondersteuning is bevestigd (zie punt 3.24.5.).
- (3) Verwijder de bevestigingsmiddelen uit het schakelaarhulppaneel in het midden van het dashboard (zie punt 3.25.2.).
- (4) Verwijder de bovenrand van het dashboard (zie punt 3.25.3.).
- (5) Maak de toevoerslangen van de sproeier los van het T-stuk.
- (6) Maak de toevoerslangen los van de sproeiers.
- (7) Draai de sproeiers los, en verwijder deze.

Afb. 3.24.11.

1. Toevoerslang op T-stuk
2. Sproeier
3. Toevoerslang

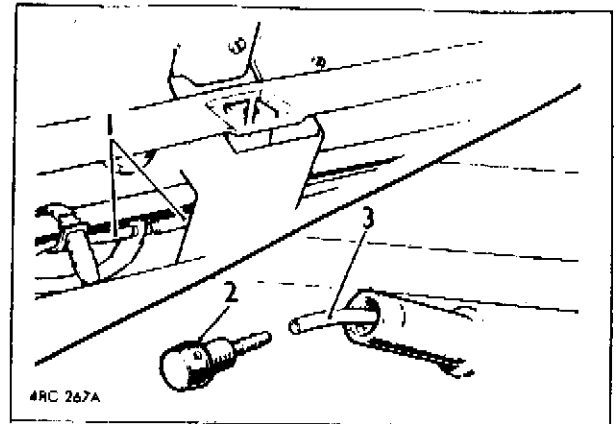

b. Aanbrengen

- (1) Monteren geschiedt in omgekeerde volgorde. Stel de sproeiers af.

3.24.9. Kachel compleet met radiator, bestuurdersruimte

a. Verwijderen

- (1) Verwijder de onderste bevestigingsmiddelen van het kachelhuis via de bestuurdersruimte.
- (2) Zet de motorkap in de geopende stand vast.
- (3) Tap de koelvloeistof gedeeltelijk af (zie punt 3.8.1.).
- (4) Maak de verwarmingsslangen van de kachel los.
- (5) Maak de lichtinlaatslang los.
- (6) Verwijder de bovenste bevestigingsmiddelen van het kachelhuis.
- (7) Verwijder het kachelhuis.

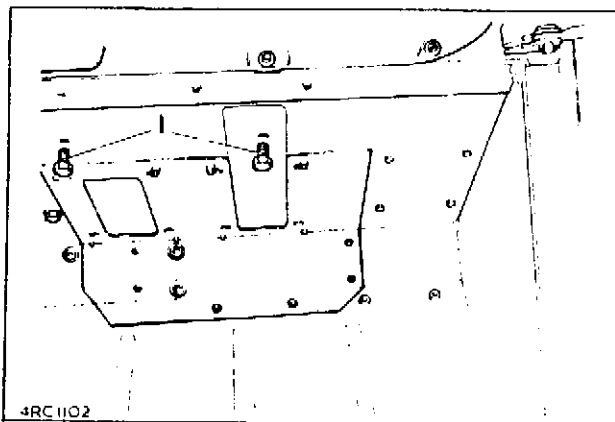

Afb. 3.24.12.

1. Onderste bevestigingspunten van kachelhuis

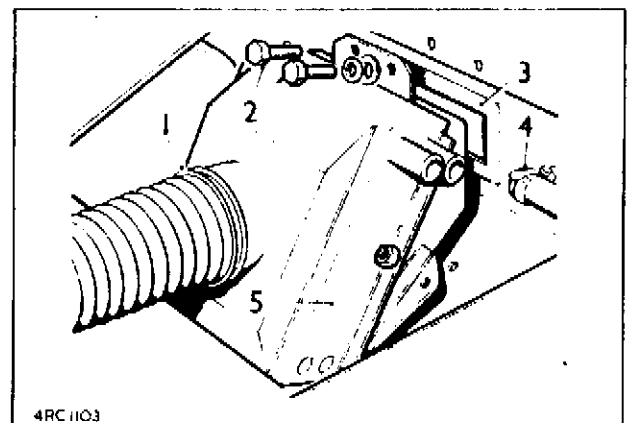

Afb. 3.24.13.

1. Luchtinlaatslang
2. Bovenste bevestigingsbouten van kachelhuis
3. Afdichting, kachelhuis aan dashboardpaneel
4. Verwarmingsslangen
5. Kachelhuis

b. Aanbrengen

- (1) Controleer of de afdichting, kachelhuis aan dashboardpaneel, in goede staat verkeert.
- (2) Verricht de handelingen 1 t/m 7 in omgekeerde volgorde.
- (3) Laat de motor even lopen, controleer op lekkage en vul het koelsysteem zonnodig bij.

3.24.10. Ventilatormotor bestuurdersruimte

a. Verwijderen

- (1) Schakel de batterijhoofdschakelaar uit.
- (2) Zet de motorkap in de geopende stand vast.
- (3) Maak de elektrische draden los van de ventilatormotor.

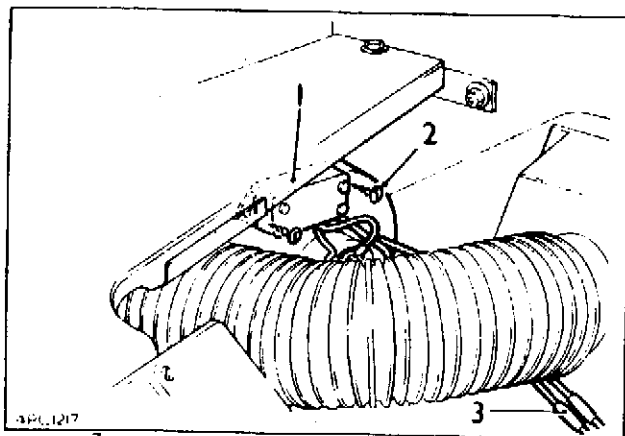

Afb. 3.24.14.

1. Ontstoringcondensator
2. Bevestigingsschroef
3. Elektrische aansluitingen

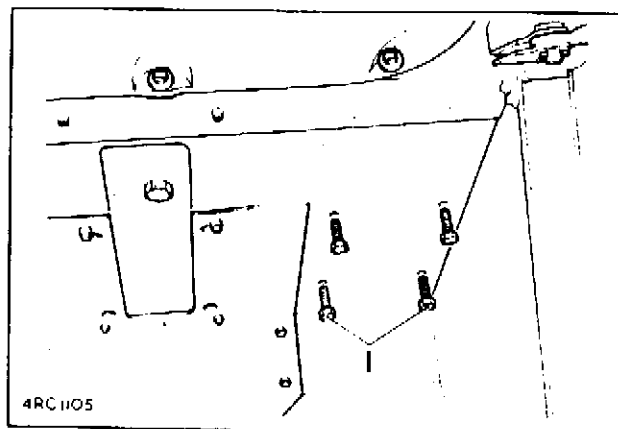

Afb. 3.24.15.

1. Bevestigingsmiddelen van kachelventilatormotor in de bestuurdersruimte

- (4) Verwijder de bevestigingsmiddelen van de ventilatormotor via de bestuurdersruimte.
- (5) Maak de luchtinlaatslang los van het kachelhuis.
- (6) Verwijder de bout uit het rechter spatscherm (4, afb. 3.24.16.).
- (7) Manoeuvreer de complete ventilatormotor naar buiten; licht het spatschermpaneel iets op om het verwijderen te vergemakkelijken.

- (8) Verwijder het luchtinlaatrooster.
- (9) Verwijder de luchtinlaatafdichting.
- (10) Maak de luchtinlaatslang los van de ventilatormotor.

Afb. 3.24.16.

1. Luchtinlaatrooster
2. Luchtinlaatafdichting
3. Kachelventilatormotor
4. Bout op spatscherm
(rechts)
5. Luchtinlaatslang

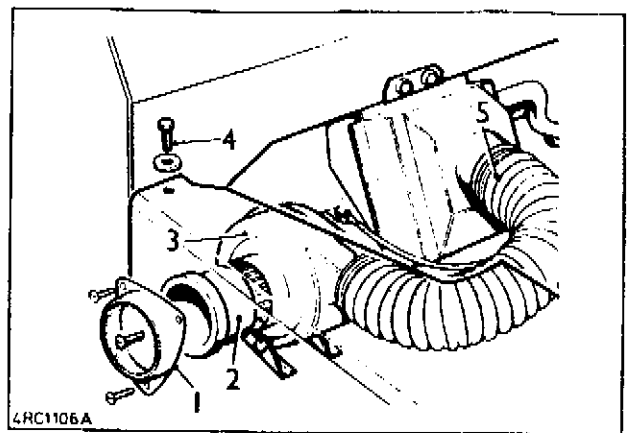

b. Aanbrengen

- (1) Monteer de ventilatormotor.
- (2) Monteer de luchtinlaatafdichting en breng het inlaatrooster weer aan.
- (3) Verricht de overige werkzaamheden in omgekeerde volgorde van het demonteren.

3.24.11. Verwarmingslangen van verwarming voor bestuurdersruimte en ziekenruimte

a. Verwijderen

- (1) Zet de motorkap in de geopende stand vast.
- (2) Tap de koelvloeistof gedeeltelijk af. (Zie punt 3.8.1.).
- (3) Maak de slangklemmen aan beide einden van de te verwijderen slang los.
- (4) Verwijder de slang uit het voertuig.

Zie de afbeelding aan ommezijde

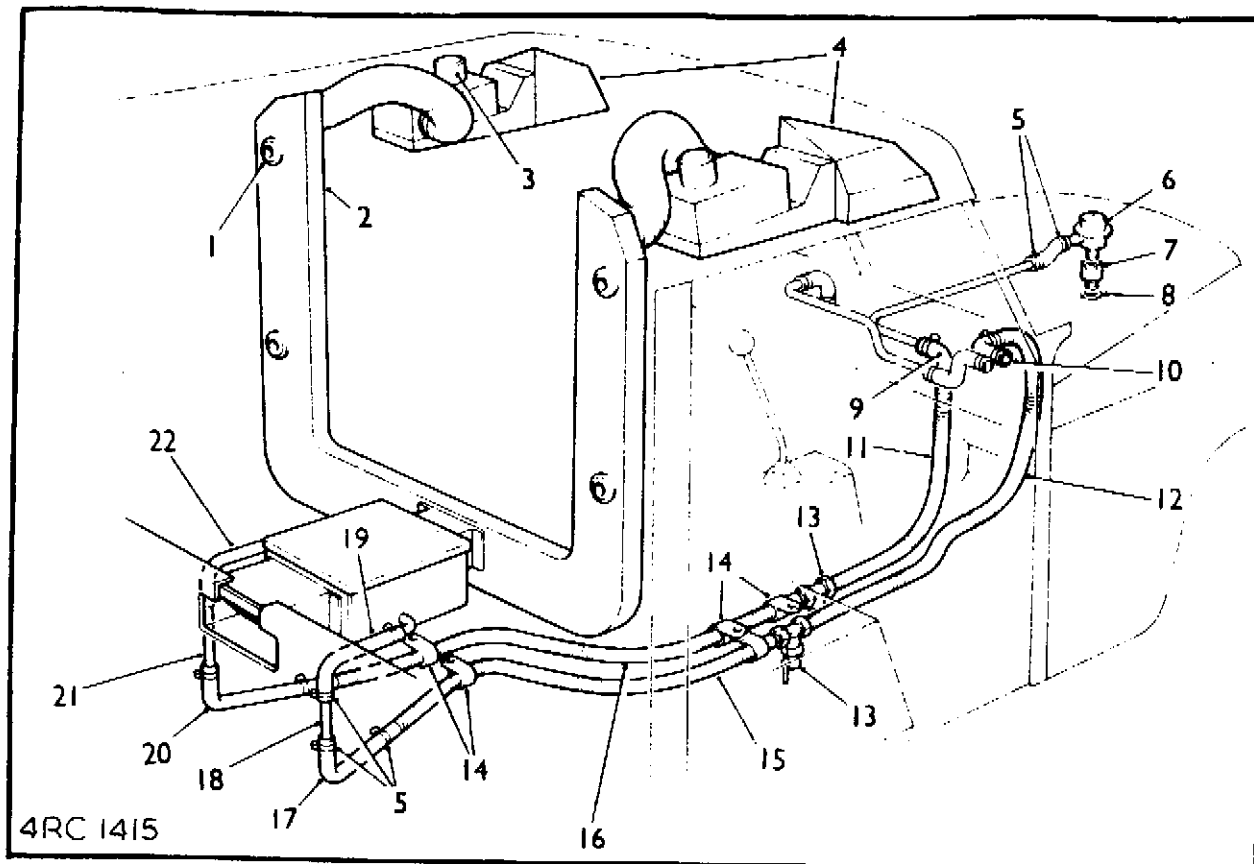

Afb. 3.24.17.

- | | | |
|------------------------------|-----------------|-----------------|
| 1. Draaibare luchtroosters | 8. Pakkingring | 16. Pijp |
| 2. Luchtkanaal, tussenpaneel | 9. Bocht slang | 17. Bocht slang |
| 3. Ventilator | 10. Bocht slang | 18. Pijp |
| 4. Luchtinlaatroosters | 11. Pijp | 19. Bocht slang |
| 5. Slangklemmen | 12. Pijp | 20. Bocht slang |
| 6. Kachelkraan | 13. Aftapkraan | 21. Pijp |
| 7. Verloopstuk | 14. P-klem | 22. Bocht slang |
| | 15. Pijp | |

b. Aanbrengen

- (1) Aanbrengen geschiedt in omgekeerde volgorde.
- (2) Vul het koelsysteem bij.
- (3) Laat de motor even lopen, controleer op lekkage en vul het koelsysteem zonnodig bij.

3.24.12. Kachelkraan

a. Verwijderen

- (1) Zet de motorkap in de geopende stand vast.
- (2) Tap het koelsysteem gedeeltelijk af (zie punt 3.8.1.).
- (3) Maak de verwarmingsslang los van de kraan.
- (4) Maak de bedieningskabel los van de kraan.
- (5) Draai de kraan tezamen met het verloopstuk los.
- (6) Verwijder de pakkingring.
- (7) Draai het verloopstuk zonodig los van de kraan.

Afb. 3.24.18.

1. Bedieningskabel
2. Kachelkraan
3. Verwarmingsslang
4. Verloopstuk
5. Pakkingring

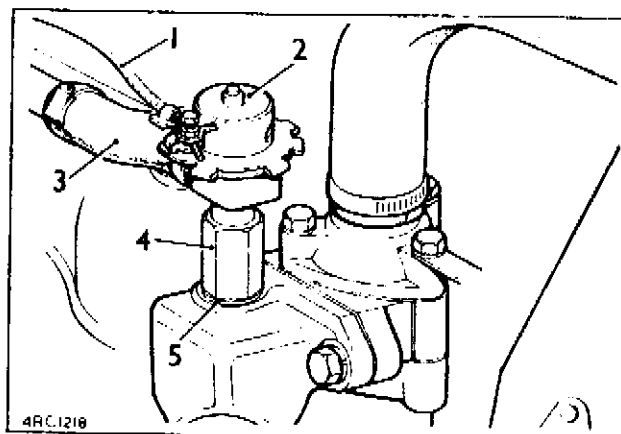

b. Aanbrengen

- (1) Monteer de kachelkraan compleet met verloopstuk en pakkingring.
- (2) Zet de klep van de kachelkraan in de gesloten stand.
- (3) Zet in de cabine de bedieningsarm voor de temperatuur in de stand 'koud'.
- (4) Monteer nu de bedieningskabel.
- (5) Aanbrengen vindt verder plaats in omgekeerde volgorde.
- (6) Laat de motor even lopen, controleer op lekkage en vul het koelsysteem zonodig bij.

3.24.13. Bedieningsmechanisme voor frisselucht-verwarminginstallatie

a. Verwijderen

- (1) Verwijder de bevestigingsschroeven en neem de knoppen van de regelarmen.
- (2) Verwijder de bevestigingsschroeven van het bedieningsmechanisme uit het eindpaneel.
- (3) Verwijder het eindpaneel.
- (4) Draai de klemschroeven van de binnenkabel los.

(5) Draai de klem schroeven van de buitenkabel los.

(6) Verwijder het bedieningsmechanisme.

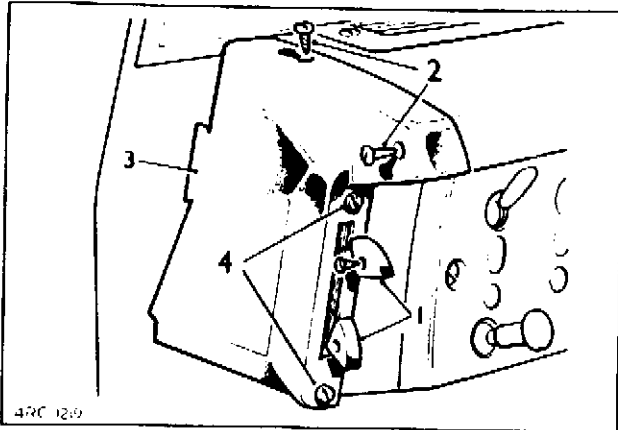

Afb. 3.24.19.

1. Knoppen regelarmen
2. Bevestigingsschroeven eindpaneel
3. Eindpaneel
4. Bevestigingsschroeven van bedieningsmechanisme aan eindpaneel

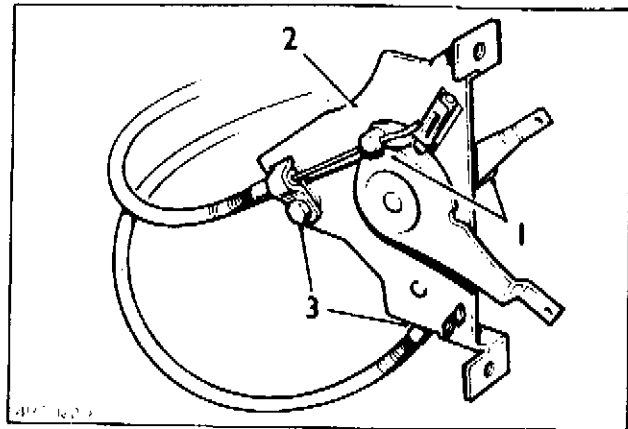

Afb. 3.24.20.

1. Klem schroeven binnenkabel
2. Bedieningsmechanisme
3. Klem schroeven buitenkabel

b. Aanbrengen

(1) Het monteren geschiedt in omgekeerde volgorde.

(2) Stel de kabels bij voordat het bedieningsmechanisme en het eindpaneel gemonteerd worden.

3.24.14. Klep voor luchtverdeling

a. Verwijderen

(1) Maak de bedieningskabel voor de luchtregeling los van de bedieningsarm (zie punt 3.24.13.).

(2) Verwijder het onderste dashboardpaneel (zie punt 3.25.4.).

(3) Verwijder de schroeven van het deksel van de luchtverdeelkast.

(4) Verwijder het deksel om de luchtverdeelkleppen te kunnen bereiken.

(5) Verwijder de luchtverdeelkleppen uit het dashboard.

(6) Maak de binnenkabel los van de kleppen.

(7) Verwijder eventueel de buitenkabel die met een klem aan het deksel van de luchtverdeelkast is bevestigd.

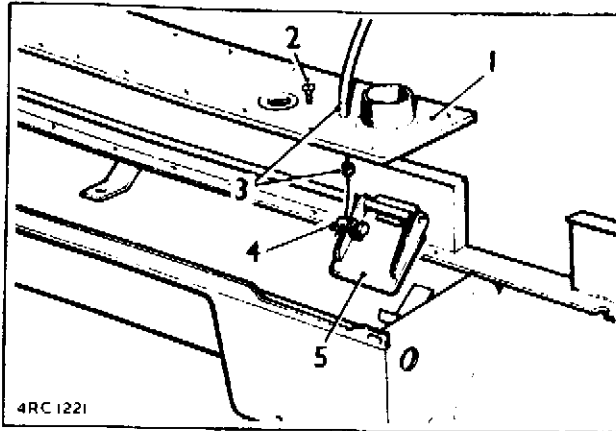

Afb. 3.24.21.

1. Deksel luchtverdeelkast
2. Bevestigingsschroef
3. Buiten kabel en klem
4. Binnenkabel
5. Luchtverdeelklep

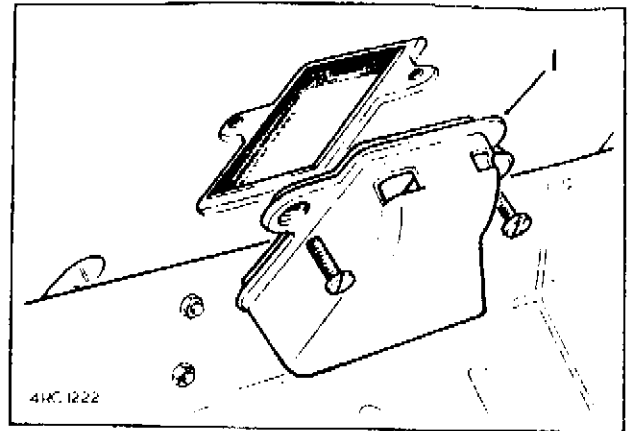

Afb. 3.24.22.

1. Luchtrooster

b. Aanbrengen

- (1) Het monteren geschiedt in omgekeerde volgorde.
- (2) Zorg er voor dat de kleppen zich op de juiste wijze kunnen bewegen. De werking van de kleppen kan men gemakkelijk controleren na het verwijderen van de luchtroosters in het onderste dashboardpaneel.

3.24.15. Ontwasemingsroosters en slangen

a. Verwijderen

- (1) Verwijder het instrumentenpaneel (zie punt 3.25.1.) - (alleen nodig voor het verwijderen van de linker slang).
- (2) Maak de slang aan de bovenzijde los van het ontwasemingsaansluitstuk.
- (3) Trek de slang los van de rubberen aansluitingen in de luchtverdeelkast.
- (4) Verwijder het ontwasemingsrooster.
- (5) Verwijder het aansluitstuk van het ontwasemingsrooster.

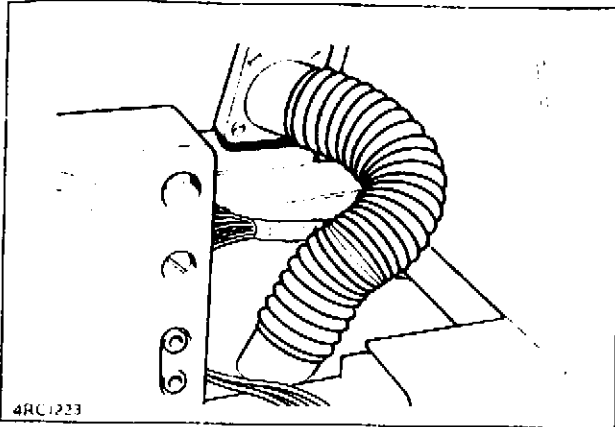

Afb. 3.24.23.
Linker slang

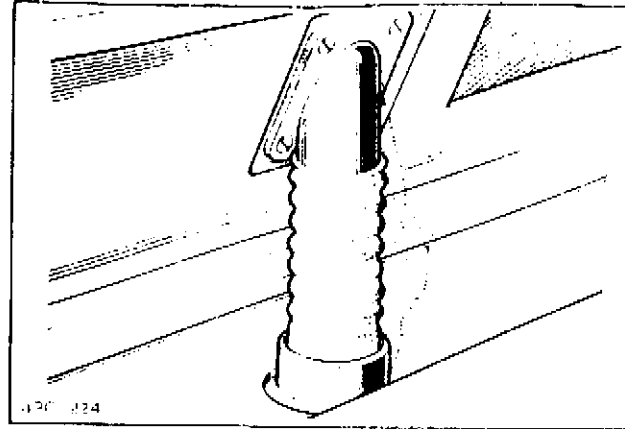

Afb. 3.24.24.
Rechter slang

(6) Manoeuvreer het ontwasemingsmondstuk door de openingen van het rooster.

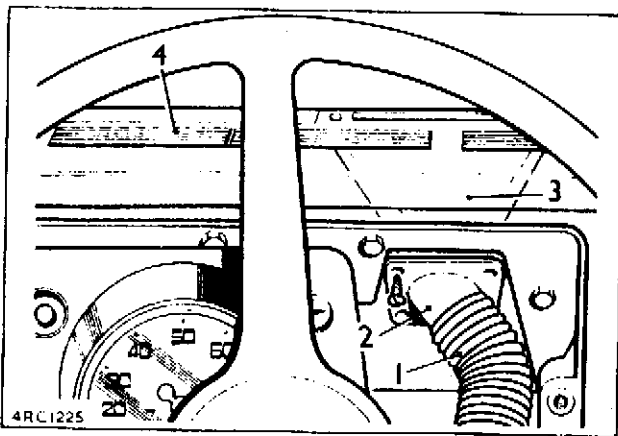

Afb. 3.24.25. Linkerzijde

1. Ontwasemingsslang
2. Aansluitstuk
3. Mondstuk
4. Rooster

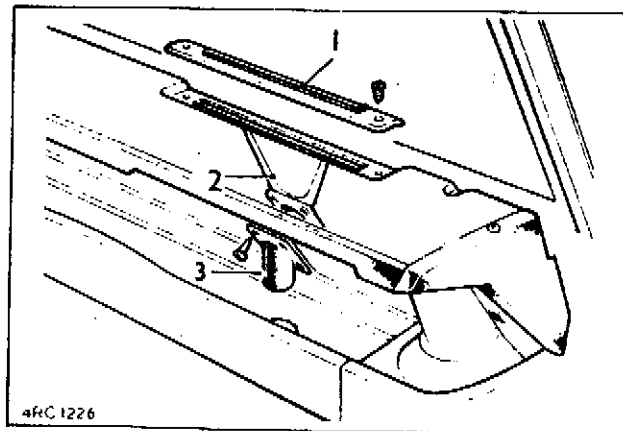

Afb. 3.24.26. Rechterzijde

1. Rooster
2. Mondstuk
3. Aansluitstuk

b. Aanbrengen

(1) Het monteren geschiedt in omgekeerde volgorde.

3.24.16. Bedieningsmechanisme ventilatierooster

a. Verwijderen

(1) Verwijder de scharnierpennen.